



การพัฒนากระบวนการประกันคุณภาพการศึกษาภายในของสถานศึกษา  
สังกัดสำนักงานเขตพื้นที่การศึกษาประถมศึกษา  
**DEVELOPMENT PROCESS OF EDUCATIONAL QUALITY  
ASSURANCE MODEL IN SCHOOL UNDER THE PRIMARY  
EDUCATIONAL SERVICE AREA OFFICE**

พระมหากิตติศักดิ์ สิริวฑฒโก (หนูสุธา)

ดุชนิพนธ์นี้เป็นส่วนหนึ่งของการศึกษา  
ตามหลักสูตรปริญญาพุทธศาสตรดุษฎีบัณฑิต  
สาขาวิชาพุทธบริหารการศึกษา

บัณฑิตวิทยาลัย  
มหาวิทยาลัยมหาจุฬาลงกรณราชวิทยาลัย  
พุทธศักราช ๒๕๖๑



การพัฒนากระบวนการประกันคุณภาพการศึกษาภายในของสถานศึกษา  
สังกัดสำนักงานเขตพื้นที่การศึกษาประถมศึกษา

พระมหากิตติศักดิ์ สิริวฑฒโก (หนูสุรธา)

ดุขฎีนิพนธ์นี้เป็นส่วนหนึ่งของการศึกษา  
ตามหลักสูตรปริญญาพุทธศาสตรดุขฎีบัณฑิต  
สาขาวิชาพุทธบริหารการศึกษา

บัณฑิตวิทยาลัย  
มหาวิทยาลัยมหาจุฬาลงกรณราชวิทยาลัย  
พุทธศักราช ๒๕๖๑

(ลิขสิทธิ์เป็นของมหาวิทยาลัยมหาจุฬาลงกรณราชวิทยาลัย)



**Development Process of Educational Quality  
Assurance Model in School under the Primary  
Educational Service Area Office**

**Phramaha Kittisak Sirivadḍhako (Noosura)**

A Dissertation Submitted in Partial Fulfillment of  
the Requirements for the Degree of  
Doctor of Philosophy  
(Buddhist Educational Administration)

Graduate School  
Mahachulalongkornrajavidyalaya University  
C.E. 2018

(Copyright by Mahachulalongkornrajavidyalaya University)



บัณฑิตวิทยาลัย มหาวิทยาลัยมหาจุฬาลงกรณราชวิทยาลัย อนุมัติให้นับดุษฎีนิพนธ์ เรื่อง “การพัฒนากระบวนการประกันคุณภาพการศึกษาภายในของสถานศึกษาสังกัดสำนักงานเขตพื้นที่การศึกษาประถมศึกษา” เป็นส่วนหนึ่งของการศึกษาตามหลักสูตรปริญญาพุทธศาสตรดุษฎีบัณฑิต สาขาวิชาพุทธบริหารการศึกษา

(พระมหาสมบุรณ์ วุฑฒิกโร, ดร.)

คณบดีบัณฑิตวิทยาลัย

คณะกรรมการตรวจสอบดุษฎีนิพนธ์

ประธานกรรมการ

(รศ. ดร.อำนาจ เดชชัยศรี)

กรรมการ

(พระมหาสมบัติ ธนปญโญ, ดร.)

กรรมการ

(ผศ. ดร.อุทัย สติมัน)

กรรมการ

(รศ. ดร.สมศักดิ์ บุญปุ)

กรรมการ

(รศ. ดร.สุทธิพงษ์ ศรีวิชัย)

คณะกรรมการควบคุมดุษฎีนิพนธ์

รศ. ดร.สุทธิพงษ์ ศรีวิชัย

ประธานกรรมการ

พระมหาสมบัติ ธนปญโญ, ดร.

กรรมการ

ชื่อผู้วิจัย

(พระมหาภิกขิตตศักดิ์ สิริวฑฒโก)

- ชื่อคุณูปนิพนธ์** : การพัฒนากระบวนการประกันคุณภาพการศึกษาภายใน  
ของสถานศึกษาสังกัดสำนักงานเขตพื้นที่การศึกษาประถมศึกษา
- ผู้วิจัย** : พระมหากิตติศักดิ์ สิริวิฑูมโก (หนูสุรา)
- ปริญญา** : พุทธศาสตรดุษฎีบัณฑิต (พุทธบริหารการศึกษา)
- คณะกรรมการควบคุมคุณูปนิพนธ์**  
: รศ. ดร.สุทธิพงษ์ ศรีวิชัย, ป.ธ. ๓, พธ.บ. (การบริหารการศึกษา),  
M.Ed. (Educational Guidance), Ph.D. (Education)  
: พระมหาสมบัติ ธนปญโญ, ดร., ป.ธ. ๔, พธ.บ. (พระพุทธศาสนา), น.บ.,  
พธ.ม. (การบริหารการศึกษา), พธ.ด. (พุทธบริหารการศึกษา)
- วันสำเร็จการศึกษา** : ๑๘ กุมภาพันธ์ ๒๕๖๒

### บทคัดย่อ

การวิจัยนี้มีวัตถุประสงค์ ดังนี้ ๑) เพื่อศึกษาสภาพปัญหาการประกันคุณภาพการศึกษาภายใน ๒) เพื่อพัฒนากระบวนการประกันคุณภาพการศึกษาภายในและ ๓) เพื่อเสนอกระบวนการประกันคุณภาพการศึกษาภายในของสถานศึกษาสังกัดสำนักงานเขตพื้นที่การศึกษาประถมศึกษา

ใช้ระเบียบวิธีวิจัยแบบผสมวิธี ระหว่างการวิจัยเชิงคุณภาพ และการวิจัยเชิงปริมาณ โดยการเก็บข้อมูลจากการสัมภาษณ์เชิงลึก จากผู้ให้ข้อมูลสำคัญ ที่เป็นผู้ทรงคุณวุฒิรวมทั้งจากผู้มีส่วนได้เสียที่เกี่ยวข้อง จากนั้นนำมาสังเคราะห์เป็นรูปแบบเบื้องต้น ก่อนที่จะนำเสนอต่อเวทีสนทนากลุ่มเฉพาะ เพื่อพัฒนากระบวนการให้มีความสมบูรณ์ขึ้น การวิจัยเชิงปริมาณ ใช้การศึกษาวิจัยเชิงสำรวจจากแบบสอบถามและนำเสนอต่อประชาพิจารณ์ เพื่อหาข้อสรุปในผลงานวิจัย ผลการวิจัยพบว่า

๑. สภาพปัญหาการประกันคุณภาพการศึกษาภายในของสถานศึกษา สังกัดสำนักงานเขตพื้นที่การศึกษาประถมศึกษา แบ่งออกเป็น ๒ ด้าน ๔ มาตรฐาน คือ ๑) ด้านความเหมาะสม โดยภาพรวมเฉลี่ยอยู่ในระดับมากที่สุด เมื่อพิจารณาเป็นมาตรฐาน พบว่า มาตรฐานที่ ๔ ระบบประกันคุณภาพภายในที่มีประสิทธิผล มาตรฐานที่ ๑ คุณภาพของผู้เรียน มาตรฐานที่ ๒ กระบวนการบริหารและการจัดการของผู้บริหารสถานศึกษา และ มาตรฐานที่ ๓ กระบวนการจัดการเรียนการสอนที่เน้นผู้เรียนเป็นสำคัญ ตามลำดับ

๒. พัฒนาการประกันคุณภาพการศึกษาภายในของสถานศึกษา สังกัดสำนักงานเขตพื้นที่การศึกษาประถมศึกษา ซึ่งแบ่งออกเป็น ๔ มาตรฐาน คือ มาตรฐานที่ ๑ คุณภาพของผู้เรียนต้องมีร่างกายแข็งแรง นักเรียนมีความสามารถในการคิดวิเคราะห์ ความคิดอย่างมีวิจารณญาณ อภิปราย แลกเปลี่ยนความคิดเห็นและแก้ปัญหา มีความสามารถในการใช้เทคโนโลยีสารสนเทศและการสื่อสาร มาตรฐานที่ ๒ กำกับ ติดตาม ประเมินผลการบริหารและการจัดการศึกษา การวางแผนและดำเนินงานพัฒนาครูและบุคลากรให้มีความเชี่ยวชาญทางวิชาชีพ การวางแผนและดำเนินงานพัฒนาวิชาการที่เน้นคุณภาพของผู้เรียนรอบด้าน ทุกกลุ่มเป้าหมายและดำเนินการอย่างเป็นรูปธรรม มาตรฐานที่ ๓ มีกระบวนการเรียนการสอนที่สร้างโอกาสให้ผู้เรียนทุกคนมีส่วนร่วม

มาตรฐานที่ ๔ มีการกำหนดมาตรฐานการศึกษาของสถานศึกษา จัดทำแผนพัฒนาคุณภาพการจัดการศึกษามุ่งเน้นคุณภาพตามมาตรฐาน

๓. เสนอกระบวนการประกันคุณภาพการศึกษาภายในของสถานศึกษาสังกัดสำนักงานเขตพื้นที่การศึกษาประถมศึกษา ประกอบด้วย ๑) การควบคุมคุณภาพ ๒) การตรวจสอบ ๓) การประเมินคุณภาพ ๔) การให้การรับรองคุณภาพการศึกษาแก่สถานศึกษานั้นๆ ผ่านวงจรควบคุมคุณภาพ ได้แก่ กำหนดโครงการ/แผนงาน/กิจกรรม และกำหนดวัตถุประสงค์ ปฏิบัติหน้าที่ตามแผนที่กำหนดไว้ให้มีประสิทธิผล ควบคุม และการทบทวนกระบวนการปฏิบัติงาน

**Dissertation Title** : Development Process of Educational Quality Assurance Model in School under the Primary Educational Service Area Office

**Researcher** : Phramaha Kittisak Sirivadḁhako (Noosura)

**Degree** : Doctor of Philosophy (Buddhist Educational Administration)

**Dissertation Supervisory Committee**

: Assoc. Prof. Dr. Suddhipong Srivichai, Pali IIV,  
B.A. (Education Administration), M.A. (Educational Guidance), Ph.D. (Education)

: Phramaha Sombat Dhanapaṅṅo, Dr., Pali IV, B.A. (Buddhist), LL.B., M.A. (Educational Administration), Ph.D. (Buddhist Educational Administration)

**Date of Graduation** : February 18, 2019

### **Abstract**

The objectives of this research were; 1) to study the state of internal quality assurance, 2) to develop the internal quality assurance process, and 3) to propose the internal quality assurance process of schools under Office of Primary Education Service Area. The mixed research methods were used in the study. The quantitative data were collected from 297 samples through questionnaires and analyzed by percentage, mean and standard deviation. The qualitative data were collected from in-depth interviews with 10 key-informants and focus group discussions with 10 experts.

The study results found that:

1) The state of internal quality assurance of schools under Office of Primary Education Service Area was at a highest level overall. The highest level was on Standard 4: Effective Internal Quality Assurance System, followed by Standard 1: Education Results, Standard 2: School Administration and Management, and Standard 3: Teaching and Learning that focuses on learners, respectively.

2) The development of the internal quality assurance process of schools under Office of Primary Education Service Area indicated that; Standard 1: Education Results, it was focused on EIS innovation, Active Learning, Problem Based Learning, Project Based Learning, and Learning through technology, Standard 2: School Administration and Management, the administration was adjusted to cope with the 20-year strategy by

building internal and external networks, Standard 3: Teaching and Learning that focuses on Learners, learners had chances to participate in learning activities through projects and self-learning access, and Standard 4: Effective Internal Quality Assurance, the operation process system divided personnel into 3 groups; operation board, cooperation board, and assessment board.

3) The proposed process of internal quality assurance of schools under Office of Primary Education Service Area consisted of 1) Quality Control, 2) Quality Audit, 3) Quality Assessment, and 4) Educational Quality Assurance Approval. The process was operated by PDCA, internal quality control, project, plan, activity, objective, operation, monitor, and verification according to IPOI (Input, Process, Output, and Impact).



## กิตติกรรมประกาศ

ดุชฎินิพนธ์เรื่อง “การพัฒนากระบวนการประกันคุณภาพการศึกษาภายในของสถานศึกษา สังกัดสำนักงานเขตพื้นที่การศึกษาประถมศึกษา” ได้สำเร็จลุล่วงไปได้ด้วยดี โดยผู้วิจัยได้รับความอนุเคราะห์จากผู้ทรงคุณวุฒิและผู้เชี่ยวชาญ ซึ่งผู้วิจัยขอขอบพระคุณและขอเจริญพรขอบคุณท่านผู้ทรงคุณวุฒิทุกท่าน ณ โอกาสนี้

อนุโมทนาขอบคุณ รศ.ดร.สุทธิพงษ์ ศรีวิชัย ประธานกรรมการควบคุมดุชฎินิพนธ์ อาจารย์ประจำหลักสูตรพุทธศาสตรดุชฎินิพนธ์ สาขาวิชาพุทธบริหารการศึกษา และ พระมหาสมบัตินพโย, ดร. กรรมการควบคุมดุชฎินิพนธ์ อาจารย์ประจำหลักสูตรพุทธศาสตรดุชฎินิพนธ์ สาขาวิชาพุทธบริหารการศึกษา ที่คอยดูแล คอยให้คำปรึกษา และคอยให้คำแนะนำ ในการทำดุชฎินิพนธ์เล่มนี้ด้วยความเสียสละและมีน้ำใจต่อผู้วิจัยเป็นอย่างยิ่ง จนทำให้ดุชฎินิพนธ์เล่มนี้ประสบความสำเร็จ

ขอบพระคุณและอนุโมทนาขอบคุณคณะกรรมการผู้ทรงคุณวุฒิในการสอบป้องกันและสอบประชาพิจารณ์ทุกท่าน ที่ได้ให้ข้อคิดเห็น ข้อเสนอแนะ และคำแนะนำให้แก้ไขข้อบกพร่อง ทำให้ดุชฎินิพนธ์เล่มนี้มีความถูกต้องและสมบูรณ์มากยิ่งขึ้น

ขอบพระคุณและอนุโมทนาขอบคุณผู้ทรงคุณวุฒิทุกท่าน ในการสัมภาษณ์และการสนทนากลุ่มที่ได้ให้ข้อมูล ให้คำแนะนำ และให้ข้อเสนอแนะ อันเป็นประโยชน์ต่อการวิจัยทำให้ดุชฎินิพนธ์มีความถูกต้องและสมบูรณ์มากยิ่งขึ้น

ขอบพระคุณและอนุโมทนาขอบคุณคณะผู้บริหาร คณาจารย์ และเจ้าหน้าที่หลักสูตรพุทธศาสตรดุชฎินิพนธ์ สาขาวิชาพุทธบริหารการศึกษา มหาวิทยาลัยมหาจุฬาลงกรณราชวิทยาลัยทุกท่าน ที่ได้ให้ความช่วยเหลือทุกประการจนทำให้ดุชฎินิพนธ์เล่มนี้ประสบความสำเร็จด้วยดี

ผู้วิจัย ขออุทิศผลบุญกุศลความดีความงามจากงานวิจัยครั้งนี้ เพื่อตอบแทนพระคุณของมารดาบิดา ครู พระอุปัชฌาย์ อาจารย์ทั้งหลาย ตลอดจนจนถึงญาติโยมผู้มีพระคุณทุกท่าน และเพื่ออุทิศต่อพระพุทธศาสนา ตลอดจนผู้มีส่วนร่วมแรงร่วมใจในการทำดุชฎินิพนธ์ครั้งนี้ทุกท่าน

พระมหากิตติศักดิ์ สิริวฑฒโก (หนูสุรา)

กุมภาพันธ์ ๒๕๖๒

## สารบัญ

เรื่อง	หน้า
บทคัดย่อภาษาไทย	ก
บทคัดย่อภาษาอังกฤษ	ค
กิตติกรรมประกาศ	ง
สารบัญ	จ
สารบัญตาราง	ช
สารบัญภาพ	ฌ
คำอธิบายสัญลักษณ์และคำย่อ	ญ
<b>บทที่ ๑ บทนำ</b>	<b>๑</b>
๑.๑ ความเป็นมาและความสำคัญของปัญหา	๑
๑.๒ วัตถุประสงค์ของการวิจัย	๕
๑.๓ ปัญหาที่ต้องการทราบ	๖
๑.๔ ขอบเขตการวิจัย	๖
๑.๕ นิยามศัพท์เฉพาะที่ใช้ในการวิจัย	๘
๑.๖ ประโยชน์ที่คาดว่าจะได้รับ	๙
<b>บทที่ ๒ เอกสารและงานวิจัยที่เกี่ยวข้อง</b>	<b>๑๐</b>
๒.๑ แนวคิดเกี่ยวกับการพัฒนากระบวนการประกันคุณภาพการศึกษา	๑๐
๒.๒ แนวคิดและทฤษฎีที่เกี่ยวข้องกับการประกันคุณภาพการศึกษา	๑๔
๒.๓ แนวทางการพัฒนาการประกันคุณภาพภายในสถานศึกษา	๔๐
๒.๔ มาตรฐานการศึกษา	๕๒
๒.๕ การจัดทำรายงานการประเมินคุณภาพภายในสถานศึกษา	๕๗
๒.๖ หลักธรรมที่ใช้ในการประกันคุณภาพภายในสถานศึกษา	๖๓
๒.๗ งานวิจัยที่เกี่ยวข้อง	๖๘
๒.๘ กรอบแนวคิดในการวิจัย	๗๔
<b>บทที่ ๓ วิธีดำเนินการวิจัย</b>	<b>๗๕</b>
๓.๑ รูปแบบการวิจัย	๗๕
๓.๒ ประชากร และกลุ่มตัวอย่าง / ผู้ให้ข้อมูลสำคัญ	๗๖
๓.๓ เครื่องมือที่ใช้ในการวิจัย	๘๐
๓.๔ การเก็บรวบรวมข้อมูล	๘๕
๓.๕ การวิเคราะห์ข้อมูล และสถิติที่ใช้ในการวิเคราะห์ข้อมูล	๘๖

เรื่อง	หน้า
<b>บทที่ ๔ ผลการวิจัย</b>	<b>๘๘</b>
๔.๑ สภาพปัญหาการประกันคุณภาพการศึกษาภายในของสถานศึกษา สังกัดสำนักงานเขตพื้นที่การศึกษาประถมศึกษา	๘๘
๔.๒ ผลการพัฒนากระบวนการประกันคุณภาพการศึกษาภายใน ของสถานศึกษา สังกัดสำนักงานเขตพื้นที่การศึกษาประถมศึกษา	๑๐๐
๔.๓ เสนอกระบวนการประกันคุณภาพการศึกษาภายในของสถานศึกษา สังกัดสำนักงานเขตพื้นที่การศึกษาประถมศึกษา	๑๑๖
๔.๔ องค์กรความรู้ที่ได้จากการวิจัย	๑๒๐
<b>บทที่ ๕ สรุป อภิปรายผล และข้อเสนอแนะ</b>	<b>๑๒๒</b>
๕.๑ สรุปผลการวิจัย	๑๒๒
๕.๒ อภิปรายผลการวิจัย	๑๓๑
๕.๓ ข้อเสนอแนะ	๑๓๖
<b>บรรณานุกรม</b>	<b>๑๓๘</b>
<b>ภาคผนวก</b>	<b>๑๔๔</b>
ภาคผนวก ก คู่มือการพัฒนากระบวนการประกันคุณภาพการศึกษาภายใน ของสถานศึกษาสังกัดสำนักงานเขตพื้นที่การศึกษาประถมศึกษา	๑๔๕
ภาคผนวก ข เครื่องมือที่ใช้ในการวิจัย	๑๕๒
<b>ประวัติผู้วิจัย</b>	

## สารบัญตาราง

ตารางที่	หน้า
๒.๑	๑๓
๒.๒	๑๖
๒.๓	๑๘
๒.๔	๒๔
๒.๕	๓๗
๓.๑	๗๖
๓.๒	๗๙
๓.๓	๘๒
๓.๔	๘๕
๔.๑	๘๙
๔.๒	๙๐
๔.๓	๙๑
๔.๔	๙๒
๔.๕	๙๓
๔.๖	๙๔
๔.๗	๙๕
๔.๘	๙๖

**ตารางที่**

**หน้า**

๔.๙	ผลการวิเคราะห์ข้อมูลเกี่ยวกับสภาพปัญหาการประกันคุณภาพการศึกษาภายในของสถานศึกษา สังกัดสำนักงานเขตพื้นที่การศึกษาประถมศึกษา ด้านความเป็นไปได้ ตามมาตรฐานที่ ๒ กระบวนการบริหารและการจัดการของผู้บริหารสถานศึกษา	๙๗
๔.๑๐	ผลการวิเคราะห์ข้อมูลเกี่ยวกับสภาพปัญหาการประกันคุณภาพการศึกษาภายในของสถานศึกษา สังกัดสำนักงานเขตพื้นที่การศึกษาประถมศึกษา ด้านความเหมาะสม ตามมาตรฐานที่ ๓ กระบวนการจัดการเรียนการสอนที่เน้นผู้เรียนเป็นสำคัญ	๙๘
๔.๑๑	ผลการวิเคราะห์ข้อมูลเกี่ยวกับสภาพปัญหาการประกันคุณภาพการศึกษาภายในของสถานศึกษา สังกัดสำนักงานเขตพื้นที่การศึกษาประถมศึกษา ด้านความเป็นไปได้ ตามมาตรฐานที่ ๓ กระบวนการจัดการเรียนการสอนที่เน้นผู้เรียนเป็นสำคัญ	๙๙
๔.๑๒	ผลการวิเคราะห์ข้อมูลเกี่ยวกับสภาพปัญหาการประกันคุณภาพการศึกษาภายในของสถานศึกษา สังกัดสำนักงานเขตพื้นที่การศึกษาประถมศึกษา ด้านความเหมาะสม ตามมาตรฐานที่ ๔ ระบบการประกันคุณภาพภายในที่มีประสิทธิผล	๙๙
๔.๑๓	ผลการวิเคราะห์ข้อมูลเกี่ยวกับสภาพปัญหาการประกันคุณภาพการศึกษาภายในของสถานศึกษา สังกัดสำนักงานเขตพื้นที่การศึกษาประถมศึกษา ด้านความเป็นไปได้ ตามมาตรฐานที่ ๔ ระบบการประกันคุณภาพภายในที่มีประสิทธิผล	๑๐๐

## สารบัญภาพ

ภาพที่	หน้า
๒.๑ แสดงโครงสร้างของการประกันคุณภาพการศึกษา	๓๔
๒.๒ หลักการบริหารระบบวงจร (PDCA)	๔๒
๒.๓ วงจรเต็มมิ่งกับการทำงานอย่างต่อเนื่อง	๔๓
๒.๔ กระบวนการ PDCA	๕๐
๒.๕ กรอบแนวคิดในการวิจัย	๗๔
๔.๑ กระบวนการประกันคุณภาพการศึกษาภายในของสถานศึกษา สังกัดสำนักงานเขตพื้นที่การศึกษาประถมศึกษา	๑๑๙
๔.๒ องค์ความรู้ที่ได้จากการวิจัย	๑๒๐
๕.๑ กระบวนการประกันคุณภาพการศึกษาภายในของสถานศึกษา สังกัดสำนักงานเขตพื้นที่การศึกษาประถมศึกษา	๑๓๑

## บทที่ ๑

### บทนำ

#### ๑.๑ ความเป็นมา และความสำคัญของปัญหา

การประกันคุณภาพการศึกษาภายในสถานศึกษามีความสำคัญอย่างยิ่งต่อการพัฒนาคุณภาพ และมาตรฐานการศึกษา ทั้งในด้านผู้เรียน ครูผู้สอน ผู้บริหาร และสถานศึกษา ซึ่งความสำคัญดังกล่าวได้กำหนดไว้ในพระราชบัญญัติการศึกษาแห่งชาติ นโยบายของรัฐบาล และหน่วยงานทางการศึกษา กระทรวงศึกษาธิการได้ออกกฎกระทรวงว่าด้วยหลักเกณฑ์ และวิธีการประกันคุณภาพการศึกษาภายในสถานศึกษาระดับการศึกษาขั้นพื้นฐาน พ.ศ. ๒๕๔๖ ลงวันที่ ๒๕ กรกฎาคม ๒๕๔๖ กำหนดให้สถานศึกษาต้องมีระบบการประกันคุณภาพภายในสถานศึกษาโดยให้เป็นส่วนหนึ่งของการบริหารการศึกษาด้วยกระบวนการพัฒนาการศึกษาอย่างต่อเนื่องอันประกอบด้วย ๘ ภารกิจหลัก ได้แก่ การจัดระบบการบริหาร และสารสนเทศ การพัฒนามาตรฐานการศึกษา การจัดทำแผนพัฒนาคุณภาพการศึกษา การดำเนินงานตามแผนพัฒนาคุณภาพการศึกษา การตรวจสอบ และทบทวนคุณภาพการศึกษา การประเมินคุณภาพการศึกษา การรายงานคุณภาพการศึกษาประจำปี และการผุดงระบบการประกันคุณภาพการศึกษา<sup>๑</sup>

สำนักงานคณะกรรมการการศึกษาขั้นพื้นฐานได้กำหนดให้มีการขับเคลื่อนนโยบาย โดยกำหนดกลยุทธ์พัฒนาคุณภาพ และมาตรฐานการศึกษาทุกระดับให้มีการเร่งรัดปรับปรุงโรงเรียนที่ต่ำกว่ามาตรฐาน แก้ปัญหาการอ่าน เขียน คำนวณ ส่งเสริมการอ่าน การคิดวิเคราะห์ และทักษะการเรียนรู้ในระดับสูง ดำเนินการทดสอบมาตรฐาน และยกระดับผลสัมฤทธิ์ทางการเรียนในวิชาหลัก พัฒนาครูโดยเชื่อมโยงกับการเมินวิทยฐานะ ส่งเสริมการแข่งขันทักษะทางวิชาการ และระบบจัดการความรู้ ดังนั้นสถานศึกษาจึงได้กำหนดการพัฒนาแบบการประกันคุณภาพการศึกษาในสถานศึกษาขั้นพื้นฐานขึ้นเพื่อใช้เป็นกรอบทิศทางการบริหารงานให้สอดคล้องกับนโยบายของหน่วยงานต้นสังกัด และองค์กรพร้อมตอบสนองความต้องการของประชาชน และสังคม ทั้งนี้ภายใต้กระทรวงศึกษาธิการ จึงประกาศกฎกระทรวงว่าด้วย ระบบ หลักเกณฑ์ และวิธีการดำเนินการประกันคุณภาพการศึกษาภายในระดับการศึกษาขั้นพื้นฐาน ลงวันที่ ๑๑ มีนาคม พ.ศ. ๒๕๕๓ ที่กำหนดให้สถานศึกษาต้องพัฒนาระบบการประกันคุณภาพภายในของสถานศึกษา มีความเป็นประโยชน์ มีความเป็นไปได้อย่างเหมาะสม มีความถูกต้อง และบุคลากรมีความพึงพอใจใช้มาตรฐานที่กำหนดขึ้นเพื่อใช้เป็นหลักเทียบเคียง สำหรับการส่งเสริม และกำกับดูแล การตรวจสอบการประเมินผล และการประกัน

---

<sup>๑</sup>สำนักงานเขตพื้นที่การศึกษามหาสารคาม เขต ๑, แนวการจัดทำแผนพัฒนาคุณภาพการศึกษาของสถานศึกษา, (มหาสารคาม: กลุ่มนิเทศติดตาม และประเมินผลการจัดการศึกษา สำนักงานเขตพื้นที่การศึกษามหาสารคาม เขต ๑, ๒๕๕๙), หน้า ๒.

คุณภาพทางการศึกษาเพื่อลดความเหลื่อมล้ำ และแตกต่างกันทั้งด้านงบประมาณคุณภาพบุคลากร หรือแม้แต่ปัจจัยด้านผู้เรียน รวมทั้งปัจจัยอื่น ๆ เช่น ขอความร่วมมือจากกรรมการสถานศึกษา การสนับสนุนจากชุมชน หน่วยงานหรือองค์กรที่อยู่ใกล้เคียงสถานศึกษา และการติดตามช่วยเหลืออย่างใกล้ชิดจากสำนักงานเขตพื้นที่การศึกษา หรือหน่วยงานต้นสังกัด ทำให้เกิดโอกาสที่เท่าเทียมกัน ทำให้เกิดคุณภาพทางการศึกษาตามรัฐธรรมนูญแห่งราชอาณาจักรไทย พ.ศ. ๒๕๕๐ มาตรา ๘๐ บรรทัดที่ ๖ ระบุว่า “รัฐต้องดำเนินการตามแนวนโยบายด้านสังคม การสาธารณสุข การศึกษา และวัฒนธรรม”<sup>๒</sup> และยังได้บัญญัติเกี่ยวกับการศึกษาไว้เป็นข้อกำหนดว่า

๑. พัฒนาคุณภาพ และมาตรฐานการจัดการศึกษาในทุกระดับ และทุกรูปแบบให้สอดคล้องกับเปลี่ยนแปลงทางเศรษฐกิจ และสังคม จัดให้มีแผนการศึกษาแห่งชาติ กุญหมาย เพื่อพัฒนาการศึกษาของชาติ จัดให้มีการพัฒนาคุณภาพครู และบุคลากรทางการศึกษาให้ก้าวหน้าทัน การเปลี่ยนแปลงของสังคมโลก รวมทั้งปลูกฝังให้ผู้เรียนมีจิตสำนึกของความเป็นไทย มีระเบียบวินัย คำนึงประโยชน์ส่วนรวม และยึดมั่นในการปกครองระบอบประชาธิปไตยอันมีพระมหากษัตริย์ ทรงเป็นประมุข

๒. ส่งเสริม และสนับสนุนการกระจายอำนาจเพื่อให้องค์กรปกครองส่วนท้องถิ่น ชุมชนองค์กรทางศาสนา และเอกชน จัด และมีส่วนร่วมในการจัดการศึกษาเพื่อพัฒนามาตรฐาน คุณภาพการศึกษาให้เท่าเทียม และสอดคล้องกับแนวนโยบายพื้นฐานแห่งรัฐ

การประกันคุณภาพการศึกษาของประเทศไทยได้มีการพัฒนาตามลำดับชั้นเรื่อยมาดังเช่น ปรากฏในพระราชบัญญัติการศึกษาแห่งชาติ พ.ศ. ๒๕๔๒ แก้ไขเพิ่มเติม (ฉบับที่ ๒) พ.ศ. ๒๕๔๕ และ (ฉบับที่ ๓) พ.ศ. ๒๕๕๓ หมวดที่ ๖ เกี่ยวกับมาตรฐาน และการประกันคุณภาพการศึกษา ซึ่งได้บัญญัติไว้ว่า

๑. ให้มีระบบการประกันคุณภาพการศึกษาเพื่อพัฒนาคุณภาพ และมาตรฐาน การศึกษาทุกระดับ ประกอบด้วย ระบบการประกันคุณภาพภายใน และระบบการประกันคุณภาพ ภายนอก ระบบ หลักเกณฑ์ และวิธีการประกันคุณภาพการศึกษาให้เป็นไปตามที่กำหนด ในกฎกระทรวง

๒. ให้หน่วยงานต้นสังกัด และสถานศึกษาจัดให้มีระบบการประกันคุณภาพภายใน สถานศึกษา และให้ถือว่าการประกันคุณภาพภายในเป็นส่วนหนึ่งของกระบวนการบริหารการศึกษา ที่ต้องดำเนินการอย่างต่อเนื่อง โดยมีการจัดทำรายงานประจำปีเสนอต่อหน่วยงานต้นสังกัด หน่วยงานที่เกี่ยวข้อง และเปิดเผยต่อสาธารณชน เพื่อนำไปสู่การพัฒนาคุณภาพ และมาตรฐาน การศึกษา และเพื่อรองรับการประกัน คุณภาพภายนอก

๓. ให้มีสำนักงานรับรองมาตรฐาน และประเมินคุณภาพการศึกษา มีฐานะเป็น องค์กรมหาชนทำหน้าที่พัฒนาเกณฑ์ วิธีการประเมินคุณภาพภายนอก และทำการประเมินผลการจัด การศึกษาเพื่อให้มีการตรวจสอบคุณภาพของสถานศึกษา โดยคำนึงถึงความมุ่งหมาย และหลักการ

<sup>๒</sup>ราชกิจจานุเบกษา, รัฐธรรมนูญแห่งราชอาณาจักรไทย, เล่ม ๑๒๔ ตอนที่ ๔๗ ก หน้า ๒๓ วันที่ ๒๔ สิงหาคม ๒๕๕๐ <[www.mua.go.th/users/he-commission/doc/law/Constitution2550.pdf](http://www.mua.go.th/users/he-commission/doc/law/Constitution2550.pdf)>



และแนวการจัดการศึกษาในแต่ละระดับตามที่กำหนดไว้ในพระราชบัญญัตินี้ ให้มีการประเมินคุณภาพภายนอกของสถานศึกษาทุกแห่งอย่างน้อยหนึ่งครั้งในทุกห้าปี นับตั้งแต่การประเมินครั้งสุดท้าย และเสนอผลการประเมินต่อหน่วยงานที่เกี่ยวข้อง และสาธารณชน

๔. ให้สถานศึกษาให้ความร่วมมือในการจัดเตรียมเอกสารหลักฐานต่างๆ ที่มีข้อมูลเกี่ยวข้องกับสถานศึกษา ตลอดจนให้บุคลากร คณะกรรมการของสถานศึกษา รวมทั้งผู้ปกครอง และผู้ที่มีส่วนเกี่ยวข้องกับสถานศึกษาให้ข้อมูลเพิ่มเติมในส่วนที่พิจารณาเห็นว่า เกี่ยวข้องกับการปฏิบัติการกิจของ สถานศึกษา ตามคำร้องขอของสำนักงานรับรองมาตรฐาน และประเมินคุณภาพการศึกษา หรือบุคคลหรือ หน่วยงานภายนอกที่สำนักงานดังกล่าวรับรองที่ทำการประเมินคุณภาพภายนอกของสถานศึกษานั้น

๕. ในกรณีที่ผลการประเมินภายนอกของสถานศึกษาใดไม่ได้ตามมาตรฐานที่กำหนดให้สำนักงานรับรองมาตรฐาน และประเมินคุณภาพการศึกษา จัดทำข้อเสนอแนะการปรับปรุงแก้ไข ต่อหน่วยงานต้นสังกัด เพื่อให้สถานศึกษาปรับปรุงแก้ไขภายในระยะเวลาที่กำหนด หากมิได้ดำเนินการดังกล่าวให้สำนักงานรับรองมาตรฐาน และประเมินคุณภาพการศึกษารายงานต่อคณะกรรมการการศึกษาขั้นพื้นฐาน คณะกรรมการการอาชีวศึกษา หรือคณะกรรมการอุดมศึกษา เพื่อดำเนินการให้มีการปรับปรุงแก้ไข<sup>๓</sup>

การประกันคุณภาพการศึกษา เป็นกลไกสำคัญที่สามารถขับเคลื่อนการพัฒนาคุณภาพการศึกษาให้ดำเนินไปอย่างต่อเนื่อง เพราะเป็นระบบที่สร้างความมั่นใจ (Assure) ว่าสถานศึกษาสามารถจัดการศึกษาให้มีคุณภาพได้ตาม มาตรฐานที่กำหนด ผู้สำเร็จการศึกษามีความรู้ความสามารถ และมีคุณลักษณะอันพึงประสงค์ ตามที่หลักสูตร และสังคมต้องการ<sup>๔</sup> ระบบการประกัน คุณภาพภายในสถานศึกษายังไม่เข้มแข็ง สถานศึกษาไม่ได้สร้างระบบคุณภาพให้เกิดอย่างจริงจัง มุ่งเน้นการปรับปรุงเพื่อให้ผ่านเกณฑ์การประเมินคุณภาพภายนอกเท่านั้น<sup>๕</sup> สอดคล้องกับแผนการศึกษาแห่งชาติฉบับปรับปรุง พ.ศ. ๒๕๕๒-๒๕๕๙<sup>๖</sup> ได้สรุปไว้ว่า สถานศึกษาระดับการศึกษาขั้นพื้นฐานส่วนใหญ่ยังขาดความรู้ ความเข้าใจในเรื่องการประกันคุณภาพภายใน และยังไม่ได้บูรณาการเรื่องการ ประกันคุณภาพภายในเข้าสู่การบริหารงานภายในสถานศึกษาอย่างเป็นระบบ และต่อเนื่อง รวมทั้ง การส่งเสริมให้ครู อาจารย์ และบุคลากรภายในสถานศึกษา ปฏิบัติงานภายใต้ระบบการประกัน คุณภาพเพื่อการปฏิบัติงานปกติ

จะเห็นได้ว่า ระบบการประกันคุณภาพภายในสถานศึกษาในส่วนของการศึกษาขั้นพื้นฐานนั้น ยังคงกำหนดหลักเกณฑ์ และแนวปฏิบัติไว้เช่นเดิม กล่าวคือ กำหนดเป้าหมายซึ่งได้แก่ มาตรฐานการศึกษาของสถานศึกษา มีการพัฒนา และประเมินตนเองอย่างต่อเนื่องเป็นประจำทุกปี ใช้

<sup>๓</sup>พระราชบัญญัติการศึกษาแห่งชาติ พ.ศ. ๒๕๔๒ แก้ไขเพิ่มเติม (ฉบับที่ ๒) พ.ศ. ๒๕๔๕ และ (ฉบับที่ ๓) พ.ศ. ๒๕๕๓ < <https://person.mwit.ac.th/01-Statutes/NationalEducation.pdf>>

<sup>๔</sup>สำนักทดสอบทางการศึกษา, ๒๕๕๓: ๒) แต่ในรอบทศวรรษที่ผ่านมา (พ.ศ.-๒๕๔๒-๒๕๕๑)

<sup>๕</sup>สำนักทดสอบทางการศึกษา, ๒๕๕๔: ๑.

<sup>๖</sup>สำนักงานเลขาธิการสภาการศึกษา, ๒๕๕๓: ๙๒.

กระบวนการบริหารที่ดี สร้างการมีส่วนร่วมจากทุกฝ่ายในการบริหาร และจัดการศึกษามุ่งให้การประกันคุณภาพภายในสถานศึกษาเป็น “การประกันคุณภาพการจัดการจัดการเรียนรู้ที่คำนึงถึงผลอันเกิดกับผู้เรียนเป็นสำคัญที่สุด”

ปัญหาเกี่ยวกับคุณภาพการศึกษาทำให้ได้มีการปฏิรูปการศึกษาในทศวรรษที่ ๒ ขึ้น เพื่อแก้ปัญหาดังกล่าวโดย เริ่มตั้งแต่ปี ๒๕๕๒-๒๕๖๑ โดยเน้นประเด็นหลักสามประการ คือ

๑. คุณภาพ และมาตรฐานการศึกษา และเรียนรู้ของคนไทย
  ๒. เพิ่มโอกาสการศึกษา และเรียนรู้อย่างทั่วถึง และมีคุณภาพ
  ๓. ส่งเสริมการมีส่วนร่วมของทุกภาคส่วนของสังคมในการบริหาร และจัดการศึกษา
- โดยเพิ่มบทบาทของผู้ที่อยู่ภายนอกกระบวนการศึกษาด้วย ต่อมาได้มีการออกกฎกระทรวงว่าด้วยระบบหลักเกณฑ์ และวิธีการประกันคุณภาพการศึกษา พ.ศ. ๒๕๕๓ เพื่อที่จะพัฒนาคุณภาพการศึกษา ให้บรรลุเป้าหมายของการปฏิรูปการศึกษาในทศวรรษที่ ๒ โดยระบบการประกันคุณภาพภายใน เป็นกิจกรรมที่สำคัญที่สุดในการยกระดับคุณภาพการศึกษา<sup>๗</sup>

จากการประเมินภายนอกรอบ ๒ ที่ผ่านมามีปัญหาในการดำเนินงานอยู่หลาย ประการซึ่งสอดคล้องกับ จำรัส นองมาก<sup>๘</sup> ได้กล่าวถึงสภาพปัญหาการประกันคุณภาพการศึกษาไว้ ดังนี้

๑. โรงเรียนให้ความสำคัญเรื่องเอกสาร แต่เอกสารไม่ค่อยสอดคล้องกับการปฏิบัติงานจริงของบุคคล
๒. โรงเรียนจัดให้ครูเพียงบางส่วนทำหน้าที่ในเรื่องการประกันคุณภาพ เขียนรายงานตามแบบอย่างที่ตั้งสังกัดกำหนด โดยรายงาน และเอกสาร หลักฐานเป็นคนละเรื่องกับการปฏิบัติงานจริง
๓. ปัญหาเกี่ยวเนื่องกับการใช้ผลจากการประเมิน และการตรวจสอบผู้ถูกประเมินไม่กล้ารับความจริง เขียนผลการประเมินที่ไม่ถูกต้องตรงตามความเป็นจริง ผลการประเมินในลักษณะนี้ จึงไม่สามารถนำไปเป็นข้อมูลเพื่อการปรับปรุงแก้ไขให้ตรงกับสภาพจริงได้
๔. ปัญหาการใช้ผลการประเมินไม่คุ้ม หรือไม่ได้ใช้ผลการประเมิน โรงเรียนไม่ได้นำผลจากการปฏิบัติงานที่ผ่านมาไปปรับปรุงแก้ไข ความผิดพลาดบกพร่องจึงไม่ได้รับการปรับปรุงแก้ไข ในทำนองเดียวกัน

สมหวัง พิธิยานุวัฒน์ ได้กล่าวถึงสภาพปัญหาของการประเมินภายใน และการนำผลการประเมินไปใช้ ดังนี้<sup>๙</sup>

๑. ผลการประเมินไม่น่าเชื่อถือขาดรูปแบบการประเมินที่ชัดเจน ขาดการมีส่วนร่วมจากผู้มีส่วนเกี่ยวข้อง และการประเมินไม่เป็นระบบ ไม่ต่อเนื่อง ข้อมูลไม่ครบถ้วน

<sup>๗</sup>สำนักงานเลขาธิการสภาการศึกษา, ข้อเสนอการปฏิรูปการศึกษาในทศวรรษที่สอง (พ.ศ. ๒๕๕๒-๒๕๖๑), (กรุงเทพมหานคร: พริกหวานกราฟฟิค จำกัด, ๒๕๕๒), หน้า ๙-๑๑.

<sup>๘</sup>จำรัส นองมาก, การประกันคุณภาพการศึกษาอย่างถูกต้อง และมีความสุข, (กรุงเทพมหานคร: พิสิกส์เซ็นเตอร์, ๒๕๕๔), หน้า ๑๒.

<sup>๙</sup>สมหวัง พิธิยานุวัฒน์, “ความรู้พื้นฐานสำหรับการประเมินโครงการทางการศึกษา”, พิมพ์ครั้งที่ ๓, (กรุงเทพมหานคร: สำนักพิมพ์จุฬาลงกรณ์มหาวิทยาลัย, ๒๕๕๙), หน้า ๔๗.

๒. บุคลากรขาดความรู้ ความเข้าใจ ไม่ศึกษา เข้าใจคลาดเคลื่อนในการประเมิน และการนำผลการประเมินไปใช้

๓. ผู้บริหารสถานศึกษาไม่เห็นคุณค่า ไม่นำผลการประเมินไปวิเคราะห์เพื่อวางแผน ส่งผลให้แผนไม่ครอบคลุมมาตรฐาน ตัวบ่งชี้ และไม่ตรงกับสภาพปัญหาที่แท้จริงของสถานศึกษา

๔. ผู้บริหารมีการเปลี่ยนย้ายบ่อย การนำผลการประเมินไปใช้ขาดความต่อเนื่อง

๕. บุคลากรไม่เพียงพอ ขาดความตั้งใจ จำใจทำตามกฎหมาย

๖. มีแรงต้านจากบุคลากรภายในสถานศึกษา และไม่นำผลไปใช้ให้สอดคล้องกับ ความก้าวหน้าของบุคลากร

๗. ขาดการช่วยเหลือ กระตุ้นให้ความรู้แก่บุคลากรในสถานศึกษา และติดตามผล อย่างจริงจังจากหน่วยงานต้นสังกัด

สภาพปัญหาดังกล่าวแสดงให้เห็นถึงปัญหาการดำเนินงานประกันคุณภาพภายในของ สถานศึกษา ซึ่งยังดำรงอยู่ในปัจจุบัน และต้องเร่งปรับปรุงควบคู่ไปกับการปลูกฝังคุณธรรม จริยธรรม สอดคล้องกับทิศทางการปฏิรูปการศึกษาจะเน้นใน ๓ ประเด็นหลักคือ (๑) คุณภาพ (๒) การ สร้างโอกาส และ (๓) การมีส่วนร่วม โดยทั้งสามประเด็นมีความสัมพันธ์กับระบบการประกันคุณภาพ ภายในสถานศึกษา รวมถึงความจำเป็นในการจัดการความรู้เพราะการจัดการความรู้ทำให้เกิด องค์กรความรู้ใหม่ และเป็นความรู้ที่มีคุณค่ายิ่ง

ผู้วิจัย จึงมีความสนใจที่จะแสวงหาวิธีในการยกระดับกระบวนการประกันคุณภาพ การศึกษาภายในของสถานศึกษา สังกัดสำนักงานเขตพื้นที่การศึกษาประถมศึกษา ซึ่งวิธีการหนึ่งคือ การพัฒนารูปแบบการประเมินคุณภาพการศึกษาภายในของสถานศึกษา สังกัดสำนักงานเขตพื้นที่ การศึกษาประถมศึกษาเพื่อให้ได้รูปแบบที่เหมาะสมสอดคล้องกับเกณฑ์การประเมินคุณภาพ การศึกษาภายในที่นำไปพัฒนาคุณภาพการศึกษาของสถานศึกษาให้ได้มาตรฐาน และสามารถ จัดเตรียมข้อมูล ร่องรอย เอกสาร/หลักฐานที่สะท้อนถึงคุณภาพในแต่ละตัวบ่งชี้ได้อย่างถูกต้องในการ รongรับการประเมินทั้งการประเมินภายใน และการประเมินภายนอก อันจะนำไปสู่การพัฒนาคุณภาพ สถานศึกษาขั้นพื้นฐานให้สูงขึ้นต่อไปซึ่งถือว่ามีผลสำคัญ และจำเป็นยิ่งต่อผู้บริหารสถานศึกษา และผู้มีส่วนเกี่ยวข้องต้องตระหนัก และถือปฏิบัติให้เกิดความสำเร็จอย่างสูงยิ่งต่อผู้เรียนเพื่อเป็น ประโยชน์ต่อสถานศึกษาขั้นพื้นฐานที่จะนำไปประยุกต์ใช้ต่อไป

## ๑.๒ วัตถุประสงค์ของการวิจัย

๑.๒.๑ เพื่อศึกษาสภาพปัญหาการประกันคุณภาพการศึกษาภายในของสถานศึกษา สังกัดสำนักงานเขตพื้นที่การศึกษาประถมศึกษา

๑.๒.๒ เพื่อพัฒนากระบวนการการประกันคุณภาพการศึกษาภายในของสถานศึกษา สังกัดสำนักงานเขตพื้นที่การศึกษาประถมศึกษา

๑.๒.๓ เพื่อเสนอกระบวนการการประกันคุณภาพการศึกษาภายในของสถานศึกษา สังกัดสำนักงานเขตพื้นที่การศึกษาประถมศึกษา

### ๑.๓ ปัญหาที่ต้องการทราบ

๑.๓.๑ สภาพปัญหาการประกันคุณภาพการศึกษาภายในของสถานศึกษา สังกัดสำนักงานเขตพื้นที่การศึกษาประถมศึกษา เป็นอย่างไร

๑.๓.๒ พัฒนาระบบการประกันคุณภาพการศึกษาภายในของสถานศึกษา สังกัดสำนักงานเขตพื้นที่การศึกษาประถมศึกษา ทำได้อย่างไร

๑.๓.๓ กระบวนการประกันคุณภาพการศึกษาภายในของสถานศึกษา สังกัดสำนักงานเขตพื้นที่การศึกษาประถมศึกษา เป็นอย่างไร

### ๑.๔ ขอบเขตการวิจัย

ผู้วิจัย ได้กำหนดขอบเขตการศึกษา เรื่อง “การพัฒนาระบบการประกันคุณภาพการศึกษาภายในของสถานศึกษา สังกัดสำนักงานเขตพื้นที่การศึกษาประถมศึกษา” ดังนี้

#### ๑.๔.๑ ขอบเขตด้านเนื้อหา

การศึกษาวิจัยครั้งนี้ เป็นการวิจัย และพัฒนา (Research and Development) และการวิจัยเชิงปฏิบัติการแบบมีส่วนร่วม (Participatory Action Research – PAR) ซึ่งเป็นกระบวนการวิจัย เพื่อศึกษาการพัฒนาระบบการประกันคุณภาพการศึกษาภายในของสถานศึกษา สังกัดสำนักงานเขตพื้นที่การศึกษาประถมศึกษา มุ่งเน้นแนวคิด ทฤษฎี การพัฒนาระบบการประกันคุณภาพการศึกษาภายในของสถานศึกษา สังกัดสำนักงานเขตพื้นที่การศึกษาประถมศึกษา ภายใต้บริบทที่มีความแตกต่างกันให้สามารถนำกระบวนการที่พัฒนาขึ้นไปใช้ในการพัฒนาสถานศึกษาของตนเองได้อย่างมีประสิทธิภาพ ในการพัฒนาระบบการประกันคุณภาพการศึกษาภายในของสถานศึกษา สังกัดสำนักงานเขตพื้นที่การศึกษาประถมศึกษา ได้แบ่งขอบเขตการวิจัยออกเป็น ๓ ขั้นตอน ดังนี้

**ตอนที่ ๑** การศึกษาสภาพปัญหาการประกันคุณภาพการศึกษาภายในของสถานศึกษา สังกัดสำนักงานเขตพื้นที่การศึกษาประถมศึกษา

๑. ศึกษาเอกสาร ข้อคิดเห็น ข้อเสนอแนะของนักวิชาการ กรรมการประเมินคุณภาพภายในเกี่ยวกับปัญหาการประกันคุณภาพ

๒. สรุประเด็นสภาพปัญหาการประกันคุณภาพการศึกษาภายในเพื่อใช้เป็นแนวทางจัดทำแบบสอบถามสภาพปัญหาการประกันคุณภาพการศึกษาภายในของสถานศึกษา สังกัดสำนักงานเขตพื้นที่การศึกษาประถมศึกษา

๓. สรุประเด็นปัญหา และข้อเสนอแนะจากผู้อำนวยการโรงเรียน หัวหน้าฝ่ายประกันคุณภาพการศึกษา และครูรับผิดชอบงานประกันคุณภาพการศึกษา ในโรงเรียน สังกัดสำนักงานเขตพื้นที่การศึกษาประถมศึกษาสมุทรปราการ เขต ๑ เพื่อนำมาแบบสำรวจแนวทางการประกันคุณภาพการศึกษาภายใน

**ตอนที่ ๒** พัฒนาระบบการประกันคุณภาพการศึกษาภายในของสถานศึกษา สังกัดสำนักงานเขตพื้นที่การศึกษาประถมศึกษา

๑. สํารวจการพัฒนากระบวนการประกันคุณภาพการศึกษาภายในของสถานศึกษา สังกัดสำนักงานเขตพื้นที่การศึกษาประถมศึกษา ในระดับดี หรือ ดีมาก จำนวน ๓๙ โรงเรียน จากโรงเรียน ๗๒ โรงเรียน พร้อมสัมภาษณ์ ผู้อำนวยการโรงเรียน หัวหน้าฝ่ายประกันคุณภาพการศึกษา และครูรับผิดชอบงานประกันคุณภาพการศึกษาเพิ่มเติมในประเด็นต่างๆ

๒. จัดประชุมปฏิบัติการ (Workshop) จัดทำกระบวนการประกันคุณภาพภายใน และจัดรูปแบบการประกันคุณภาพภายใน

**ตอนที่ ๓** เสนอกระบวนการประกันคุณภาพการศึกษาภายในของสถานศึกษา สังกัดสำนักงานเขตพื้นที่การศึกษาประถมศึกษา

๑. ตรวจสอบกระบวนการประกันคุณภาพการศึกษาภายในของสถานศึกษา สังกัดสำนักงานเขตพื้นที่การศึกษาประถมศึกษา โดยใช้รูปแบบชุดที่ ๑ จัด Focus group โดยผู้ทรงคุณวุฒิเป็นผู้ตรวจสอบ

๒. ปรับปรุงรูปแบบตามคำแนะนำผู้ทรงคุณวุฒิ

๓. นำเสนอกระบวนการประกันคุณภาพการศึกษาภายในของสถานศึกษา สังกัดสำนักงานเขตพื้นที่การศึกษาประถมศึกษา

#### ๑.๔.๒ ขอบเขตด้านประชากร / ผู้ให้ข้อมูลสำคัญ

๑. การวิจัยเชิงปริมาณ (Quantitative Research) มีประชากร ได้แก่ ผู้อำนวยการโรงเรียน หัวหน้าฝ่ายประกันคุณภาพการศึกษา และครูรับผิดชอบงานประกันคุณภาพการศึกษา ในโรงเรียน สังกัดสำนักงานเขตพื้นที่การศึกษาประถมศึกษาสมุทรปราการ เขต ๑ โดยกำหนดสุ่มแบบง่าย (Simple Random Sampling) ด้วยการใช้วิธีการจับฉลากชื่อสถานศึกษา จาก ๗๒ โรงเรียน ซึ่งได้โรงเรียน จำนวน ๓๙ แห่ง จำนวนประชากร ๑,๓๐๐ คน

๒. การวิจัยเชิงคุณภาพ (Qualitative Research) มีผู้ให้ข้อมูลสำคัญ ดังนี้

๑) ผู้ให้ข้อมูลสำคัญในการสัมภาษณ์ (Interview) คือ หัวหน้าฝ่ายประกันคุณภาพการศึกษา และครูรับผิดชอบงานประกันคุณภาพการศึกษา จำนวน ๖ แห่ง ด้วยวิธีการเลือกเจาะจง (Purposive Selection) โดยเป็นผู้อำนวยการโรงเรียน หัวหน้าฝ่ายประกันคุณภาพการศึกษา และครูรับผิดชอบงานประกันคุณภาพการศึกษา ที่มีผลการประกันคุณภาพการศึกษาภายในระดับดี มาก และระดับดี โรงเรียน รวมทั้งสิ้น ๑๘ คน

๒) สนทนากลุ่ม (Focus Group) ผู้ให้ข้อมูลสำคัญ ได้แก่ ผู้ทรงคุณวุฒิที่มีความรู้ และเชี่ยวชาญด้านการประกันคุณภาพการศึกษา จำนวน ๙ คน เพื่อแสวงหาความคิดเห็นที่สอดคล้องกัน ในบางประการ และข้อเสนอแนะที่เกี่ยวกับการพัฒนารูปแบบการประกันคุณภาพการศึกษาภายในของสถานศึกษา สังกัดสำนักงานเขตพื้นที่การศึกษาประถมศึกษา

๓. การวิจัยเชิงปฏิบัติการแบบมีส่วนร่วม (Participatory Action Research-PAR) คือ มีประชากร ได้แก่ ผู้อำนวยการโรงเรียน หัวหน้าฝ่ายประกันคุณภาพการศึกษา และครูรับผิดชอบงานประกันคุณภาพการศึกษาในโรงเรียน สังกัดสำนักงานเขตพื้นที่การศึกษาประถมศึกษาสมุทรปราการ เขต ๑ โดยกำหนดสุ่มตัวอย่างแบบเจาะจงเลือกโรงเรียนขนาดใหญ่ ขนาดกลาง ขนาดเล็ก ที่ผ่านการประเมินคุณภาพภายนอก (สมศ.) รอบสาม ระดับดีมาก ซึ่งได้กลุ่มตัวอย่างโรงเรียน จำนวน ๓ โรงเรียนๆ ละ ๓ คน รวมกลุ่มตัวอย่างทั้งสิ้น ๙ คน

### ๑.๔.๓ ขอบเขตด้านพื้นที่

การวิจัยครั้งนี้ มีขอบเขตการวิจัยด้านพื้นที่ คือ โรงเรียนสังกัดสำนักงานเขตพื้นที่การศึกษาประถมศึกษาสมุทรปราการ เขต ๑ จำนวน ๓๙ แห่ง

### ๑.๔.๔ ขอบเขตด้านเวลา

การวิจัยครั้งนี้มีการดำเนินการจัดทำเครื่องมือ เก็บรวบรวมข้อมูล วิเคราะห์ข้อมูล และสรุปผลข้อมูล ระหว่างเดือน กุมภาพันธ์ ๒๕๖๑ ถึงเดือน มกราคม ๒๕๖๒ รวมระยะเวลา ๑ ปี

## ๑.๕ นิยามศัพท์เฉพาะที่ใช้ในการวิจัย

ในการวิจัยครั้งนี้ ผู้วิจัย ได้ใช้คำจำกัดความของศัพท์ที่ใช้ในการวิจัยเพื่อให้ความหมายของข้อความที่ใช้ในการศึกษาครั้งนี้เป็นที่เข้าใจตรงกัน จึงกำหนดความหมายของศัพท์ที่ใช้ในงานวิจัยนี้ไว้ ดังนี้

**การพัฒนา** หมายถึง การเปลี่ยนแปลงการประกันคุณภาพการศึกษาในสถานศึกษาสังกัดสำนักงานเขตพื้นที่การศึกษาประถมศึกษา ที่มีการกระทำให้เกิดขึ้นหรือมีการวางแผนกำหนดทิศทางไว้ล่วงหน้า โดยการเปลี่ยนแปลงนี้ต้องเป็นไปในทิศทางที่ดีขึ้น

**กระบวนการประกันคุณภาพการศึกษา** หมายถึง กระบวนการในการควบคุมคุณภาพ ตรวจสอบคุณภาพ และประเมินคุณภาพอย่างเป็นระบบ เพื่อให้มั่นใจว่า คุณภาพการศึกษาได้รับการรักษาหรือได้มาตรฐานอย่าง ต่อเนื่อง และส่งเสริมเพิ่มพูน เพื่อให้ได้ผลผลิตของการศึกษาที่มีคุณภาพ ตามลักษณะที่พึงประสงค์ มีคำที่เกี่ยวข้อง ๔ คำ ดังนี้

๑. การควบคุมคุณภาพ หมายถึง กระบวนการหรือกลไกภายในสถาบันหรือระบบ ที่มีไว้เพื่อมั่นใจว่า การปฏิบัติงานบรรลุถึงมาตรฐานแห่งคุณภาพ การดำเนินงานได้ตามแผนที่วางไว้ อย่างรัดกุมทุกขั้นตอน เพื่อกำกับดูแล และพัฒนาการดำเนินงานให้บรรลุตามเกณฑ์ที่กำหนด

๒. การตรวจสอบคุณภาพ หมายถึง การตรวจสอบการดำเนินการควบคุมคุณภาพ โดยหน่วยงานภายในหรือภายนอกก็ได้ว่าเป็นไปตามเกณฑ์ที่กำหนดขึ้นหรือไม่ เป็นกระบวนการตรวจสอบว่า สถาบันอุดมศึกษามีกลไกที่เหมาะสมในการควบคุมคุณภาพ แบ่งออกเป็น ๒ ประการ คือ ๑) การประกันคุณภาพภายใน หมายถึง การประเมินผล และการติดตามตรวจสอบคุณภาพ และมาตรฐานการศึกษาของสถาบันการศึกษาจากภายใน โดยบุคลากรของสถาบันเอง หรือ โดยหน่วยงานต้นสังกัดที่มีหน้าที่กำกับดูแลสถาบันนั้น ๒) การประกันคุณภาพภายนอก หมายถึง การดำเนินการตามระบบควบคุมคุณภาพภายในพร้อมทั้งการตรวจสอบ และการประเมินผลทั้งระบบ โดยหน่วยงานภายนอกเพื่อประกันว่า สถาบันการศึกษาดำเนินการภารกิจหลักได้อย่างมีประสิทธิภาพ

๓. การรับรองคุณภาพ หมายถึง การรับรองหรือไม่รับรองคุณภาพตามมาตรฐาน โดยการประเมินว่าสถานศึกษาได้ดำเนินการครบถ้วนตามเกณฑ์มาตรฐานที่กำหนดการประเมินคุณภาพ (Quality Assessment)

๔. การประเมินคุณภาพ หมายถึง กระบวนการประเมินผลการดำเนินการของสถาบันศึกษาโดยภาพรวมว่าเมื่อใดมีการใช้ระบบการประกันคุณภาพ หรือระบบควบคุมคุณภาพแล้ว ได้ทำให้เกิดการเปลี่ยนแปลงในเชิงคุณภาพมากขึ้นเพียงใด

**มาตรฐานการศึกษาขั้นพื้นฐาน** เพื่อการประกันคุณภาพภายในของสถานศึกษา หมายถึง มาตรฐานการศึกษาขั้นพื้นฐาน เพื่อการประกันคุณภาพภายในของสถานศึกษา พ.ศ. ๒๕๕๙ มีจำนวน ๔ มาตรฐาน คือ มาตรฐานที่ ๑ คุณภาพของผู้เรียน ประกอบด้วย ๑) ผลสัมฤทธิ์ทางวิชาการของผู้เรียน และ ๒) คุณลักษณะที่พึงประสงค์ของผู้เรียน มาตรฐานที่ ๒ กระบวนการบริหาร และการจัดการของผู้บริหารสถานศึกษา มาตรฐานที่ ๓ กระบวนการจัดการเรียนการสอนที่เน้นผู้เรียนเป็นสำคัญ และมาตรฐานที่ ๔ ระบบการประกันคุณภาพภายในที่มีประสิทธิผล

**สถานศึกษาขั้นพื้นฐาน** หมายถึง โรงเรียนประถมศึกษา สังกัดสำนักงานเขตพื้นที่ การศึกษาประถมศึกษาสมุทรปราการ เขต ๑

**สำนักงานเขตพื้นที่การศึกษาประถมศึกษา** หมายถึง สำนักงานเขตพื้นที่การศึกษา ประถมศึกษา สังกัดสำนักงานคณะกรรมการการศึกษาขั้นพื้นฐาน กระทรวงศึกษาธิการ ที่จัดตั้งขึ้น ตามพระราชบัญญัติระเบียบบริหารราชการกระทรวงศึกษาธิการ พ.ศ. ๒๕๔๖

**ผู้บริหารสถานศึกษา** หมายถึง ผู้อำนวยการหรือผู้รักษาการผู้อำนวยการสถานศึกษา สังกัดสำนักงานเขตพื้นที่การศึกษาประถมศึกษา

**ครู** หมายถึง ครูที่ทำหน้าที่รับผิดชอบงานประกันคุณภาพการศึกษาในสถานศึกษา สังกัดสำนักงานเขตพื้นที่การศึกษาประถมศึกษา

## ๑.๖ ประโยชน์ที่รับจากการวิจัย

การวิจัยครั้งนี้ เป็นการวิจัยกระบวนการการประกันคุณภาพการศึกษาภายใน ของสถานศึกษาสังกัดสำนักงานเขตพื้นที่การศึกษาประถมศึกษา มีประโยชน์ที่คาดว่าจะได้รับ มีดังนี้

๑.๖.๑ ได้สภาพปัญหาการประกันคุณภาพการศึกษาภายในของสถานศึกษา สังกัดสำนักงานเขตพื้นที่การศึกษาประถมศึกษา

๑.๖.๒ ได้พัฒนากระบวนการการประกันคุณภาพการศึกษาภายในของสถานศึกษา สังกัดสำนักงานเขตพื้นที่การศึกษาประถมศึกษา

๑.๖.๓ ได้กระบวนการการประกันคุณภาพการศึกษาภายในของสถานศึกษา สังกัดสำนักงานเขตพื้นที่การศึกษาประถมศึกษา

๑.๖.๔ สามารถนำกระบวนการการประกันคุณภาพการศึกษาภายในของสถานศึกษา สังกัดสำนักงานเขตพื้นที่การศึกษาประถมศึกษา ไปบูรณาการในการส่งเสริมกระบวนการประกัน คุณภาพการศึกษาภายในของสถานศึกษาได้

## บทที่ ๒

### เอกสาร และงานวิจัยที่เกี่ยวข้อง

การวิจัยครั้งนี้ ผู้วิจัย มุ่งศึกษา “การพัฒนากระบวนการประกันคุณภาพการศึกษา ภายในของสถานศึกษาสังกัดสำนักงานเขตพื้นที่การศึกษาประถมศึกษา” โดยในส่วนที่เกี่ยวข้องกับ แนวคิด และทฤษฎีต่างๆ และผลงานวิจัยที่เกี่ยวข้องกับการพัฒนากระบวนการประกันคุณภาพ การศึกษาภายในของสถานศึกษาสังกัดสำนักงานเขตพื้นที่การศึกษาประถมศึกษา เพื่อนำมากำหนด เป็นกรอบแนวคิดการวิจัยซึ่งผู้วิจัยได้แบ่งประเภทของแนวคิด ทฤษฎี และงานวิจัยที่เกี่ยวข้อง ตามลำดับ ซึ่งมีรายละเอียด ดังต่อไปนี้

- ๒.๑ แนวคิดเกี่ยวกับการพัฒนากระบวนการประกันคุณภาพการศึกษา
- ๒.๒ แนวคิด และทฤษฎีที่เกี่ยวข้องกับการประกันคุณภาพการศึกษา
- ๒.๓ แนวทางการพัฒนาการประกันคุณภาพภายในสถานศึกษา
- ๒.๔ มาตรฐานการศึกษา
- ๒.๕ การจัดทำรายงานการประเมินคุณภาพภายในสถานศึกษา
- ๒.๖ หลักกรรมที่ใช้ในการประกันคุณภาพภายในสถานศึกษา
- ๒.๗ งานวิจัยที่เกี่ยวข้อง
- ๒.๘ กรอบแนวคิดในการวิจัย

#### ๒.๑ แนวคิดเกี่ยวกับการพัฒนากระบวนการประกันคุณภาพการศึกษา

แนวความคิดเกี่ยวกับ “การพัฒนา” เริ่มมีมาตั้งแต่อดีตกาล ด้วยการที่มนุษย์เป็นสัตว์ สังคม ดำรงชีวิตด้วยการอยู่รวมกันเป็นกลุ่มเป็นสังคมแล้วมีการคัดเลือกผู้นำ เพื่อดำเนินการพัฒนา กลุ่มของ ตนเองเพื่อการอยู่รอดของเผ่าพันธุ์ อันเป็นการปฏิบัติสืบต่อกันมา กระทั่งถึงปัจจุบันก็ยังคง ต้องมีการ พัฒนากันอยู่ตลอดไป นับตั้งแต่สิ้นสุดสงครามโลกครั้งที่สองเป็นต้นมา การกำหนด แนวความคิด เกี่ยวกับการพัฒนาได้รับอิทธิพลทางความคิดจากสำนักคิดต่างๆ เป็นจำนวนมาก ด้วย เหตุดังกล่าว คำว่าพัฒนาจึงได้กลายเป็นคำที่นิยมใช้กันอย่างแพร่หลายทั่วโลก เพราะจากการที่ ประเทศต่างๆ ต้องประสบกับปัญหาจากสงครามจึงจำเป็นต้องแสวงหาแนวทาง และวิธีการเพื่อ ดำเนินการ ปรับปรุง พื้นฟู แก้ไขสภาพทางเศรษฐกิจ สังคม และการเมืองในประเทศของตนเอง จึงทำ ให้มีการนำ คำว่าพัฒนาไปใช้ในหลายรูปแบบ กว้างขวาง และแพร่หลาย เช่น การพัฒนา เศรษฐกิจ การพัฒนา สังคม การพัฒนาการเมือง และการพัฒนาด้านอื่นๆ เป็นต้น ดังนั้นการนำคำว่า การพัฒนาไปใช้ก็จะมี ความหมายแตกต่างกันออกไปตามวัตถุประสงค์ที่นำไปใช้ โดยเนื้อหาที่นำมา นี้ เป็นการกล่าวถึงพื้นฐาน ของแนวคิดเกี่ยวกับการพัฒนา ซึ่งประกอบไปด้วย ความเป็นมาของการ พัฒนา ความหมายของการ พัฒนา ลักษณะของการพัฒนา แนวความคิดเกี่ยวกับการพัฒนา



พัฒนาการของการพัฒนาในสังคมไทย การพัฒนาประเทศตามแผนพัฒนาเศรษฐกิจ และสังคมแห่งชาติ ความสำคัญของการพัฒนา และยุทธศาสตร์การพัฒนา

### ๒.๑.๑ ความหมายที่เกี่ยวข้องกับการพัฒนา

ผู้วิจัย ได้ศึกษาจากเอกสารที่เกี่ยวข้องกับคำว่า "การพัฒนา" ได้มีหน่วยงาน และนักวิชาการ ได้ให้ความหมายไว้หลายลักษณะ โดยมีผู้ศึกษาค้นคว้าไว้พอที่จะยกมากล่าวไว้เป็นสังเขปพอจะประมวลได้ ดังนี้

**ราชบัณฑิตยสถาน** ได้ให้ความหมายเกี่ยวกับการพัฒนา เป็นความเปลี่ยนแปลงของสังคมเป็นสิ่งจำเป็นที่จะต้องมีการเกิดขึ้นอยู่ตลอดเวลา เพื่อสนองความต้องการ และศักยภาพของมนุษย์ กระบวนการพัฒนาจึงจำเป็นต้องมีรูปแบบ และเป็นไปอย่างมีระบบ มีผู้ให้ความหมายไว้มาก เช่น ราชบัณฑิตยสถานกล่าวไว้คือ ความเจริญ ทำให้เจริญ การเปลี่ยนแปลงในทางเจริญขึ้น<sup>๑</sup>

**ยวัฒน์ วุฒิเมธี** ได้ให้ความหมายว่า การพัฒนาเป็นการกระทำที่ดีขึ้น เปลี่ยนจากสภาพหนึ่งไปสู่ อีกสภาพหนึ่งที่ดีกว่า<sup>๒</sup>

**สมศักดิ์ ศรีสันติสุข** ได้ให้ความหมายว่า การพัฒนาเป็นการที่คนในชุมชน และสังคมในส่วนรวม ได้ร่วมกันดำเนินกิจกรรมเพื่อปรับปรุงความรู้ และความสามารถของตนเอง ได้ร่วมกันเปลี่ยนแปลงคุณภาพชีวิตของตน ชุมชน และสังคมให้ดีขึ้น<sup>๓</sup>

**พระราชวรมุนี (ประยุทธ์ ปยุตโต)** ได้ให้ความหมายว่า การพัฒนามาจากคำบาลีว่า วัฒนะ แปลว่า เจริญ ซึ่งแบ่งออกเป็น ๒ ส่วน คือ การพัฒนาคน เรียกว่า ภาวนา กับการพัฒนาสิ่งอื่นๆ ที่ไม่ใช่คน เช่น วัตถุ และสิ่งแวดล้อมต่างๆ<sup>๔</sup>

**สนธยา พลศรี** ได้ให้ความหมายของการพัฒนาไว้ในหนังสือเรื่อง “ทฤษฎี และหลักการพัฒนาชุมชน” ว่า การพัฒนาเพิ่งถูกนำมาใช้ในคริสต์ศตวรรษที่ ๑๙ แต่มนุษย์รู้จักพัฒนาชีวิตความเป็นอยู่ของตนเองมาตั้งแต่มนุษย์เริ่มมีขึ้นในโลก จะเห็นได้จากวิวัฒนาการในด้านต่างๆ ที่ดีขึ้นเป็นลำดับ ดังเช่นเครื่องมือเครื่องใช้สิ่งก่อสร้าง ภาพวาด และเอกสารที่ปรากฏอยู่ และตกทอดมาถึงปัจจุบัน โดยเฉพาะอย่างยิ่งคำสอนของศาสนา และแนวความคิดของนักปราชญ์โบราณชาวกรีก โรมัน อาหรับ จีน อินเดีย คำว่า “การพัฒนา” เกิดขึ้นเป็นครั้งแรกโดยนักเศรษฐศาสตร์ซึ่งนำมาใช้เรียกวิธีการแก้ไขปัญหาที่เกิดขึ้นในยุโรปตะวันตก ซึ่งเป็นผลมาจากการปฏิวัติอุตสาหกรรมในคริสต์ศตวรรษที่ ๑๘ และได้รับความนิยมทั่วไป

<sup>๑</sup>ราชบัณฑิตยสถาน, พจนานุกรมฉบับราชบัณฑิตยสถาน พ.ศ. ๒๕๔๒, (กรุงเทพมหานคร: บริษัท นานมีบุ๊คส์พับลิเคชั่น จำกัด, ๒๕๔๖), หน้า ๗๗๙.

<sup>๒</sup>ยวัฒน์ วุฒิเมธี, หลักการพัฒนาชุมชน และการพัฒนาชนบท, (กรุงเทพมหานคร: ไทยอนุเคราะห์ไทย, ๒๕๓๖), หน้า ๒.

<sup>๓</sup>สมศักดิ์ ศรีสันติสุข, สังคมไทย: แนวทางวิจัย และการพัฒนา, (กรุงเทพมหานคร: สถาบันวิจัยพฤติกรรมศาสตร์, ๒๕๓๕), หน้า ๑๙๗.

<sup>๔</sup>พระราชวรมุนี (ประยุทธ์ ปยุตโต), ทางสายกลางของการศึกษาไทย, พิมพ์ครั้งที่ ๒, (กรุงเทพมหานคร: คณะศึกษาศาสตร์ มหาวิทยาลัยเกษตรศาสตร์, ๒๕๒๗), หน้า ๑๖ – ๑๘.

จนกระทั่งองค์การสหประชาชาตินำไปใช้ในการพัฒนาประเทศที่เป็นสมาชิกอีกด้วย ปัจจุบันการพัฒนาจึงถูกนำไปใช้แพร่หลายทั่วทุกประเทศในโลก และมีความหมายแตกต่างกันออกไป แต่อาจสรุปได้ว่า การพัฒนา เป็นกระบวนการเปลี่ยนแปลงของสิ่งใดสิ่งหนึ่งให้ดีขึ้น ทั้งในด้านคุณภาพ ปริมาณ และสิ่งแวดล้อม ด้วยการวางแผนโครงการ และการดำเนินงานโดยมนุษย์ให้ประโยชน์แก่มนุษย์ไม่ใช่เป็น การเกิดขึ้นเองโดยธรรมชาติการพัฒนาที่มีความหมาย และเกี่ยวข้องสัมพันธ์กับคำอื่นๆ อยู่หลายคำ คือ การเปลี่ยนแปลง วิวัฒนาการ การปฏิรูป การปฏิวัติความเจริญเติบโต ความก้าวหน้า การค้นพบ การประดิษฐ์นวัตกรรม และความทันสมัย เป็นต้น<sup>๑๓</sup> โดยมีความหมายของการพัฒนาองค์การไว้ในหนังสือเรื่อง “การพัฒนาองค์การ” ว่า การพัฒนาองค์การ (Organization Development) หรือที่เรียกว่า O.D. เป็นเครื่องมือที่ใช้ในการแก้ปัญหาในองค์การที่มีประสิทธิภาพ การพัฒนาองค์การ เป็นการทำให้เกิดการเปลี่ยนแปลงให้เจริญก้าวหน้า หรือดีขึ้นกว่าเดิมเพื่อทำให้องค์การมีประสิทธิภาพ และประสิทธิผลโดยการสร้างปัจจัยต่างๆ เพื่อสนับสนุนให้เกิดการพัฒนาให้สอดคล้องตามเป้าหมาย หรือวัตถุประสงค์ขององค์การ และได้กล่าวถึงความสำคัญของการพัฒนาองค์การไว้ อีกว่า ควรมุ่งเพื่อพัฒนาการทำงานเป็นทีมให้มีประสิทธิภาพ เนื่องจากวัตถุประสงค์ของกลุ่มย่อย และกระบวนการ หรือวิธีการดำเนินงานให้บรรลุตามวัตถุประสงค์ของกลุ่มย่อยนั้น หากมีความขัดแย้งกันระหว่างกลุ่ม หรือขัดแย้งกับวัตถุประสงค์ขององค์การเอง จะเป็นหนทางสู่ความล้มเหลวขององค์การโดยส่วนรวมได้ ดังนั้นการพัฒนาองค์การจึงควรมุ่งความสนใจไปที่การวางเป้าหมาย และการวางแผนในการสร้าง วัตถุประสงค์ขององค์การอย่างมีระบบ ทั้งนี้ต้องหมายรวมถึงการมีส่วนร่วมของผู้ในการเปลี่ยนแปลง ต้องเข้ามา มีบทบาท และหน้าที่ ในการกระตุ้นให้องค์การสามารถสร้างวัตถุประสงค์ขึ้น และการพัฒนา หรือการพัฒนาองค์การ เป็นการทำให้เกิดการเปลี่ยนแปลงให้เจริญก้าวหน้า หรือดีกว่าเดิม เพื่อทำให้องค์การมีประสิทธิภาพ และประสิทธิผล โดยการสร้างปัจจัยต่างๆ เพื่อสนับสนุนให้เกิดการพัฒนาให้สอดคล้องตามเป้าหมาย หรือวัตถุประสงค์ขององค์การ ได้มีนักวิชาการหลายท่านได้เคยให้ความหมายเกี่ยวกับการพัฒนาองค์การไว้หลายแนวความคิดด้วยกัน<sup>๕</sup> ตัวอย่าง เช่น

๑. การพัฒนาองค์การ คือ ความพยายามอย่างมีแผน ที่มุ่งให้เกิดการเปลี่ยนแปลง วัฒนธรรมขององค์การ เป็นความพยายามที่จะทำให้เกิดการเปลี่ยนแปลงระบบขององค์การ ทั้งที่เป็นทางการ และไม่เป็นที่ทางการ ควรมุ่งเน้นที่การเปลี่ยนแปลงวัฒนธรรมขององค์การเป็นหลัก ไม่ใช่การมุ่งเน้นที่การเปลี่ยนแปลงของบุคคล แต่การเปลี่ยนแปลงของบุคคลที่เกิดขึ้นเป็นผลพลอยได้ของการเปลี่ยนแปลงวัฒนธรรมขององค์การ

๒. การพัฒนาองค์การ คือ กระบวนการปรับปรุงองค์การให้กลับสู่สถานะใหม่ที่เหมือนเดิมหรือดีกว่าเดิมโดยมุ่งที่ความกล้าในการยอมรับการเปลี่ยนแปลง เน้นให้องค์การมีความคิดริเริ่มสร้างสรรค์ ที่จะนำเอาความใหม่ และแปลกทั้งทางด้านเทคนิค วิทยาการ และทรัพยากรมนุษย์ที่มีค่ามาสู่องค์การ

<sup>๕</sup> สุนธยา พลศรี, ทฤษฎี และหลักการพัฒนาชุมชน, [ออนไลน์] แหล่งที่มา <http://www.images.patternfly.multiply.multiplycontent.com> [๑๓ มีนาคม ๒๕๕๙].

๓. การพัฒนาองค์การ คือ กระบวนการปรับปรุงประสิทธิภาพขององค์การ โดยใช้ การวิจัยเชิงแก้ปัญหา ซึ่งมีลักษณะเป็นกระบวนการการแก้ปัญหาอย่างมีระบบเชิงวิทยาศาสตร์ซึ่งมี ขั้นตอน ดังนี้

- ๑) การวิเคราะห์ปัญหาเบื้องต้นขององค์การ
- ๒) การเก็บรวบรวมข้อมูลจากองค์การ
- ๓) การป้อนข้อมูลย้อนกลับให้แก่องค์การ
- ๔) สำรวจปัญหาขององค์การจากข้อมูลที่ได้รับทั้งหมด
- ๕) วางแผนปฏิบัติการ
- ๖) ลงมือปฏิบัติการ

จากผลการศึกษาทฤษฎี และงานวิจัยเพื่อการสังเคราะห์ กำหนดความหมายของการ พัฒนา จากทัศนะ และจากผลการศึกษาวิจัยของนักวิชาการ ๕ แห่ง ดังกล่าวข้างต้น ผู้วิจัยพิจารณา เห็นว่าองค์ประกอบที่นักวิชาการได้เสนอไว้นั้น แม้จะระบุชื่อที่แตกต่างกัน แต่มีความหมายเป็นไปใน ลักษณะเดียวกัน ดังนั้น เพื่อให้การสังเคราะห์องค์ประกอบมีความเหมาะสม ผู้วิจัยจึงจัดองค์ประกอบ ที่มีความหมายเหมือนกันแต่เรียกชื่อแตกต่างกันให้รวมเป็นกลุ่มที่เป็นกลาง (neutral) ที่สะท้อนให้ เห็นถึงความหมายเดียวกัน และครอบคลุมองค์ประกอบอื่นที่ใช้ชื่อแตกต่างกัน และนำมาจัดเป็นกลุ่ม องค์ประกอบเดียวกัน สามารถนำมาวิเคราะห์ความหมายได้ดังตาราง ๒.๑ ดังนี้

ตารางที่ ๒.๑ วิเคราะห์ความหมายการพัฒนา

ความหมาย	๑	๒	๓	๔	๕	รวม	๖
๑) ความเปลี่ยนแปลง	✓	✓			✓	๓	✓
๒) การกระทำที่ดีขึ้น	✓	✓		✓		๓	✓
๓) ร่วมกันดำเนินกิจกรรม	✓		✓		✓	๓	✓
๔) เจริญ	✓	✓		✓	✓	๔	✓
๕) กระบวนการปรับปรุงประสิทธิภาพ	✓	✓	✓	✓	✓	๕	✓

หมายเหตุอักษรย่อ :

- |                          |                                   |
|--------------------------|-----------------------------------|
| ๑ = ราชบัณฑิตยสถาน       | ๒ = ยวัฒน์ วุฒิเมธี               |
| ๓ = สมศักดิ์ ศรีสันติสุข | ๔ = พระราชวรมณี (ประยูรค์ ปยุตโต) |
| ๕ = สนธยา พลศรี          | ๖ = ผู้วิจัย                      |

จากตารางที่ ๒.๑ ผู้วิจัยสามารถสรุปความหมายพัฒนา ดังนี้ คือ การเปลี่ยนแปลงโดย การกระทำที่ดีขึ้น ร่วมกันดำเนินกิจกรรมในองค์กรหรือสังคมโดยผ่านกระบวนการปรับปรุงให้มี ประสิทธิภาพเพื่อให้องค์กรหรือสังคมเจริญมากขึ้น

## ๒.๒ แนวคิด และทฤษฎีที่เกี่ยวข้องกับการประกันคุณภาพการศึกษา

### ๒.๒.๑ ความหมายการประกันคุณภาพการศึกษา

การประกันคุณภาพศึกษานั้นจัดเป็นการบริหารจัดการ และการดำเนินกิจกรรมตามภารกิจปกติของสถานศึกษาเพื่อพัฒนาคุณภาพของผู้เรียนอย่างต่อเนื่อง ซึ่งจะเป็นการสร้างความมั่นใจให้กับผู้บริหารทางการศึกษา ซึ่งได้แก่ ผู้เรียน, ผู้ปกครอง, และผู้รับบริการทางอ้อม ได้แก่ สถานประกอบการ, ประชาชน, และสังคมโดยรวม การประกันคุณภาพการศึกษาจึงนับว่าเป็นกลไกที่สำคัญในการพัฒนาผู้เรียนให้สามารถดำเนินไปสู่เป้าหมาย และมาตรฐานทางการศึกษาได้ เพราะการประกันคุณภาพศึกษานี้เป็นระบบที่จะบ่งบอกถึงความพร้อม และมาตรฐานในการจัดการศึกษาในสถาบันการศึกษา ซึ่งจะสร้างความมั่นใจในตัวผู้รับบริการ ผู้ปกครอง และผู้มีส่วนได้ส่วนเสียในผลผลิตที่สถานศึกษาจะผลิตออกมาได้อย่างมีคุณภาพ และสามารถทำให้ผู้สำเร็จการศึกษา มีลักษณะที่ตรงตามความต้องการของสังคม ได้มีนักวิชาการศึกษาได้กล่าวถึงการประกันคุณภาพการศึกษาไว้ ดังนี้

**ตำรวจ ทวีแสงสกุลไทย** ได้ให้ความหมายการประกันคุณภาพการศึกษา หมายถึง กิจกรรมต่างๆ ที่ขึ้นเพื่อประเมินคุณภาพ ซึ่งทำโดยบุคคลภายนอกหรือผู้ตรวจสอบอิสระ ที่ไม่เกี่ยวข้องกับงานนั้นๆ ทั้งนี้เพื่อให้ผู้บริหารเพิ่มความเชื่อมั่นว่าทุกอย่างดำเนินไปด้วยดี การประกันคุณภาพ (Quality assurance) จึงเป็นกระบวนการในการประเมินคุณภาพ และการรายงานผลเพื่อเพิ่มความเชื่อมั่น<sup>๖</sup>

**วารินทร์ สิ้นสูงสุด** ได้ให้ความหมาย การประกันคุณภาพ หมายถึง การให้ความมั่นใจแก่ผู้รับบริการ และหน่วยงานที่เกี่ยวข้องว่า โรงเรียนมีแนวทางจัด และพัฒนาคุณภาพการศึกษาที่ชัดเจน และสอดคล้องกับหลักการ นโยบาย และจุดเน้นของแผนการศึกษาของรัฐ และโรงเรียนได้ปฏิบัติตามแนวทางดังกล่าวอย่างเป็นรูปธรรม เพื่อคุณภาพทางการศึกษาที่ดีของผู้เรียนแต่ละคน และทุกคน<sup>๗</sup>

**อุทุมพร จามรมาน** ได้ให้ความหมาย การประกันคุณภาพการศึกษา หมายถึง การให้หลักฐาน ข้อมูลแก่ประชาชนว่าบุคคลในโรงเรียนทำงานอย่างเต็มความสามารถ เพื่อให้ผู้ปกครอง นักเรียน และสาธารณชน มีความมั่นใจในคุณภาพของนักเรียน<sup>๘</sup>

**สำนักงานคณะกรรมการการศึกษาแห่งชาติ** ได้ให้ความหมาย การประกันคุณภาพการศึกษา หมายถึง การบริหารจัดการ และการดำเนินกิจกรรมตามภารกิจปกติของสถานศึกษา

<sup>๖</sup> สำนักงานคณะกรรมการการศึกษาแห่งชาติ, แนวทางประกันคุณภาพภายในสถานศึกษา, เพื่อพร้อมรับการประเมินภายนอก, (กรุงเทพมหานคร: พิมพ์ดี, ๒๕๔๓), หน้า ๗.

<sup>๗</sup> ตำรวจ ทวีแสงสกุลไทย, การควบคุมคุณภาพสำหรับนักบริหาร และกรณีศึกษา, (กรุงเทพมหานคร: บริษัทเอเชียเพรส จำกัด, ๒๕๓๓), หน้า ๒๒๑.

<sup>๘</sup> วารินทร์ สิ้นสูงสุด, การประกันคุณภาพการศึกษา, (กรุงเทพมหานคร: สยามมิตรการพิมพ์, ๒๕๔๒), หน้า ๑๕๖.

<sup>๙</sup> อุทุมพร จามรมาน, การประกันคุณภาพการศึกษาระดับอุดมศึกษา, (กรุงเทพมหานคร: ฟีนี พับลิชชิ่ง, ๒๕๔๔), หน้า ๑.

เพื่อพัฒนาคุณภาพของผู้เรียนอย่างต่อเนื่อง ซึ่งจะเป็นการสร้างความมั่นใจให้ผู้รับบริการทางการศึกษา ทั้งผู้รับบริการโดยตรง ได้แก่ ผู้เรียน และผู้ปกครอง และผู้รับบริการทางอ้อม ได้แก่ สถานประกอบการ ประชาชน และสังคม โดยรวมว่าการดำเนินงานของสถานศึกษาจะมีประสิทธิภาพ และทำให้ผู้เรียน มีคุณภาพหรือคุณลักษณะที่พึงประสงค์ตามมาตรฐานการศึกษาที่กำหนด การประกันคุณภาพมีแนวคิดอยู่บนพื้นฐานของการ “ป้องกัน” ไม่ให้เกิดการทำงานที่ไม่มีประสิทธิภาพ และผลิตผลไม่มีคุณภาพ<sup>๑๐</sup>

**พระราชบัญญัติการศึกษาแห่งชาติ พ.ศ. ๒๕๔๒ (มาตรา ๔) มาตรฐาน และการประกันคุณภาพการศึกษา** ได้กำหนดให้การจัดการศึกษา โดยยึดหลักใหม่มีมาตรฐาน และการประกันคุณภาพการศึกษา และได้ให้ความหมายในเรื่องมาตรฐานการศึกษา การประกันคุณภาพการศึกษา ภายใน และการประกันคุณภาพการศึกษาภายนอก ตลอดจนกำหนดเรื่องที่ต้องดำเนินการสรุปได้ดังนี้<sup>๑๑</sup>

“มาตรฐานการศึกษา” หมายความว่า ข้อกำหนดเกี่ยวกับคุณลักษณะคุณภาพที่พึงประสงค์ และมาตรฐานที่ต้องการให้เกิดขึ้นในสถานศึกษาทุกแห่ง และเพื่อใช้เป็นหลักในการเทียบเคียงสำหรับการส่งเสริม และกำกับดูแล การตรวจสอบ การประเมินผล และการประกันคุณภาพทางการศึกษา ซึ่งประกอบด้วย การประกันคุณภาพการศึกษาภายใน และภายนอก

“การประกันคุณภาพภายใน” หมายถึง การประเมินผล และการติดตาม ตรวจสอบคุณภาพ และมาตรฐานการศึกษาของสถานศึกษาจากภายใน โดยบุคลากรของสถานศึกษานั้นเองหรือโดยหน่วยงานต้นสังกัดที่มีหน้าที่กำกับดูแลสถานศึกษานั้น

**สำนักงานรับรองมาตรฐาน และประเมินคุณภาพการศึกษา (องค์การมหาชน)** (Educational Quality Assurance) ได้ให้ความหมาย การประกันคุณภาพการศึกษา หมายถึง การสร้างมาตรฐานของการบริหารจัดการ และดำเนินกิจกรรมตามภารกิจของสถานศึกษา เพื่อพัฒนาคุณภาพของผู้เรียนอย่างต่อเนื่อง สร้างความมั่นใจให้ผู้รับบริการทางการศึกษา ทั้งผู้รับบริการโดยตรง ได้แก่ ผู้เรียน ผู้ปกครอง และผู้รับบริการทางอ้อม ได้แก่ สถานประกอบการ ประชาชน และสังคมโดยรวม

**การประกันคุณภาพภายใน (Internal Quality Assurance)** หมายถึง การประเมินผล และติดตามตรวจสอบคุณภาพ และมาตรฐานการศึกษาของสถานศึกษาจากภายใน โดยบุคลากรของสถานศึกษานั้นเอง หรือโดยหน่วยงานต้นสังกัดที่มีหน้าที่กำกับดูแลสถานศึกษานั้น

**การประกันคุณภาพภายนอก (External Quality Assurance)** หมายถึง การประเมินผล และการติดตามตรวจสอบคุณภาพ และมาตรฐานการศึกษาของสถานศึกษาจากภายนอก โดยสำนักงานรับรองมาตรฐาน และประเมินคุณภาพการศึกษา (องค์การมหาชน) บุคคล หรือ

<sup>๑๐</sup>สำนักงานคณะกรรมการการศึกษาแห่งชาติ, แนวทางการประกันคุณภาพภายในสถานศึกษา: เพื่อพร้อมรับการประเมินภายนอก, (กรุงเทพมหานคร: สกศ., ๒๕๔๓, บริษัท พิมพ์ดี จำกัด), หน้า ๗.

<sup>๑๑</sup>พระราชบัญญัติการศึกษาแห่งชาติ พ.ศ. ๒๕๔๒ (มาตรา ๔) และพระราชบัญญัติการศึกษาแห่งชาติ (ฉบับที่) พ.ศ. ๒๕๔๕, หน้า ๖.

หน่วยงานภายนอกที่สำนักงานดังกล่าวรับรอง เพื่อเป็นการประกันคุณภาพ และให้มีการพัฒนาคุณภาพ และมาตรฐานการศึกษาของสถานศึกษา<sup>๑๒</sup>

จากผลการศึกษาทฤษฎี และงานวิจัยเพื่อการสังเคราะห์กำหนดความหมายการประกันคุณภาพการศึกษาจากทัศนะ และจากผลการศึกษาวิจัยของนักวิชาการ ๘ แหล่ง ดังกล่าวข้างต้น ผู้วิจัยพิจารณาเห็นว่าองค์ประกอบที่นักวิชาการได้เสนอไว้นั้น แม้จะระบุชื่อที่แตกต่างกัน แต่มีความหมายเป็นไปในลักษณะเดียวกัน ดังนั้นเพื่อให้การสังเคราะห์ความหมายการประกันคุณภาพการศึกษามีความเหมาะสม ผู้วิจัยจึงจัดความหมายการประกันคุณภาพการศึกษามีความหมายเหมือนกันแต่เรียกชื่อแตกต่างกันให้รวมเป็นกลุ่มที่เป็นกลาง (neutral) ที่สะท้อนให้เห็นถึงความหมายเดียวกัน และครอบคลุมความหมายการประกันคุณภาพการศึกษาอื่นที่ใช้ชื่อแตกต่างกัน และนำมาจัดเป็นกลุ่มความหมายการประกันคุณภาพการศึกษามีความหมายลักษณะเดียวกัน สามารถนำมาวิเคราะห์ความหมายได้ดังตาราง ๒.๒ ดังนี้

ตารางที่ ๒.๒ วิเคราะห์ความหมายการประกันคุณภาพการศึกษา

ความหมายการประกัน คุณภาพการศึกษา	๑	๒	๓	๔	๕	๖	๗	๘	รวม	๙
๑) กิจกรรมต่างๆ ที่ขึ้นเพื่อประเมิน คุณภาพ	✓	✓		✓		✓	✓		๕	✓
๒) การให้ความมั่นใจแก่ผู้รับบริการ และหน่วยงานที่เกี่ยวข้อง	✓	✓		✓					๓	✓
๓) การให้หลักฐาน		✓	✓	✓					๓	✓
๔) การบริหารจัดการ และการดำเนิน กิจกรรมตามภารกิจปกติ ของสถานศึกษา	✓			✓					๒	✓
๕) การสร้างระบบ และวิธีการ ประเมินผลการปฏิบัติงาน	✓				✓		✓		๓	✓
๖) การประเมินผล และการติดตาม ตรวจสอบคุณภาพ และมาตรฐาน การศึกษา					✓	✓		✓	๓	✓
๗) การสร้างมาตรฐานของการบริหาร จัดการ และดำเนินกิจกรรมตามภารกิจ ของสถานศึกษา					✓		✓		๒	✓

หมายเหตุอักษรย่อ :

<sup>๑๒</sup> สำนักงานรับรองมาตรฐาน และประเมินคุณภาพการศึกษา (องค์กรมหาชน), อภิธานศัพท์ การประกันคุณภาพการศึกษา, (กรุงเทพมหานคร: หจก.สำนักพิมพ์ทีลีสิกส์เซ็นเตอร์, ๒๕๕๓), หน้า ๑๘.

- ๑ = ดำรง ทวีแสงสกุลไทย      ๒ = วารินทร์ ลินสูงสุด  
 ๓ = อุทุมพร จามรมาน      ๔ = สำนักงานคณะกรรมการการศึกษาแห่งชาติ  
 ๕ = พระราชบัญญัติการศึกษาแห่งชาติ พ.ศ. ๒๕๔๒ (มาตรา ๔)  
 ๖ = สำนักงานรับรองมาตรฐาน และประเมินคุณภาพการศึกษา (องค์การมหาชน)  
 ๗ = การประกันคุณภาพภายใน      ๘ = การประกันคุณภาพภายนอก  
 ๙ = ผู้วิจัย

จากตารางที่ ๒.๒ ผู้วิจัยสามารถสรุปความหมายของการประกันคุณภาพการศึกษา ดังนี้ คือ การสร้างมาตรฐานของการบริหารจัดการ และดำเนินกิจกรรมตามภารกิจของสถานศึกษาโดยมีวิธีการติดตาม ตรวจสอบคุณภาพ มาตรฐาน และประเมินผลการปฏิบัติงานเพื่อให้เกิดความมั่นใจแก่ผู้รับบริการ และหน่วยงานที่เกี่ยวข้อง

### ๒.๒.๒ ประเภทของการประกันคุณภาพการศึกษา

สำหรับประเภทของการประกันคุณภาพศึกษานั้นได้มีนักวิชาการให้ความหมายหลายคน ผู้วิจัยขอยกตัวอย่าง ดังนี้

สำนักงานคณะกรรมการการศึกษาแห่งชาติ ได้แบ่งประเภทของการประกันคุณภาพการศึกษา<sup>๑๓</sup> ดังนี้

#### ๑. การประกันคุณภาพการศึกษาภายใน (Internal Quality Assurance)

หมายถึง การประเมินผล และการติดตามตรวจสอบคุณภาพ และมาตรฐานการศึกษาของสถาบันการศึกษาจากภายใน โดยวงจร PDCA (Plan - Do - Check - Act) เป็นการปฏิบัติโดยบุคลากรของสถาบันการศึกษาหรือโดยหน่วยงานต้นสังกัด ที่มีหน้าที่กำกับดูแลสถาบันศึกษานั้นๆ

#### ๒. การประกันคุณภาพการศึกษาภายนอก (External Quality Assurance)

หมายถึง การประเมินผล และการติดตามตรวจสอบคุณภาพ และมาตรฐานการศึกษาของสถาบันการศึกษาจากภายนอก โดยสำนักงานรับรองมาตรฐาน และประเมินคุณภาพการศึกษา (สมศ.) หรือบุคคล หรือหน่วยงานภายนอกที่สำนักงานดังกล่าวรับรอง เพื่อเป็นการประกันคุณภาพ และเป็นการพัฒนาให้มีคุณภาพ และมาตรฐานการศึกษาของสถาบันศึกษานั้นๆ

อุทุมพร จามรมาน ได้พูดถึงประเภทของการประกันคุณภาพการศึกษา<sup>๑๔</sup> ดังนี้

๑. **ประกันภายใน** หมายถึง การประเมินผล และการติดตามตรวจสอบคุณภาพ และมาตรฐานการศึกษาของสถานศึกษา จากภายในโดยบุคลากรของสถานศึกษานั้นเอง หรือโดยหน่วยงานต้นสังกัดที่มีหน้าที่กำกับดูแลสถานศึกษานั้น

<sup>๑๓</sup> คณะกรรมการการศึกษาแห่งชาติ,สำนักงาน. แนวทางการประกันคุณภาพการศึกษาตามมาตรฐานการศึกษาขั้นพื้นฐานเพื่อการประกันคุณภาพภายในของสถานศึกษา. (กรุงเทพมหานคร: โรงพิมพ์สำนักงานพระพุทธศาสนาแห่งชาติ, ๒๕๕๔).

<sup>๑๔</sup> อุทุมพร จามรมาน, การประกันคุณภาพการศึกษาระดับอุดมศึกษา, (กรุงเทพมหานคร: ฟีนี พับลิชชิ่ง, ๒๕๔๔), หน้า ๑.





๑. การประกันคุณภาพการศึกษาภายใน หมายถึง การประเมินผล และการติดตาม ตรวจสอบคุณภาพ และมาตรฐานการศึกษาของสถาบันการศึกษาจากภายใน โดยวงจร PDCA (Plan - Do - Check - Act) จากภายในโดยบุคลากรของสถานศึกษา

๒. การประกันคุณภาพการศึกษาภายนอก หมายถึง การประเมินผล และการติดตาม ตรวจสอบคุณภาพ และมาตรฐานการศึกษาของสถาบันการศึกษาจากภายนอก โดยสำนักงานรับรอง มาตรฐาน และประเมินคุณภาพการศึกษา เพื่อให้มีการพัฒนาคุณภาพ และมาตรฐานการศึกษา ของสถานศึกษา

### ๒.๒.๓ ลักษณะของการประกันคุณภาพการศึกษา

สำหรับลักษณะของการประกันคุณภาพศึกษานั้น ผู้วิจัยได้รวบรวมลักษณะโดยภาพ กว้างของการประกันคุณภาพการศึกษา โดยมีนักวิชาการได้กล่าวถึงลักษณะของการประกันคุณภาพ การศึกษาโดยภาพรวม ดังนี้

สุวิมล ว่องวานิช ได้กล่าวสรุปแนวคิดหลักของการพัฒนาระบบประเมินภายในว่า แนวโน้มของการประเมินผลการศึกษาให้ความสำคัญกับการประเมินตนเอง (Self-evaluation) มาก ขึ้น ผลการประเมินตนเองหากดำเนินการอย่างถูกต้อง เหมาะสม และมีการนำไปใช้อย่างจริงจังจะ ส่งผลดีต่อหน่วยงาน วงจร PDCA จัดเป็นกระบวนการปฏิบัติที่มีการตรวจสอบตนเองอยู่ตลอดเวลา ประกอบด้วย การวางแผน, การปฏิบัติ, การตรวจสอบประเมินผล และการปรับปรุงแก้ไขทั้งนี้ สถานศึกษาอาจเคยทำการประเมินตนเองอย่างไม่เป็นทางการ ไม่มีแบบแผน หรือไม่มีระบบที่แน่นอน ก็ได้ หากสถานศึกษาประสบความสำเร็จในการดำเนินการประเมินผลภายในก็มุ่งที่จะทำให้เกิดผล ผลิต ๒ ประการคือ<sup>๑๖</sup>

๑. ผลผลิตที่เกิดขึ้นทันที คือ การสร้างการทำงานแบบมีส่วนร่วมในสถานศึกษา ซึ่งทำ ให้บุคลากรในสถานศึกษามีความรู้ ความเข้าใจ มีความตระหนักในคุณค่าของการประเมิน มีการ กำหนดพันธกิจที่จะทำการประเมิน มีการร่วมมือกันทำงาน และมีการนำผลไปพัฒนาปรับปรุงการ ทำงาน

๒. ผลผลิตปลายทาง คือ การได้รูปแบบการประเมินผลภายในที่พัฒนาโดย สถานศึกษา ได้คณะทำงานหรือทีมนักประเมินในสถานศึกษา และแนวทางการขยายผลไปยัง สถานศึกษาอื่น

สำนักงานคณะกรรมการการศึกษาขั้นพื้นฐาน ได้กล่าวว่า “มาตรฐานการศึกษาที่ ต้องการให้เกิดขึ้นในสถานศึกษาจึงเกี่ยวข้องกับปัจจัย กระบวนการ และผลผลิตของการจัดการศึกษา เพื่อการกำกับ ติดตาม ดูแล ตรวจสอบ และประกันคุณภาพของสถานศึกษา มาตรฐานการศึกษาจึง ไม่ได้หมายถึงระดับคุณภาพด้านในด้านหนึ่งเท่านั้น แต่รวมถึงผลผลิตทางการศึกษาที่เกิดกับตัวผู้เรียน

<sup>๑๖</sup> สุวิมล ว่องวานิช, แนวทางการประกันคุณภาพภายในสถานศึกษา, (กรุงเทพมหานคร: พิมพ์ดี, ๒๕๔๔), หน้า ๒-๖

โดยเฉพาะผลสัมฤทธิ์ทางการเรียน กระบวนการจัดการเรียนการสอนของครูผู้บริหารสถานศึกษาหรือ กระบวนการจัดการบริหารการศึกษา<sup>๑๗</sup>

**กระทรวงศึกษาธิการ** กล่าวถึง การพัฒนาระบบการประกันคุณภาพภายใน สถานศึกษาให้เข้มแข็ง มีประสิทธิภาพ และดำเนินการอย่างยั่งยืนผู้เกี่ยวข้องทุกฝ่ายในสถานศึกษา ต้องมีการทำงานที่มุ่งประโยชน์ที่เกิดแก่ผู้เรียนเป็นสำคัญโดยมีความตระหนักรู้ และเห็นคุณค่าของ การทำงานเป็นระบบ มีคุณภาพ ผู้เรียนตามมาตรฐานการศึกษาของสถานศึกษา มีการกำหนด เป้าหมาย และดำเนินกิจกรรม/โครงการที่ใช้ผลการประเมินผลตนเอง ผลการประเมินคุณภาพจาก องค์กรภายนอก หรือผลการวิจัยที่สถานศึกษาจัดทำขึ้นเพื่อแก้ปัญหาหรือพัฒนาผู้เรียนของ สถานศึกษา ตลอดจนใช้ผลการวิจัยอื่นๆ ที่เกี่ยวข้องเป็นฐานในการกำหนดเป้าหมายคุณภาพผู้เรียน การติดตามตรวจสอบ และปรับปรุงงานเป็นระยะ จะช่วยให้งานบรรลุผลได้อย่างดี และมี ประสิทธิภาพ ผลที่เกิดกับผู้เรียนจะเป็นที่พึงพอใจกับผู้ปกครอง ชุมชน และองค์กรหรือสถาน ประกอบการที่รับช่วงต่อจากสถานศึกษา ด้วยการดำเนินงานที่ทุกคนมีจิตสำนึก และความรับผิดชอบ ร่วมกันเช่นนี้ ระบบการประกันคุณภาพภายในของสถานศึกษาจะเป็นส่วนหนึ่งของการบริหาร การศึกษาอย่างแท้จริง และมีการพัฒนาอย่างต่อเนื่องจนเป็นวิถีชีวิตในการทำงานของทุกคนเป็น วัฒนธรรมขององค์กรที่ยึดคุณภาพผู้เรียนฝังแน่นอยู่ในจิตใจตลอดเวลา<sup>๑๘</sup>

**สำนักวิชาการ และมาตรฐานการศึกษา** กล่าวว่า ระบบการประกันคุณภาพ การศึกษาภายในของสถานศึกษา (Internal Quality Assurance) เป็นระบบที่สถานศึกษา สร้าง ความมั่นใจ (Assure) แก่ผู้รับบริการ ทั้งผู้เรียน ผู้ปกครอง ชุมชน ตลอดจนองค์กรหรือสถาน ประกอบการที่รับผู้เรียนเข้าศึกษาต่อหรือทำงานว่าสถานศึกษาสามารถศึกษาให้มีคุณภาพได้ตาม มาตรฐานที่สถานศึกษากำหนด และผู้สำเร็จการศึกษามีความรู้ความสามารถ ทักษะ และมี คุณลักษณะที่พึงประสงค์ตามที่หลักสูตรกำหนด และสังคมคาดหวัง สามารถดำรงชีวิตอยู่ในสังคมได้ อย่างมีความสุข รวมทั้งสร้างประโยชน์ให้แก่ครอบครัว และชุมชนตามความเหมาะสมด้วยการบริหาร จัดการที่มีคุณภาพทั้งองค์กรโดยใช้หลักการมีส่วนร่วม บุคลากรในสถานศึกษา โดยเฉพาะครู และ ผู้บริหารตระหนักถึงเป้าหมาย คือ ผลประโยชน์ที่เกิดกับผู้เรียนเป็นอันดับแรก ระบบการประกัน คุณภาพการศึกษาภายในของสถานศึกษา จึงเป็นกลไกที่สำคัญประการหนึ่งในการพัฒนาคุณภาพ การศึกษาของสถานศึกษาที่ผู้เกี่ยวข้องสามารถตรวจสอบได้ และถูกกำหนดให้สถานศึกษาทุกแห่งต้อง ดำเนินการตามที่กำหนดไว้ในพระราชบัญญัติการศึกษาแห่งชาติ และประกาศกฎกระทรวง ซึ่งการ พัฒนาระบบการประกันคุณภาพการศึกษาภายในของสถานศึกษามีหลักการ ๓ ประการ<sup>๑๙</sup>

<sup>๑๗</sup> สำนักงานคณะกรรมการการศึกษาขั้นพื้นฐาน, การกำหนดมาตรฐานการศึกษาของสถานศึกษา เล่ม ๒, (กรุงเทพมหานคร: โรงพิมพ์ชุมนุมสหกรณ์การเกษตรแห่งประเทศไทย จำกัด, ๒๕๕๔), หน้า ๖

<sup>๑๘</sup> กระทรวงศึกษาธิการ, แนวทางการพัฒนาระบบประกันคุณภาพภายในของสถานศึกษา, (กรุงเทพมหานคร: โรงพิมพ์ชุมนุมสหกรณ์การเกษตรแห่งประเทศไทย จำกัด, ๒๕๕๔), หน้า ๒-๓.

<sup>๑๙</sup> สำนักทดสอบทางการศึกษา, กระทรวงศึกษาธิการ, แนวทางการพัฒนาระบบการประกันคุณภาพ ภายในของสถานศึกษา, (กรุงเทพมหานคร: โรงพิมพ์ชุมนุมสหกรณ์การเกษตรแห่งประเทศไทย, ๒๕๕๓), หน้า ๑๐-๑๓.

**สำนักงานคณะกรรมการการศึกษาแห่งชาติ** ได้จัดให้มีระบบการประกันคุณภาพ การศึกษาเพื่อพัฒนาการศึกษาไทยให้มีมาตรฐาน หลักการสำคัญของการประกันคุณภาพการศึกษา ได้กำหนดไว้เป็น ๓ ข้อโดยสรุปดังนี้<sup>๒๐</sup>

๑. รัฐกระจายอำนาจกำหนดนโยบายการบริหารงานวิชาการ, งบประมาณ บุคลากร และทรัพยากร ให้จังหวัด และสถานศึกษาทุกระดับทุกประเภท

๒. รัฐสนับสนุนให้ผู้ปกครอง ผู้นำชุมชน, องค์กรปกครองท้องถิ่น ได้มีส่วนร่วม รับผิดชอบในการจัดการศึกษา

๓. โรงเรียนต้องแสดงภาระหน้าที่ความรับผิดชอบต่อนักเรียน และผู้ปกครองตาม มาตรฐานที่กำหนดของผู้รับผิดชอบของการจัดการศึกษา

นอกจากนี้ความจำเป็นที่จะพัฒนาคุณภาพการศึกษาโดยสถานศึกษา และหน่วยงาน ที่เกี่ยวข้องต้องดำเนินการจัดการศึกษาให้มีคุณภาพตามภาระความรับผิดชอบต่อแต่ละหน่วยงานให้ เป็นไปตามพระราชบัญญัติการศึกษาแห่งชาติ พ.ศ. ๒๕๔๒ และที่แก้ไขเพิ่มเติม (ฉบับที่ ๒) พ.ศ. ๒๕๔๕ และ (ฉบับที่ ๓) พ.ศ. ๒๕๕๓ ซึ่งได้ให้ความสำคัญของการประกันคุณภาพการศึกษาโดย กำหนดไว้ในมาตรา ๔๗-๕๑ ซึ่งมีรายละเอียดดังนี้<sup>๒๑</sup>

**มาตรา ๔๗** ให้มีระบบการประกันคุณภาพการศึกษาเพื่อพัฒนาคุณภาพ และ มาตรฐานการศึกษาทุกระดับ ประกอบด้วยระบบการประกันคุณภาพภายใน และระบบการประกัน คุณภาพภายนอก ระบบ หลักเกณฑ์ และวิธีการประกันคุณภาพการศึกษาให้เป็นไปตามที่กำหนดใน กฎกระทรวง

**มาตรา ๔๘** ให้หน่วยงานต้นสังกัด และสถานศึกษาจัดให้มีระบบการประกันคุณภาพ ภายในสถานศึกษา และให้ถือว่าการประกันคุณภาพภายในเป็นส่วนหนึ่งของกระบวนการบริหาร การศึกษาที่ต้องดำเนินการอย่างต่อเนื่อง โดยมีการจัดทำรายงานประจำปีเสนอต่อหน่วยงานต้นสังกัด หน่วยงานที่เกี่ยวข้อง และเปิดเผยต่อสาธารณชนเพื่อนำไปสู่การพัฒนาคุณภาพ และมาตรฐาน การศึกษา และเพื่อรองรับประกการประกันคุณภาพภายนอก

**มาตรา ๔๙** ให้มีสำนักงานรับรองมาตรฐาน และประเมินคุณภาพการศึกษามีฐานะ เป็นองค์การมหาชนทำหน้าที่พัฒนาเกณฑ์ วิธีการประเมินคุณภาพภายนอก และทำการประเมินผล การจัดการศึกษาเพื่อให้มีการตรวจสอบคุณภาพของสถานศึกษา โดยคำนึงถึงความมุ่งหมาย และ หลักการ และแนวการ จัดการศึกษาในแต่ละระดับตามที่กำหนดไว้ในพระราชบัญญัตินี้ให้มีการ ประกันคุณภาพภายนอกของสถานศึกษาทุกแห่งอย่างน้อยหนึ่งครั้งในทุกห้าปีนับตั้งแต่การประเมิน ครั้งสุดท้าย และเสนอผลการประเมินต่อหน่วยงานที่เกี่ยวข้อง และสาธารณชน

**มาตรา ๕๐** ให้สถานศึกษาให้ความร่วมมือในการจัดเตรียมเอกสารหลักฐานต่างๆ ที่ มีข้อมูลเกี่ยวข้องกับสถานศึกษา ตลอดจนให้บุคลากรคณะกรรมการของสถานศึกษา รวมทั้ง

<sup>๒๐</sup> สำนักงานคณะกรรมการการศึกษาแห่งชาติ, **แนวทางการประกันคุณภาพการศึกษา**, การประกัน คุณภาพการศึกษา,(กรุงเทพมหานคร: โรงพิมพ์จุฬาลงกรณ์มหาวิทยาลัย, ๒๕๔๑), หน้า ๑-๔.

<sup>๒๑</sup> ราชกิจจานุเบกษา, **พระราชบัญญัติการศึกษาแห่งชาติ พ.ศ. ๒๕๔๒ และที่แก้ไขเพิ่มเติม (ฉบับที่ ๒) พ.ศ. ๒๕๔๕ และ (ฉบับที่ ๓) พ.ศ.๒๕๕๓** (กรุงเทพมหานคร: สำนักพิมพ์เดอะบุคส์, ๒๕๕๖) หน้า ๑๙-๒๐.

ผู้ปกครอง และผู้ที่มีส่วนเกี่ยวข้องกับสถานศึกษาให้ข้อมูลเพิ่มเติมในส่วนที่พิจารณาเห็นว่า เกี่ยวข้องกับการปฏิบัติการกิจของสถานศึกษาตามคำร้องขอของสำนักงานรับรองมาตรฐาน และประเมินคุณภาพการศึกษาหรือบุคคลหรือหน่วยงานภายนอกที่สำนักงานดังกล่าวรับรองที่ทำการประเมินคุณภาพภายนอกของสถานศึกษานั้น

**มาตรา ๕๑** ในกรณีที่ผลการประเมินภายนอกของสถานศึกษาใดไม่ได้ตามมาตรฐานที่กำหนดให้สำนักงานรับรองมาตรฐาน และประเมินคุณภาพการศึกษา จัดทำข้อเสนอแนะการปรับปรุงแก้ไขต่อหน่วยงานต้นสังกัด เพื่อให้สถานศึกษาปรับปรุงแก้ไขภายในระยะเวลาที่กำหนด หากมิได้ดำเนินการดังกล่าวให้สำนักงานรับรองมาตรฐาน และประเมินคุณภาพการศึกษารายงานต่อคณะกรรมการศึกษาขั้นพื้นฐาน คณะกรรมการการอาชีวศึกษา หรือคณะกรรมการการอุดมศึกษา เพื่อดำเนินการให้มีการปรับปรุงแก้ไข

**สมคิด พรหมจ้อย และสุพัทธ์ พิบูลย์** ได้กล่าวว่า ความสำคัญของการประกันคุณภาพการศึกษาได้กล่าวว่า ความสำคัญของการประกันคุณภาพการศึกษานั้นจัดเป็นรากฐานสำคัญประการหนึ่งในการสร้างความเจริญก้าวหน้า และแก้ไขปัญหาต่างๆ ในสังคม เนื่องจากการศึกษาเป็นกระบวนการที่จะช่วยให้คนได้พัฒนาตนเองในด้านต่างๆ ตลอดช่วงชีวิต สามารถพัฒนาศักยภาพ และความสามารถด้านต่าง ที่จะดำรงชีวิตประกอบอาชีพได้อย่างมีความสุขรู้เท่าทันการเปลี่ยนแปลงรวมเป็นพลังสร้างสรรค์ เพราะการพัฒนาประเทศอย่างยั่งยืนนั้นรัฐได้เล็งเห็นถึงความสำคัญของการศึกษา จึงได้ตราพระราชบัญญัติการศึกษาแห่งชาติ พ.ศ. ๒๕๔๒ ขึ้นเพื่อให้การจัดการศึกษาต้องเป็นไปเพื่อจริยธรรม วัฒนธรรมในการดำรงชีวิต สามารถอยู่ร่วมกับผู้อื่นได้อย่างมีความสุข โดยยึดหลักการจัดการศึกษา ๓ ประการ คือ<sup>๒๒</sup>

๑. เป็นการศึกษาตลอดชีวิตสำหรับประชาชน
๒. ให้สังคมมีส่วนร่วมในการจัดการศึกษา
๓. พัฒนาสาระกระบวนการเรียนรู้ให้เป็นไปอย่างต่อเนื่อง มีการกระจายอำนาจไปสู่เขตพื้นที่การศึกษา สถานศึกษา และองค์กรปกครองท้องถิ่น รวมทั้งให้มีการกำหนดมาตรฐาน และจัดระบบการประกันคุณภาพการศึกษาทุกระดับ และทุกประเภทการศึกษา

**จรัส นองมาก** การประกันคุณภาพของสถานศึกษา ก็ต้องมีการประเมินผล การติดตาม ตรวจสอบคุณภาพ และมาตรฐานของสถานศึกษา ว่าได้ดำเนินการครบถ้วนถูกต้องตามลักษณะคุณภาพที่พึงประสงค์หรือไม่ ถ้าพบว่ายังบกพร่องก็จะปรับปรุง แก้ไข หรือถ้าอยู่แล้วก็ได้แสวงหาวิธีการเพื่อจัดทำให้ดียิ่งๆขึ้น เมื่อปรับปรุงในระยะหนึ่งแล้ว ก็มีการประเมิน และพัฒนาต่อไปอีก สถานศึกษาที่จัดดำเนินการเรื่องการประกันคุณภาพก็จะมีแต่เจริญก้าวหน้า เปลี่ยนแปลงไปในทางที่ดีขึ้นๆ อยู่ตลอดเวลา<sup>๒๓</sup>

<sup>๒๒</sup> สมคิด พรหมจ้อย และสุพัทธ์ พิบูลย์, การประกันคุณภาพภายในสถานศึกษา, (นนทบุรี: จตุพรดีไซน์, ๒๕๔๔), หน้า ๒-๓.

<sup>๒๓</sup> จรัส นองมาก, ปฏิบัติการประกันคุณภาพการศึกษา, (กรุงเทพมหานคร: บริษัท พัฒนาคุณภาพวิชาการ (พว.) จำกัด, ๒๕๔๖), หน้า ๕๒-๕๓.

จากการศึกษาลักษณะของการประกันคุณภาพการศึกษาจากทัศนะ และผลการศึกษาวิจัยของนักวิชาการ ๖ แหล่งดังกล่าวข้างต้น ผู้วิจัยพิจารณาเห็นว่าลักษณะของการประกันคุณภาพการศึกษาที่นักวิชาการได้เสนอไว้นั้น แม้จะระบุชื่อที่แตกต่างกัน แต่มีความหมายเป็นไปในลักษณะเดียวกัน ดังนั้น เพื่อให้การสังเคราะห์ ลักษณะของการประกันคุณภาพการศึกษามีความเหมาะสม ผู้วิจัยจึงจัดลักษณะของการประกันคุณภาพการศึกษาที่มีความหมายเหมือนกันแต่เรียกชื่อแตกต่างกันให้รวมเป็นกลุ่มที่เป็นกลาง (neutral) ที่สะท้อนให้เห็นถึงความหมายเดียวกัน และครอบคลุมลักษณะของการประกันคุณภาพการศึกษาอื่นที่ใช้ชื่อแตกต่างกัน และนำมาจัดเป็นกลุ่มลักษณะของการประกันคุณภาพการศึกษาดังนี้

๑. ให้ความสำคัญกับการประเมินตนเอง (Self-evaluation) มากขึ้น ผลการประเมินตนเองหากดำเนินการอย่างถูกต้องทำให้เกิดผลผลิต ๒ ประการคือผลผลิตที่เกิดขึ้นทันที และผลผลิตปลายทางเกี่ยวข้องกับปัจจัย

๒. เป็นกระบวนการ และผลผลิตของการจัดการศึกษาเพื่อการกำกับ ติดตาม ดูแล ตรวจสอบ และประกันคุณภาพของสถานศึกษาตรวจสอบ และตัดสินคุณภาพ โดยเพื่อให้มีประสิทธิภาพ และดำเนินการอย่างยั่งยืนผู้เกี่ยวข้องทุกฝ่ายในสถานศึกษาต้องมีการทำงานที่มุ่งประโยชน์ที่เกิดแก่ผู้เรียนเป็นสำคัญโดยมีความตระหนักรับรู้ และเห็นคุณค่าของการทำงานเป็นระบบมีคุณภาพ ผู้เรียนตามมาตรฐานการศึกษาของสถานศึกษา

๓. เป็นระบบที่สถานศึกษา สร้างความมั่นใจ แก่ผู้รับบริการ ทั้งผู้เรียน ผู้ปกครอง ชุมชน ตลอดจนองค์กรหรือสถานประกอบการที่รับผู้เรียนเข้าศึกษาต่อหรือทำงานว่าสถานศึกษาสามารถศึกษาให้มีคุณภาพได้ตามมาตรฐานที่สถานศึกษากำหนดเพื่อพัฒนาการศึกษาไทยให้มีมาตรฐาน

หลักการสำคัญของการประกันคุณภาพการศึกษาได้กำหนดไว้เป็น ๓ ข้อ คือ

๑. รัฐกระจายอำนาจกำหนดนโยบายการบริหารงานวิชาการ, งบประมาณ บุคลากร และทรัพยากร ให้จังหวัด และสถานศึกษาทุกระดับทุกประเภท

๒. รัฐสนับสนุนให้ผู้ปกครอง ผู้นำชุมชน, องค์กรปกครองท้องถิ่น ได้มีส่วนร่วมรับผิดชอบในการจัดการศึกษา

๓. โรงเรียนต้องแสดงภาระหน้าที่ความรับผิดชอบต่อนักเรียน และผู้ปกครองตามมาตรฐานที่กำหนดของผู้รับผิดชอบการจัดการศึกษาความสำคัญของการประกันคุณภาพการศึกษานั้น จัดเป็นรากฐานสำคัญประการหนึ่งในการสร้างความเจริญก้าวหน้า และแก้ไขปัญหาต่างๆ ในสังคม โดยยึดหลักการจัดการศึกษา ๓ ประการ คือเป็นการศึกษาตลอดชีวิตสำหรับประชาชนให้สังคมมีส่วนร่วมในการจัดการศึกษา และพัฒนาสาระกระบวนการเรียนรู้ให้เป็นไปอย่างต่อเนื่องการประเมินผลการติดตาม ตรวจสอบคุณภาพ และมาตรฐานของสถานศึกษา ว่าได้ดำเนินการครบถ้วนถูกต้องตามลักษณะคุณภาพที่พึงประสงค์หรือไม่ ถ้าพบว่ายังบกพร่องก็จะปรับปรุง แก้ไข หรือถ้าอยู่แล้วก็จะได้แสวงหาวิธีการเพื่อจัดทำให้ดียิ่งๆ ขึ้น

จากการศึกษาแนวคิด และผลการศึกษาวิจัยของนักวิชาการเกี่ยวกับลักษณะของการประกันคุณภาพการศึกษา ผู้วิจัย ได้ทำการประมวล และวิเคราะห์ลักษณะของการประกันคุณภาพการศึกษาได้ดังตาราง ๒.๔ ดังนี้

ตารางที่ ๒.๔ ลักษณะของการประกันคุณภาพการศึกษา

ลักษณะของการประกันคุณภาพการศึกษา	๑	๒	๓	๔	๕	๖	รวม	๗
๑) การประเมินผลการศึกษาให้ความสำคัญกับการประเมินตนเอง (Self-evaluation) มากขึ้น ผลการประเมินตนเองหากดำเนินการอย่างถูกต้อง เหมาะสม และมีการนำไปใช้อย่างจริงจังจะส่งผลดีต่อหน่วยงาน วงจร PDCA มุ่งที่จะทำให้เกิดผลผลิต ๒ ประการคือ ผลผลิตที่เกิดขึ้นทันที และผลผลิตปลายทาง	✓		✓	✓			๓	✓
๒) มาตรฐานการศึกษาที่ต้องการให้เกิดขึ้นในสถานศึกษา จึงเกี่ยวข้องกับปัจจัย กระบวนการ และผลผลิตของการจัดการศึกษาเพื่อการกำกับ ติดตาม ดูแล ตรวจสอบ และประกันคุณภาพของสถานศึกษา		✓		✓	✓		๓	✓
๓) การติดตาม การตรวจสอบ และตัดสินคุณภาพ และมาตรฐานการติดตามตรวจสอบ และตัดสินคุณภาพ การศึกษาหรือบุคคล หรือหน่วยงานภายนอกที่ได้รับการรับรอง	✓		✓				๒	✓
๔) การพัฒนาระบบการประกันคุณภาพภายในสถานศึกษาให้เข้มแข็ง มีประสิทธิภาพ และดำเนินการอย่างยั่งยืนผู้เกี่ยวข้องทุกฝ่ายในสถานศึกษาต้องมีการทำงานที่มุ่งประโยชน์ที่เกิดแก่ผู้เรียนเป็นสำคัญโดยมีความตระหนักรับรู้ และเห็นคุณค่าของการทำงานเป็นระบบ มีคุณภาพ ผู้เรียนตามมาตรฐานการศึกษาของสถานศึกษา มีการกำหนดเป้าหมาย และดำเนินกิจกรรม/โครงการที่ใช้ผลการประเมินผลตนเอง	✓	✓		✓	✓		๔	✓
๕) เป็นระบบที่สถานศึกษา สร้างความมั่นใจ แก่ผู้รับบริการ ทั้งผู้เรียน ผู้ปกครอง ชุมชน ตลอดจนองค์กร หรือสถานประกอบการที่รับผู้เรียนเข้าศึกษาต่อหรือทำงานว่าสถานศึกษาสามารถศึกษาให้มีคุณภาพได้ตามมาตรฐานที่สถานศึกษากำหนด		✓		✓	✓		๓	✓
๖) ระบบการประกันคุณภาพการศึกษาเพื่อพัฒนาการศึกษาไทยให้มีมาตรฐาน หลักการสำคัญของการประกันคุณภาพการศึกษาได้กำหนดไว้เป็น ๓ ข้อ (๑) รัฐกระจายอำนาจกำหนดนโยบายการบริหารงานวิชาการ, งบประมาณ บุคลากร และทรัพยากร ให้จังหวัด และสถานศึกษาทุกระดับทุกประเภท (๒) รัฐสนับสนุนให้ผู้ปกครอง ผู้นำชุมชน, องค์กรปกครองท้องถิ่น ได้มีส่วนร่วมรับผิดชอบในการจัด				✓		✓	๒	✓

ลักษณะของการประกันคุณภาพการศึกษา	๑	๒	๓	๔	๕	๖	รวม	๗
การศึกษา (๓) โรงเรียนต้องแสดงภาระหน้าที่ความรับผิดชอบต่อนักเรียน และผู้ปกครองตามมาตรฐานที่กำหนดของผู้รับผิดชอบของการจัดการศึกษา								
๗) ความสำคัญของการประกันคุณภาพการศึกษานั้นจัดเป็นรากฐานสำคัญประการหนึ่งในการสร้างความเจริญก้าวหน้า และแก้ไขปัญหาต่างๆ ในสังคมโดยยึดหลักการจัดการศึกษา ๓ ประการ คือ (๑) เป็นการศึกษาตลอดชีวิตสำหรับประชาชน (๒) ให้สังคมมีส่วนร่วมในการจัดการศึกษา (๓) พัฒนาสาระกระบวนการเรียนรู้ให้เป็นไปอย่างต่อเนื่อง				✓	✓	✓	๓	✓

หมายเหตุอักษรย่อ :

- ๑ = สุวิมล ว่องวานิช                      ๒ = สำนักงานคณะกรรมการการศึกษาขั้นพื้นฐาน  
 ๓ = กระทรวงศึกษาธิการ            ๔ = สำนักวิชาการ และมาตรฐานการศึกษา  
 ๕ = สมคิด พรหมจ้อย และสุพัตร์ พิบูลย์ ๖ = จำรัส นองมาก  
 ๗ = ผู้วิจัย

จากผลการศึกษาสังเคราะห์หลักการ แนวคิด และทฤษฎีเกี่ยวกับลักษณะของการประกันคุณภาพการศึกษาดังกล่าวข้างต้น ผู้วิจัยคัดเลือกลักษณะของการประกันคุณภาพการศึกษาที่สามารถสังเคราะห์รวมกันได้แบ่งลักษณะของการประกันคุณภาพการศึกษาได้ ๓ ประการซึ่งในที่นี้ประเภทที่ มีนักวิชาการเห็นสอดคล้องกันว่า เป็นลักษณะที่สำคัญของลักษณะของการประกันคุณภาพการศึกษา จำนวน ๓ ประการ ได้แก่

๑. ให้ความสำคัญกับการประเมินตนเอง (Self-evaluation) มากขึ้น ผลการประเมินตนเองหากดำเนินการอย่างถูกต้องทำให้เกิดผลผลิต ๒ ประการคือผลผลิตที่เกิดขึ้นทันที และผลผลิตปลายทางเกี่ยวข้องกับปัจจัย

๒. เป็นกระบวนการ และผลผลิตของการจัดการศึกษาเพื่อการกำกับ ติดตาม ดูแล ตรวจสอบ และประกันคุณภาพของสถานศึกษาตรวจสอบ และตัดสินคุณภาพ โดยเพื่อให้มีประสิทธิภาพ และดำเนินการอย่างยั่งยืน

๓. เป็นระบบที่สถานศึกษา สร้างความมั่นใจ แก่ผู้รับบริการ ทั้งผู้เรียน ผู้ปกครอง ชุมชน ตลอดจนองค์กรหรือสถานประกอบการที่รับผู้เรียนเข้าศึกษาต่อหรือทำงานว่าสถานศึกษาสามารถศึกษาให้มีคุณภาพได้ตามมาตรฐานที่สถานศึกษากำหนดเพื่อพัฒนาการศึกษาไทยให้มีมาตรฐาน

หลักการสำคัญของการประกันคุณภาพการศึกษาได้กำหนดไว้เป็น ๓ ข้อ คือ

๑. รัฐกระจายอำนาจกำหนดนโยบายการบริหารงานวิชาการ, งบประมาณ บุคลากร และทรัพยากร ให้จังหวัด และสถานศึกษาทุกระดับทุกประเภท

๒. รัฐสนับสนุนให้ผู้ปกครอง ผู้นำชุมชน, องค์กรปกครองท้องถิ่น ได้มีส่วนร่วมรับผิดชอบในการจัดการศึกษา

๓. โรงเรียนต้องแสดงภาระหน้าที่ความรับผิดชอบต่อนักเรียน และผู้ปกครองตามมาตรฐานที่กำหนดของผู้รับผิดชอบของการจัดการศึกษาความสำคัญของการประกันคุณภาพการศึกษานั้น จัดเป็นรากฐานสำคัญประการหนึ่งในการสร้างความเจริญก้าวหน้า และแก้ไขปัญหาต่างๆ ในสังคม โดยยึดหลักการจัดการศึกษา ๓ ประการ คือเป็นการศึกษาตลอดชีวิตสำหรับประชาชนให้สังคมมีส่วนร่วมในการจัดการศึกษา และพัฒนาสาระกระบวนการเรียนรู้ให้เป็นไปอย่างต่อเนื่องการประเมินผล การติดตาม ตรวจสอบคุณภาพ และมาตรฐานของสถานศึกษา ว่าได้ดำเนินการครบถ้วนถูกต้องตาม ลักษณะคุณภาพที่พึงประสงค์หรือไม่ ถ้าพบว่ายังบกพร่องก็จะได้ปรับปรุง แก้ไข หรือถ้าอยู่แล้วก็จะได้ แสวงหาวิธีการเพื่อจัดทำให้ดียิ่งขึ้น

#### ๒.๒.๔ องค์ประกอบของการประกันคุณภาพการศึกษา

สำหรับองค์ประกอบของการประกันคุณภาพการศึกษานั้น ผู้วิจัยได้รวบรวมลักษณะโดย ภาพรวมของการประกันคุณภาพการศึกษา โดยมีนักวิชาการได้กล่าวถึงองค์ประกอบของการประกัน คุณภาพการศึกษาโดยภาพรวม ดังนี้

**อำนาจ เจนจบศิริ** ได้กล่าวว่า องค์ประกอบของการประกันคุณภาพการศึกษา หมายถึง ส่วนต่างๆ ของระบบประกันคุณภาพที่สาขาวิชาเลือกใช้ในการประกันคุณภาพการศึกษาซึ่ง องค์ประกอบนี้จะครอบคลุม และสอดคล้องกับระบบบริหารงานภายในของมหาวิทยาลัยการประกัน คุณภาพการศึกษาของมหาวิทยาลัย แยกได้ ๒ ส่วน<sup>๒๔</sup> คือ

**๑. การประกันคุณภาพการศึกษาภายใน** หมายถึง การประเมินผล และการติดตาม ตรวจสอบคุณภาพ และมาตรฐานการศึกษาของสถานศึกษาจากภายในโดยบุคลากรของ สถาบันการศึกษานั้นเองหน่วยงานต้นสังกัดที่มีหน้าที่กำกับดูแล และสถานศึกษาเพื่อให้แน่ใจว่า สถาบันอุดมศึกษาดำเนินการตามภารกิจหลักอย่างมีคุณภาพ และการประกันคุณภาพการศึกษา ภายในประกอบด้วย ๑) การควบคุมคุณภาพ (Quality Control) ๒) การตรวจสอบคุณภาพ (Quality Audit) ๓) การประเมินคุณภาพ (Quality Assessment)

**๒. การประกันคุณภาพการศึกษากายนอก** หมายถึง การติดตาม ตรวจสอบคุณภาพ และการประเมินผลของสถาบันการศึกษากายนอกโดยสำนักงานรับรองมาตรฐาน และ ประเมินคุณภาพการศึกษา หรือบุคคล หรือหน่วยงานภายนอกที่สำนักงานดังกล่าวรับรองเพื่อเป็นการ ประกันคุณภาพการศึกษา และให้มีการพัฒนาคุณภาพการศึกษา และมาตรฐานของสถาบันการศึกษา และกระบวนการประกันคุณภาพการศึกษากายนอก ประกอบด้วย ๑) การตรวจสอบคุณภาพ (Quality Audit) ๒) การประเมินคุณภาพ (Quality Assessment) ๓) การรับรองมาตรฐาน (Quality Accreditation)

---

<sup>๒๔</sup> องค์ประกอบของการประกันคุณภาพการศึกษา [ออนไลน์] แหล่งที่มา <http://teched.rmutp.ac.th/km/wp-content/uploads/2012/07/การประกันคุณภาพการศึกษา2> [๑๙ กันยายน ๒๕๖๐]



**อุทุมพร จามรมาน** ได้แบ่งองค์ประกอบของการประกันคุณภาพการศึกษาได้ ๒ อย่าง<sup>๒๕</sup> คือ

๑. การประกันคุณภาพการศึกษาภายใน เป็นการควบคุม และตรวจสอบโดยตัวเอง เพื่อให้รู้จุดบกพร่อง เพื่อการแก้ไขปรับปรุงกับเสริมจุดแข็งให้แข็งยิ่งขึ้น

๒. การประกันคุณภาพการศึกษาโดยภายนอก เป็นการตรวจสอบจากกลุ่มผู้มีความรู้ความสามารถหรือเกี่ยวข้องกับการใช้งานบัณฑิต การตรวจสอบจากภายนอก มักจะใช้การเยี่ยมชมเพื่อหาข้อมูลมาตัดสินใจตามเกณฑ์ภายนอกที่กำหนด

การประกันคุณภาพจากภายนอก มักเกิดหลังจากที่หน่วยงานการศึกษาดำเนินการประกันคุณภาพภายในตนเอง จนถึงระดับที่พึงพอใจแล้ว จึงจะมีการประกันคุณภาพโดยภายนอก ผลการตัดสินจากภายนอก มักสรุปได้ว่า ยอมรับ/ไม่ยอมรับ มติที่ประเมินแล้วแจ้งสู่หน่วยงานกับประชาชนให้ทราบทั่วกัน การประกันคุณภาพจากภายนอก มักทำทุกๆ ๕-๖ปี ส่วนการประกันคุณภาพภายในเป็นการทำทุกๆ ภาคการศึกษา

สรุปได้ว่า องค์ประกอบของการประกันคุณภาพการศึกษาประกอบด้วย ๒ องค์ประกอบ ได้แก่ การประกันคุณภาพการศึกษาภายในซึ่งเป็นการตรวจสอบการดำเนินงานในการจัดการศึกษาของหน่วยงานนั้นๆ เพื่อปรับปรุง และพัฒนาการดำเนินงานให้มีประสิทธิภาพ และการประกันคุณภาพการศึกษาภายนอกเป็นการประเมิน ตรวจสอบการดำเนินงานโดยสำนักงานรับรองมาตรฐานและประเมินคุณภาพการศึกษา (องค์การมหาชน) หรือ สมศ.ซึ่งเป็นหน่วยงานที่ตรวจสอบ และให้การรับรองคุณภาพการศึกษาแก่สถานศึกษาที่ได้มาตรฐานเพื่อพัฒนาคุณภาพการศึกษาของเด็ก และเยาวชนให้มีมาตรฐานทัดเทียมกับนานาชาติ

### ๒.๒.๕ กระบวนการประกันคุณภาพการศึกษา

#### ก. กระบวนการประกันคุณภาพการศึกษา

สำหรับกระบวนการของการประกันคุณภาพศึกษานั้นได้มีนักวิชาการให้ความหมายหลายคน ผู้วิจัยขอยกตัวอย่าง ดังนี้

**นิติธร ปิลวาสน์** ได้กล่าวว่ากระบวนการประกันคุณภาพการศึกษาประกอบด้วย ๓ กระบวนการ<sup>๒๖</sup> ดังนี้

๑. การควบคุมคุณภาพ (Quality Control) เป็นกระบวนการดำเนินการของหน่วยงานต้นสังกัด และสถาบันการศึกษาในการกำหนดมาตรฐานการศึกษาให้สอดคล้องกับมาตรฐานการศึกษาของชาติ หลังจากนั้นหน่วยงานต้นสังกัด และสถาบันการศึกษาจัดทำแผน เพื่อใช้เป็นแนวทางในการดำเนินงานพัฒนาคุณภาพเข้าสู่มาตรฐานที่กำหนดไว้ในด้านการพัฒนาหลัก สูตร สื่อการพัฒนาครู และบุคลากร ธรรมเนียมสถานศึกษา ระเบียบการสอน การแนะแนว การจัดการเรียน

<sup>๒๕</sup>อุทุมพร จามรมาน, การประกันคุณภาพการศึกษาระดับอุดมศึกษา, (กรุงเทพมหานคร: ฟีนี พับลิชชิ่ง, ๒๕๔๔), หน้า ๔.

<sup>๒๖</sup>นิติธร ปิลวาสน์การประกันคุณภาพการศึกษา, [ออนไลน์] แหล่งที่มา <http://taamkru.com/th> [๒๑ กันยายน ๒๕๖๐]

การสอน และการประเมินผล ทั้งนี้จะเน้นระบบ และกลไกการปฏิบัติงานตามแผน ติดตาม กำกับ การดำเนินงานอย่างจริงจัง และต่อเนื่อง

**๒. การตรวจสอบ (Quality Audit)** เป็นการดำเนินการของสถาบันการศึกษา และหน่วยงานต้นสังกัดในการยืนยันเป้าหมายที่กำหนด มุ่งไปสู่มาตรฐานที่ต้องการ โดยการดำเนินการ ดังนี้

๑) การตรวจสอบ และทบทวนการดำเนินงานทั้งระบบด้วยตนเองของสถาบันการศึกษา เพื่อนำข้อมูลมาปรับปรุง และพัฒนาการจัดการศึกษาอย่างต่อเนื่องสม่ำเสมอ และรายงานผลต่อผู้ปกครอง และผู้รับผิดชอบการจัดการศึกษา

๒) การตรวจสอบ และทบทวนคุณภาพการศึกษาของสถาบันการศึกษา โดยหน่วยงานต้นสังกัด เพื่อส่งเสริมสนับสนุน และ/หรือใช้มาตรการในการส่งเสริมพัฒนาคุณภาพการศึกษาให้เป็นไปตามมาตรฐานการศึกษาที่กำหนดไว้

**๓. การประเมินคุณภาพ (Quality Assessment)** เป็นการประเมินค่าระดับคุณภาพของกิจกรรมเฉพาะอย่างในหน่วยงาน เช่น คุณภาพการจัดการศึกษา คุณภาพของงานวิจัย คุณภาพของการสอน เป็นต้น

๑) การประเมินคุณภาพภายในจะใช้วิธีการศึกษาตนเอง (Self Study) และการประเมินตนเอง (Self Assessment)

๒) ส่วนการประเมินคุณภาพภายนอกเป็นการดำเนินงานโดยสำนักงานรับรองมาตรฐาน และประเมินคุณภาพการศึกษา เพื่อประเมินผล และรับรองว่า สถาบันการศึกษาจัดการศึกษาได้คุณภาพตามมาตรฐานการศึกษาที่กำหนดไว้

**มหาวิทยาลัยสุโขทัยธรรมมาธิราช** ได้กล่าวถึงกระบวนการประกันคุณภาพการศึกษา<sup>๒๗</sup> ดังนี้

๑. การควบคุมคุณภาพ (Quality Control)

๑) ศึกษา และเตรียมการตั้งคณะทำงานประกันให้ความรู้แก่บุคลากรทุกมนุษย์ และตั้งคณะทำงานฝ่ายต่างๆ

๒) วางแผนการประกันคุณภาพการศึกษาด้วยการกำหนดมาตรฐานคุณภาพการศึกษาของสถานศึกษาสร้างเครื่องมือประเมินคุณภาพตามมาตรฐานจัดทำสารสนเทศสภาพปัจจุบัน (ข้อมูลพื้นฐาน)จัดทำแผนปฏิบัติการประจำปีตามแผนยุทธศาสตร์ในธรรมนูญสถานศึกษาจัดทำมาตรฐานการปฏิบัติงานต่างๆ ของสถานศึกษาประเมินสภาพปัจจุบันของสถานศึกษาตามมาตรฐาน และจัดทำธรรมนูญสถานศึกษาหรือแผนพัฒนาสถานศึกษา

๓) ดำเนินการประกันคุณภาพการศึกษาตามแผนด้วยการปฏิบัติงานตามมาตรฐานการปฏิบัติงานของสถานศึกษา และตามแผนปฏิบัติการของสถานศึกษา และนิเทศ กำกับ ติดตามผลการดำเนินงานตามมาตรฐานคุณภาพการศึกษาของสถานศึกษา

---

<sup>๒๗</sup> มหาวิทยาลัยสุโขทัยธรรมมาธิราช, การประกันคุณภาพการศึกษา, [ออนไลน์] แหล่งที่มา [www.stou.ac.th](http://www.stou.ac.th) [๑๒ มกราคม ๒๕๖๐]

## ๒. การตรวจสอบ ทบทวน และปรับปรุงคุณภาพ (Quality Audit)

๑) ตรวจสอบ และทบทวนคุณภาพการศึกษาของสถานศึกษา โดยการแต่งตั้ง กรรมการตรวจสอบกำหนดระยะเวลา และแนวทางการตรวจสอบประเมินสภาพของสถานศึกษาตาม มาตรฐานของสถานศึกษาครั้งที่ ๒ หลังจากปฏิบัติงานไปได้ระยะเวลาหนึ่ง และจัดทำสารสนเทศ แสดงผลการปฏิบัติงานตามตัวชี้วัด และเกณฑ์มาตรฐานคุณภาพการศึกษาของสถานศึกษา

๒) พัฒนา และปรับปรุงคุณภาพการศึกษาของสถานศึกษา โดยปรับปรุง แก้ไข การปฏิบัติงานที่ไม่เป็นไปตามมาตรฐานคุณภาพการศึกษาของสถานศึกษาติดตาม ตรวจสอบการ แก้ไข ปรับปรุงการปฏิบัติงานที่ไม่เป็นไปตามมาตรฐานของสถานศึกษาสรุปผลการตรวจสอบ จัดทำ สารสนเทศ(ข้อมูลพื้นฐาน) ครั้งที่ ๒ และรายงานการตรวจสอบการประกันคุณภาพการศึกษาของ สถานศึกษา และพัฒนาการปฏิบัติงานให้มีประสิทธิภาพยิ่งขึ้น

๓. การประเมิน (Quality Assessment) และรับรองคุณภาพ (Quality Accreditation) เตรียมการเพื่อรับการประเมินจากสำนักงานรับรองมาตรฐาน และประเมินคุณภาพ การศึกษา โดยการจัดเตรียมหลักฐาน และข้อมูลต่างๆ ตามมาตรฐานการศึกษาขั้นพื้นฐาน เพื่อรับ การประเมินจากสำนักงานรับรองมาตรฐาน และประเมินคุณภาพการศึกษาถ้าได้รับการรับรอง และ ได้ใบรับรอง สถานศึกษารักษามาตรฐานคุณภาพให้คงไว้ และรายงานผลการประเมินถ้ายังไม่ได้รับ การรับรอง สถานศึกษาปรับปรุงแก้ไข และขอรับการประเมินใหม่ ตามเวลาที่กำหนด

**วิทยาลัยเทคนิคสัตหีบ** ได้กล่าวถึงขั้นตอนการดำเนินการประกันคุณภาพภายใน มีรายละเอียด<sup>๒๘</sup> ดังนี้

### ๑. ขั้นการเตรียมการ ซึ่งการเตรียมการที่มีความสำคัญ คือ

๑) การเตรียมความพร้อมของบุคลากร โดยต้องสร้างความตระหนักถึงคุณค่า ของการประกันคุณภาพภายใน และการทำงานเป็นทีม ซึ่งจะจัดทำการชี้แจงทำความเข้าใจโดยใช้ บุคลากรภายในสถานศึกษาหรือวิทยากรมืออาชีพจากภายนอก โดยบุคลากรทุกคนในสถานศึกษาได้มี โอกาสเข้าร่วมประชุมรับทราบพร้อมกัน และต้องพัฒนาความรู้ ทักษะเกี่ยวกับการประกันคุณภาพ ภายในให้บุคลากรทุกคนเกิดความมั่นใจในการดำเนินงานประกันคุณภาพด้วยการจัดประชุมเชิง ปฏิบัติการ โดยเน้นเนื้อหาเกี่ยวกับการจัดทำแผนพัฒนาสถานศึกษา และแผนปฏิบัติการในแต่ละปี ต่อมาเน้นเนื้อหาการกำหนดกรอบ และแผนการประเมิน การสร้างเครื่องมือประเมิน และการ รวบรวมข้อมูล ในช่วงท้ายเน้นเรื่องเกี่ยวกับการวิเคราะห์ข้อมูล การนำเสนอผลการประเมิน และการ เขียนรายงานผลการประเมินตนเอง (Self Study Report)

๒) การแต่งตั้งคณะกรรมการผู้รับผิดชอบในการประสานงาน กำกับดูแล ช่วยเหลือสนับสนุนให้ทุกฝ่ายทำงานร่วมกัน และเชื่อมโยงเป็นทีม โดยการตั้งคณะกรรมการควร พิจารณาตามแผนภูมิโครงสร้างการบริหารซึ่งฝ่ายที่รับผิดชอบงานใดควรเป็นกรรมการรับผิดชอบการ พัฒนา และประเมินคุณภาพงานนั้น

<sup>๒๘</sup>วิทยาลัยเทคนิคสัตหีบ, การประกันคุณภาพการศึกษา, [ออนไลน์] แหล่งที่มา [www.tatc.ac.th](http://www.tatc.ac.th) [๒๑ กันยายน ๒๕๖๐]

## ๒. ขั้นตอนการดำเนินงานประกันคุณภาพภายใน ประกอบด้วยขั้นตอนหลัก ๔ ขั้นตอน

๑) การวางแผน จะต้องมีการกำหนดเป้าหมาย แนวทางการดำเนินงาน ผู้รับผิดชอบงาน ระยะเวลา และทรัพยากรที่ต้องใช้ สำหรับแผนต่างๆ ที่ควรจัดทำคือ แผนพัฒนาคุณภาพการศึกษาของสถานศึกษา แผนปฏิบัติการประจำปี แผนการจัดการเรียนการสอนตามหลักสูตรซึ่งสอดคล้องกับเป้าหมายของสถานศึกษา แผนการประเมินคุณภาพ และแผนงบประมาณ เป็นต้น

๒) การปฏิบัติตามแผน ซึ่งในขณะดำเนินการต้องมีการเรียนรู้เพิ่มเติมตลอดเวลา และผู้บริหารควรให้การส่งเสริม และสนับสนุนให้บุคลากรทุกคนทำงานอย่างมีความสุข จัดสิ่งอำนวยความสะดวก สนับสนุนทรัพยากรเพื่อการปฏิบัติ กำกับ ติดตามการทำงานทั้งระดับบุคลากร ายกลุ่ม ายหมวด และให้การนิเทศ

๓) การตรวจสอบประเมินผล ซึ่งเป็นกลไกสำคัญที่จะกระตุ้นให้เกิดการพัฒนา เพราะจะทำให้ได้ข้อมูลย้อนกลับที่แสดงว่าการดำเนินงานที่ผ่านมาบรรลุเป้าหมายเพียงใด โดยการประเมินต้องจัดวางกรอบการประเมิน จัดหาหรือจัดทำเครื่องมือ จัดเก็บรวบรวมข้อมูล วิเคราะห์ ข้อมูล แปลความข้อมูล และการตรวจสอบ ปรับปรุงคุณภาพการประเมิน

๔) การนำผลการประเมินมาปรับปรุงงาน เมื่อแต่ละฝ่ายประเมินผลเสร็จแล้วจะส่งผลให้คณะกรรมการรับผิดชอบนำไปวิเคราะห์ สังเคราะห์ และแปลผลแล้วนำเสนอผลต่อผู้เกี่ยวข้องเพื่อนำไปปรับปรุงการปฏิบัติงานของผู้บริหาร และบุคลากร นำไปวางแผนในระยะต่อไป และจัดทำเป็นข้อมูลสารสนเทศหรือการเขียนรายงานประเมินตนเอง

### ๓. ขั้นตอนการจัดทำรายงานประเมินตนเองหรือรายงานประจำปี

เมื่อสถานศึกษาดำเนินการประเมินผลภายในเสร็จแล้วจะจัดทำรายงาน โดยเริ่มจากรวบรวมผลการดำเนินงาน และผลการประเมินมาวิเคราะห์จำแนกตามมาตรฐานการศึกษา และเขียนรายงาน

อุทุมพร จามรมาน ได้กล่าวถึงกระบวนการการประกันคุณภาพการศึกษา<sup>๒๙</sup> ดังนี้

๑. ระบบการประกันคุณภาพภายใน หมายถึง ระบบการประเมินผล และการติดตามตรวจสอบคุณภาพ และ มาตรฐานการศึกษาของสถานศึกษาจากภายในโดยบุคลากรของสถานศึกษานั้นเองหรือโดยหน่วยงานต้นสังกัด ที่มีหน้าที่กำกับดูแลสถานศึกษานั้น สถานศึกษาจะต้องพัฒนาระบบการประกันคุณภาพภายในให้เป็นส่วนหนึ่งของกระบวนการบริหาร และการ ปฏิบัติงาน โดยคำนึงถึงหลักการ และกระบวนการดังต่อไปนี้

๑) หลักการสำคัญของการประกันคุณภาพภายในของสถานศึกษามี ๓ ประการ

(๑) จุดมุ่งหมายของการประกันคุณภาพภายใน คือ การที่สถานศึกษาร่วมกันพัฒนาปรับปรุง คุณภาพให้เป็นไปตามมาตรฐานการศึกษา ไม่ใช่การจับผิดหรือทำให้บุคลากรเสียหาย โดย เป้าหมายสำคัญอยู่ที่ การพัฒนาคุณภาพให้เกิดขึ้นกับผู้เรียน

<sup>๒๙</sup>อุทุมพร จามรมาน. ๙ ขั้นตอนการทำประกันคุณภาพการศึกษาที่ครบวงจร. (กรุงเทพมหานคร: จุฬาลงกรณ์มหาวิทยาลัย, ๒๕๔๕).

(๒) การที่จะดำเนินการให้บรรลุเป้าหมายตามจุดมุ่งหมายการประกันคุณภาพภายใน ต้องทำให้การประกันคุณภาพการศึกษาเป็นส่วนหนึ่งของกระบวนการบริหารจัดการ และการทำงานของ บุคลากรทุกคนในสถานศึกษาไม่ใช่เป็นกระบวนการที่แยกส่วนมาจากการดำเนินงานตามปกติ ของสถานศึกษาโดยสถานศึกษาจะต้องวางแผนพัฒนา และแผนปฏิบัติการที่มีเป้าหมายชัดเจน ทำตามแผนตรวจสอบประเมินผล และพัฒนาปรับปรุงอย่างต่อเนื่อง เป็นระบบที่มีความ โปร่งใส และมีจิตสำนึกในการพัฒนาคุณภาพการทำงาน

(๓) การประกันคุณภาพเป็นหน้าที่ของบุคลากรทุกคนในสถานศึกษา ไม่ว่าจะเป็นผู้บริหาร ครู อาจารย์ และบุคลากรอื่นๆ ในสถานศึกษาโดยในการดำเนินงานจะต้องให้ผู้เกี่ยวข้อง เช่น ผู้เรียน ชุมชน เขตพื้นที่การศึกษา หรือหน่วยงานที่กำกับดูแลเข้ามามีส่วนร่วมในการกำหนด เป้าหมาย วางแผน ติดตามประเมินผลพัฒนาปรับปรุง ช่วยกันคิด ช่วยกันทำ ช่วยกันผลักดัน ให้ สถานศึกษามีคุณภาพ เพื่อให้ผู้เรียนได้รับการศึกษาที่ดีมีคุณภาพ เป็นไปตามความต้องการของผู้ปกครอง สังคม และประเทศชาติ

๒) กระบวนการประกันคุณภาพภายในตามแนวคิดของการประกันคุณภาพ มี ๓ ขั้นตอนคือ

(๑) การควบคุมคุณภาพ เป็นการกำหนดมาตรฐานคุณภาพการศึกษาของสถานศึกษาเพื่อพัฒนา สถานศึกษาให้เข้าสู่มาตรฐาน

(๒) การตรวจสอบคุณภาพ เป็นการตรวจสอบ และติดตามผลการดำเนินงานของสถานศึกษาให้ เป็นไปตามมาตรฐานที่กำหนด

๓) กระบวนการประกันคุณภาพภายในตามแนวคิดของหลักการบริหารที่เป็นกระบวนการครบวงจร (PDCA) ประกอบด้วย ๔ ขั้นตอนคือ

(๑) การร่วมกันวางแผน (Planning)

(๒) การร่วมกันปฏิบัติตามแผน (Doing)

(๓) การร่วมกันตรวจสอบ (Checking)

(๔) การร่วมกันปรับปรุง (Action)

การควบคุมคุณภาพ และการตรวจสอบคุณภาพก็คือกระบวนการบริหารเพื่อพัฒนาคุณภาพตามหลักการบริหารนั่นเอง โดยการควบคุมคุณภาพ คือ การที่สถานศึกษาต้องร่วมกันวางแผน และดำเนินการตามแผน เพื่อพัฒนา สถานศึกษาให้มีคุณภาพตามเป้าหมาย และมาตรฐานการศึกษา ส่วนการตรวจสอบคุณภาพ คือ การที่สถานศึกษาต้องร่วมกันตรวจสอบเพื่อพัฒนาปรับปรุงคุณภาพให้เป็นไปตามเป้าหมาย และมาตรฐานการศึกษาเมื่อ สถานศึกษามีการตรวจสอบตนเองแล้วหน่วยงานในเขตพื้นที่การศึกษา และต้นสังกัดก็เข้ามาช่วยติดตาม และ ประเมินคุณภาพเพื่อให้ความช่วยเหลือในการพัฒนาปรับปรุงสถานศึกษา ซึ่งจะทำให้สถานศึกษามีความมุ่งมั่น และเกิดความตื่นตัวในการพัฒนาคุณภาพอยู่เสมอ

**๒. การประเมินคุณภาพภายนอกคือ** การประเมินคุณภาพการจัดการศึกษา การติดตาม การตรวจสอบคุณภาพ และ มาตรฐานการศึกษาของสถานศึกษา โดยผู้ประเมินภายนอกที่ได้รับการรับรองจากสำนักงานรับรองมาตรฐาน และประเมินคุณภาพการศึกษา โดยผู้ประเมินภายนอกที่ได้รับการรับรองจากสำนักงานรับรองมาตรฐาน และ ประเมินคุณภาพการศึกษา(องค์การ

มหาชน) หรือ สมศ. เพื่อมุ่งให้มีคุณภาพดียิ่งขึ้น ผู้ประเมินภายนอกมีความเป็นอิสระ และเป็นกลาง ไม่มีผลประโยชน์ขัดแย้งกับการประเมินคุณภาพภายนอกจะ นำไปสู่การเข้าถึงคุณภาพการศึกษาด้วยความ เป็นกลาง เพื่อสร้างสรรค์พัฒนาคุณภาพ และมาตรฐานการศึกษา อย่างแท้จริง โดยมี กระบวนการ ได้แก่ การตรวจสอบคุณภาพการประเมินคุณภาพ และการให้การรับรองคุณภาพ การศึกษาแก่สถานศึกษานั้นๆ

**สำนักงานคณะกรรมการการศึกษาขั้นพื้นฐาน** ได้แบ่งการกระบวนการประกัน คุณภาพการศึกษา ออกเป็น ๓ ประการ<sup>๓๐</sup> ได้แก่

๑. การพัฒนาคุณภาพ เป็นการดำเนินงานเพื่อพัฒนาคุณภาพสถานศึกษาให้บรรลุถึง มาตรฐานการศึกษาที่กำหนดไว้ หัวใจสำคัญในการพัฒนาคุณภาพคือ การสร้างจิตสำนึกให้ทุกคน ตระหนักถึงความจำเป็นของการทำงานเป็นกลุ่ม ทำงานอย่างเป็นระบบ และทุกคนต้องถือเป็นหน้าที่ ที่จะปรับปรุงการทำงานอย่างต่อเนื่อง โดยใช้รูปแบบการทวงจรรูปแบบ ( PDCA)

๒. การติดตามตรวจสอบคุณภาพ เป็นการดำเนินงานเพื่อช่วยเหลือ สนับสนุน กำกับ ติดตาม ความก้าวหน้า และยืนยันการพัฒนาคุณภาพการจัดการศึกษาของสถานศึกษาให้เป็นไปตาม เป้าหมาย และบรรลุตามมาตรฐานที่กำหนด โดยการติดตาม ตรวจสอบคุณภาพ สามารถดำเนินงาน ในแต่ละระดับได้ดังนี้

๑) การติดตามตรวจสอบคุณภาพของสถานศึกษา โดยสถานศึกษาดำเนินการด้วย ตนเอง ในรูปของคณะกรรมการ

๒) การติดตามตรวจสอบคุณภาพของสถานศึกษา โดยต้นสังกัด

๓) การติดตามตรวจสอบ และประเมินผลการพัฒนาคุณภาพการศึกษาใน ภาพรวมระดับประเทศ

๓. การประเมิน และรับรองคุณภาพ เป็นการดำเนินงานเพื่อตรวจสอบผลการจัด การศึกษาของสถานศึกษา โดยแบ่งเป็น ๒ ส่วน ดังนี้

๑) การประเมินคุณภาพภายในสถานศึกษา จากการติดตาม ตรวจสอบคุณภาพ ของสถานศึกษา ในข้อ ๒.๑ สถานศึกษานำข้อมูลสารสนเทศมาประเมินคุณภาพตามมาตรฐาน การศึกษาที่กำหนด จัดทำเป็นรายงานการพัฒนาคุณภาพการศึกษาประจำปีของสถานศึกษา รายงาน ต่อคณะกรรมการสถานศึกษา ผู้ปกครอง ชุมชน หน่วยงานต้นสังกัด และรายงานต่อสาธารณชน

๒) การประเมินเพื่อรับรองมาตรฐานการศึกษา การประเมินในส่วนนี้เป็นการ ดำเนินการโดยองค์กรภายนอกกระทรวงศึกษาธิการ ได้แก่ สำนักงานรับรองมาตรฐาน และประเมิน คุณภาพการศึกษา ซึ่งเป็นองค์การมหาชน ทำหน้าที่ประเมิน และให้การรับรองว่าสถานศึกษาจัด การศึกษาได้ตามมาตรฐานการศึกษาที่กำหนดในทุก ๕ ปี ผลจากการประเมินในภาพรวม จะนำเสนอ รัฐบาลเพื่อไปใช้ในการพิจารณาจัดสรรงบประมาณ การกำหนดทิศทางการพัฒนาคุณภาพการจัด การศึกษาเพื่อให้ทัดเทียมนานาชาติ

<sup>๓๐</sup> สำนักงานคณะกรรมการการศึกษาขั้นพื้นฐาน, กระบวนการประกันคุณภาพการศึกษา. (กรุงเทพมหานคร: ๒๕๕๙), เอกสารอัดสำเนา.

**สำนักงานเลขาธิการสภาการศึกษาได้แบ่งขั้นตอนการประกันคุณภาพการศึกษา** ภายใน<sup>๓๑</sup> ดังนี้

๑. การเตรียมการ ได้แก่ การเตรียมความพร้อมของบุคลากร โดยการสร้างความตระหนัก พัฒนาความรู้ ทักษะ และการแต่งตั้งกรรมการที่รับผิดชอบ

๒. การดำเนินการ ประกอบด้วยวางแผนการปฏิบัติงาน กำหนดเป้าหมายหรือมาตรฐานการศึกษา จัดลำดับความสำคัญของเป้าหมาย กำหนดแนวทางการดำเนินงาน กำหนดระยะเวลา กำหนดงบประมาณ กำหนดผู้รับผิดชอบ ดำเนินการตามแผน ส่งเสริมสนับสนุน จัดตั้งอำนวยการความสะดวก การสนับสนุนทรัพยากร การกำกับติดตามให้การนิเทศ การตรวจสอบประเมินผล วางกรอบการประเมิน จัดทำหรือจัดทำเครื่องมือ เก็บข้อมูล วิเคราะห์ข้อมูล แปลความหมาย ตรวจสอบ ปรับปรุงคุณภาพการประเมินนำผลการประเมินมาปรับปรุงงาน ปรับปรุงการปฏิบัติงานของบุคลากร วางแผนในระยะต่อไป จัดทำสารสนเทศ

๓. จัดทำรายงานการประเมินตนเองหรือรายงานประจำปี รวบรวมผลการดำเนินงาน และผลการประเมินตนเอง วิเคราะห์ตามมาตรฐาน เขียนรายงาน

**ฉันทพล ชุนวรวงษ์** ได้กล่าวถึงกระบวนการการประกันคุณภาพการศึกษา ประกอบด้วยกระบวนการพัฒนาที่สำคัญ ๓ ส่วน ซึ่งมีความสัมพันธ์ต่อเนื่องกัน คือ การควบคุมคุณภาพการศึกษา การตรวจสอบ ทบทวน และปรับปรุงคุณภาพการศึกษา และการประเมินเพื่อรับรองคุณภาพการศึกษา ซึ่งมีสาระสำคัญดังนี้<sup>๓๒</sup>

**๑. การควบคุมคุณภาพการศึกษา** หมายถึง กระบวนการพัฒนาหรือแนวดำเนินงานเพื่อการเข้าสู่คุณภาพการศึกษาตามมาตรฐานการศึกษา เพื่อเข้าสู่คุณภาพการศึกษาตามมาตรฐานการศึกษา ประกอบด้วยการดำเนินงาน ๒ ขั้นตอน คือ

๑) การกำหนดมาตรฐานการศึกษา เป็นการดำเนินงานเพื่อให้ได้มาตรฐานการศึกษาทั้งด้านผลผลิต กระบวนการ และปัจจัย ซึ่งจะใช้เป็นกรอบแนวทางในการพัฒนาการศึกษาให้มีคุณภาพ และการประกันคุณภาพการศึกษา

๒) การพัฒนาเข้าสู่มาตรฐานการศึกษา เป็นการดำเนินงานเพื่อพัฒนาคุณภาพการศึกษาให้ได้ตามมาตรฐานที่กำหนดไว้

**๒. การตรวจสอบ ทบทวน และปรับปรุงคุณภาพการศึกษา** หมายถึงกระบวนการพัฒนาหรือแนวดำเนินงาน เพื่อให้ได้สารสนเทศในการปรับปรุงคุณภาพการศึกษาตามมาตรฐานการศึกษาที่กำหนดไว้ ประกอบด้วย ๓ ขั้นตอน ดังนี้

๑) การตรวจสอบคุณภาพภายในของสถานศึกษา เป็นการดำเนินงานเพื่อประเมินความก้าวหน้าของการจัดการศึกษา โดยให้สถานศึกษาประเมินตนเอง หรือการประเมินคุณภาพภายในสถานศึกษา เพื่อทราบผลการดำเนินงาน ทราบจุดอ่อน จุดแข็งของโรงเรียน แล้วจัดทำรายงาน

<sup>๓๑</sup>สำนักงานเลขาธิการสภาการศึกษา. แนวทางการประกันคุณภาพภายในสถานศึกษาเพื่อพร้อมรับการประเมินภายนอก. (กรุงเทพมหานคร: พิมพ์ดี, ๒๕๔๖), หน้า ๑๖.

<sup>๓๒</sup>ฉันทพล ชุนวรวงษ์, บัณฑิตสู่การประกันคุณภาพการศึกษา การบริหารจัดการคุณภาพในโรงเรียนเพื่อการประเมินภายนอก, (กรุงเทพมหานคร: บริษัท บุ๊คพอยท์ จำกัด, ๒๕๔๕), หน้า ๑๕.

การประเมินตนเอง (Self – Study Report) : SSR) เสนอต่อหน่วยงานต้นสังกัด และหน่วยงานที่เกี่ยวข้อง และสาธารณชนเป็นรายงานประจำปี

๒) การตรวจสอบคุณภาพภายในสถานศึกษาโดยหน่วยงานต้นสังกัด ซึ่งอาจแต่งตั้งหรือมอบหมายให้หน่วยงานในระดับพื้นที่เป็นตัวแทนต้นสังกัดในการตรวจสอบ และประเมินคุณภาพการศึกษา เป็นการยืนยันผลการประเมินตนเองของโรงเรียนตามเอกสารรายงานการประเมินตนเอง และให้ข้อเสนอแนะกับสถานศึกษาเพื่อให้การจัดการศึกษามีคุณภาพได้มาตรฐานตามที่สถานศึกษากำหนด แล้วจัดทำรายงานคุณภาพเสนอต่อหน่วยงานต้นสังกัด หน่วยงานที่เกี่ยวข้อง และสาธารณชน

๓) การกำหนดแนวทางการปรับปรุง และพัฒนาคุณภาพการศึกษา เป็นการดำเนินงานของสถานศึกษาเมื่อทราบผลการตรวจสอบ และประเมินตนเองทั้ง ๒ ระดับ นำสารสนเทศที่ได้จากการประเมินมาประกอบการพิจารณาตัดสินใจ วางแผนพัฒนาสถานศึกษาให้มีคุณภาพตามที่สถานศึกษาได้กำหนดมาตรฐานการศึกษาไว้

๓. การประเมินเพื่อรับรองคุณภาพการศึกษา เป็นการดำเนินงานของหน่วยงานภายนอก คือ สำนักงานรับรองมาตรฐาน และประเมินคุณภาพการศึกษา (สมศ.) หรือหน่วยงานภายนอกที่สำนักงานดังกล่าว รับรอง สำหรับสถานศึกษาที่ผ่านการประเมินจะได้ใบรับรองมาตรฐานการศึกษาหรือคุณภาพการศึกษาจากหน่วยงานที่ให้การรับรอง และให้สถานศึกษาต้องรักษาระดับคุณภาพให้เป็นไปตามมาตรฐานการศึกษาตลอดระยะเวลาที่รับรอง และในขณะเดียวกันก็ต้องดำเนินการพัฒนาอย่างต่อเนื่องเป็นระบบครบวงจร

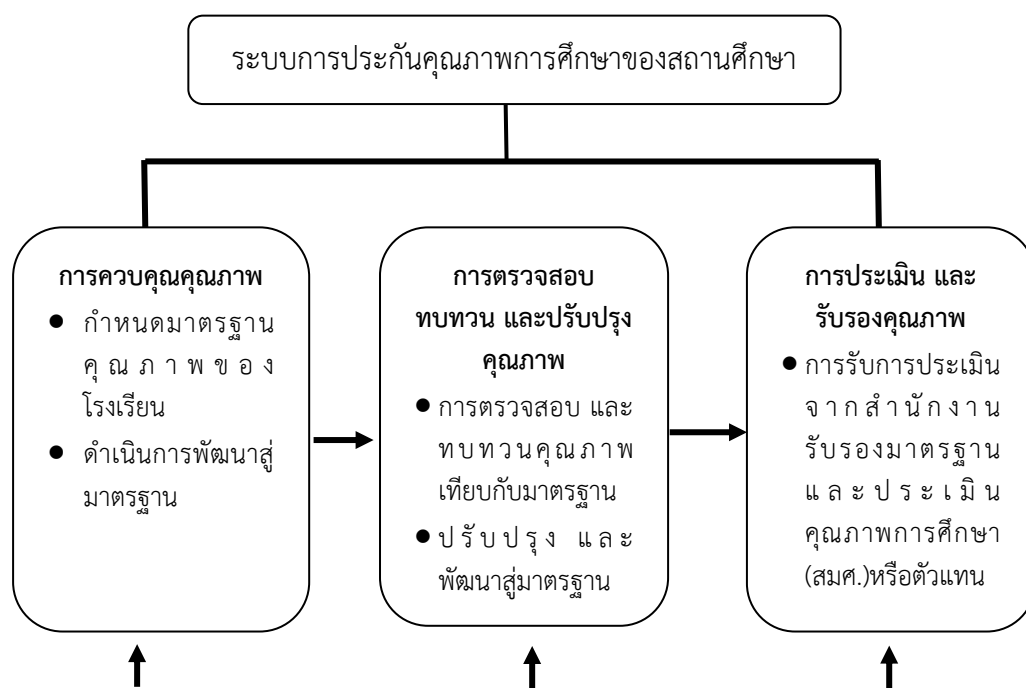

ภาพที่ ๒.๑ แสดงโครงสร้างของการประกันคุณภาพการศึกษา

สำนักงานคณะกรรมการการอุดมศึกษาได้กล่าวถึงกระบวนการการประกันคุณภาพการศึกษาภายนอก โดยพระราชบัญญัติการศึกษาแห่งชาติ พ.ศ. ๒๕๔๒ แก้ไขเพิ่มเติม (ฉบับที่ ๒)



พ.ศ.๒๕๔๕ หมวด ๖ ว่าด้วยมาตรฐาน และการประกันคุณภาพการศึกษา มาตรา ๔๗ กำหนดให้มีระบบการประกันคุณภาพการศึกษา เพื่อพัฒนาคุณภาพ และมาตรฐานทุกระดับ ประกอบด้วย ระบบการประกันคุณภาพการศึกษาภายใน และระบบการประกันคุณภาพการศึกษาภายนอก ระบบหลักเกณฑ์ และวิธีการประกันคุณภาพการศึกษา ให้เป็นไปตามที่กำหนดในกฎกระทรวง<sup>๓๓</sup>

สำหรับระบบการประกันคุณภาพการศึกษาภายนอก นั้น พระราชบัญญัติการศึกษาแห่งชาติ ฉบับดังกล่าว กำหนดให้มีสำนักงานรับรองมาตรฐาน และประเมินคุณภาพการศึกษา (องค์การมหาชน) (สมศ.) เพื่อทำหน้าที่ดูแลรับผิดชอบ โดยได้กำหนดไว้ด้วยว่า ให้สถานศึกษาให้ความร่วมมือในการจัดเตรียมเอกสารหลักฐานต่างๆ ที่มีข้อมูลเกี่ยวข้องกับสถานศึกษา ให้ข้อมูลเพิ่มเติม ในส่วนที่พิจารณาเห็นว่าเกี่ยวข้องกับการปฏิบัติการกิจของสถานศึกษาตามคำร้องขอของสำนักงานรับรองมาตรฐาน และประเมินคุณภาพการศึกษา หรือบุคคลหรือหน่วยงานภายนอกที่สำนักงานดังกล่าว รับรองให้ทำการประเมินคุณภาพภายนอกของสถานศึกษานั้นโดยพยายามใช้ประโยชน์จากการประกันคุณภาพการศึกษาภายในให้มากที่สุด ได้แก่

๑. ติดตาม ตรวจสอบ ประเมินคุณภาพ และกำกับดำเนินการให้มีการรับรองมาตรฐานการศึกษาของสถาบันอุดมศึกษา มาตรฐาน และผลสัมฤทธิ์ของผู้สำเร็จการศึกษา และประสิทธิภาพการบริหารจัดการของสถานศึกษา

๒. ส่งเสริม สนับสนุนการประกันคุณภาพภายใน ร่วมกับหน่วยงานต้นสังกัด เพื่อเตรียมความพร้อมให้กับสถาบันอุดมศึกษาเพื่อรับการประเมินคุณภาพภายนอก

จากการศึกษากระบวนการการประกันคุณภาพการศึกษาจากทัศนะ และผลการศึกษาวิจัยของนักวิชาการ ๘ แหล่งดังกล่าวข้างต้น ผู้วิจัยพิจารณาเห็นว่ากระบวนการการประกันคุณภาพการศึกษาที่นักวิชาการได้เสนอไว้ นั้น แม้จะระบุชื่อที่แตกต่างกัน แต่มีความหมายเป็นไปในลักษณะเดียวกัน ดังนั้น เพื่อให้การสังเคราะห์ กระบวนการการประกันคุณภาพการศึกษามีความเหมาะสม ผู้วิจัยจึงจัดกระบวนการการประกันคุณภาพการศึกษาที่มีความหมายเหมือนกันแต่เรียกชื่อแตกต่างกันให้รวมเป็นกลุ่มที่เป็นกลาง (neutral) ที่สะท้อนให้เห็นถึงความหมายเดียวกัน และครอบคลุมกระบวนการการประกันคุณภาพการศึกษาอื่นที่ใช้ชื่อแตกต่างกัน และนำมาจัดเป็นกลุ่มกระบวนการการประกันคุณภาพการศึกษาดังนี้

**๑. ระบบการประกันคุณภาพภายใน** หมายถึง ระบบการประเมินผล และการติดตามตรวจสอบคุณภาพ และ มาตรฐานการศึกษาของสถานศึกษาจากภายในโดยบุคลากรของสถานศึกษานั้นเองหรือโดยหน่วยงานต้นสังกัด ที่มีหน้าที่กำกับดูแลสถานศึกษานั้น สถานศึกษาจะต้องพัฒนาระบบการประกันคุณภาพภายในให้เป็นส่วนหนึ่งของกระบวนการบริหาร และการปฏิบัติงาน โดยมีกระบวนการ ๓ ประการ ได้แก่

๑) การควบคุมคุณภาพ (Quality Control) เป็นกระบวนการดำเนินการของหน่วยงานต้นสังกัด และสถาบันการศึกษาในการกำหนดมาตรฐานการศึกษาโดยมีการศึกษา และ

<sup>๓๓</sup> สำนักงานคณะกรรมการการอุดมศึกษา. คู่มือการประกันคุณภาพการศึกษาภายในสถานศึกษา ระดับอุดมศึกษา พ.ศ. ๒๕๕๗, หน้า ๑๑.

เตรียมการ ตั้งคณะกรรมการประกัน ให้ความรู้แก่บุคลากรทุกมนุษย์ และตั้งคณะกรรมการฝ่ายต่างๆวาง แผนการประกันคุณภาพการศึกษาด้วยการกำหนดมาตรฐานคุณภาพการศึกษาของสถานศึกษา และ ดำเนินการประกันคุณภาพการศึกษาตามแผนด้วยการปฏิบัติงานตามมาตรฐานการปฏิบัติงาน ของสถานศึกษา

๒) การตรวจสอบ (Quality Audit)เป็นการดำเนินการของสถาบันการศึกษา และหน่วยงานต้นสังกัดในการยืนยันเป้าหมายที่กำหนด มุ่งไปสู่มาตรฐานที่ต้องการโดยตรวจสอบ และทบทวนคุณภาพการศึกษาของสถานศึกษา พัฒนา และปรับปรุงคุณภาพการศึกษาของ สถานศึกษา โดยปรับปรุง แก้ไขการปฏิบัติงานที่ไม่เป็นไปตามมาตรฐานคุณภาพการศึกษา ของสถานศึกษา

๓) การประเมินคุณภาพ (Quality Assessment)เป็นการประเมินค่าระดับ คุณภาพของกิจกรรมเฉพาะอย่างในหน่วยงาน เช่น คุณภาพการจัดการศึกษา คุณภาพของงานวิจัย คุณภาพของการสอน เป็นต้น เป็นการประเมินคุณภาพภายในจะใช้วิธีการศึกษาตนเอง (Self Study) และการประเมินตนเอง (Self Assessment)โดยเตรียมการเพื่อรับการประเมินจากสำนักงานรับรอง มาตรฐาน และประเมินคุณภาพการศึกษา โดยการจัดเตรียมหลักฐาน และข้อมูลต่างๆ ตามมาตรฐาน การศึกษาขั้นพื้นฐาน เพื่อรับการประเมินจากสำนักงานรับรองมาตรฐาน และประเมินคุณภาพ การศึกษา

**๒. การประเมินคุณภาพภายนอกคือ** การประเมินคุณภาพการจัดการศึกษา การ ติดตาม การตรวจสอบคุณภาพ และ มาตรฐานการศึกษาของสถานศึกษา โดยผู้ประเมินภายนอก ที่ได้รับการรับรองจากสำนักงานรับรองมาตรฐาน และประเมินคุณภาพการศึกษา โดยผู้ประเมิน ภายนอกที่ได้รับการรับรองจากสำนักงานรับรองมาตรฐาน และ ประเมินคุณภาพการศึกษา(องค์การ มหาชน) หรือ สมศ. เพื่อมุ่งให้มีคุณภาพดียิ่งขึ้น ผู้ประเมินภายนอกมีความเป็นอิสระ และเป็นกลาง ไม่มีผลประโยชน์ขัดแย้งกันการประเมินคุณภาพภายนอกจะ นำไปสู่การเข้าถึงคุณภาพการศึกษาด้วย ความเป็นกลาง เพื่อสร้างสรรค์พัฒนาคุณภาพ และมาตรฐานการศึกษา อย่างแท้จริง โดยมี กระบวนการ ได้แก่

๑) การตรวจสอบคุณภาพเป็นการดำเนินการของสถาบันการศึกษา และ หน่วยงานต้นสังกัดในการยืนยันเป้าหมายที่กำหนด มุ่งไปสู่มาตรฐานที่ต้องการโดยตรวจสอบ และ ทบทวนคุณภาพการศึกษาของสถานศึกษา พัฒนา และปรับปรุงคุณภาพการศึกษาของสถานศึกษา โดยปรับปรุง แก้ไขการปฏิบัติงานที่ไม่เป็นไปตามมาตรฐานคุณภาพการศึกษาของสถานศึกษา

๒) การประเมินคุณภาพเป็นการประเมินค่าระดับคุณภาพของกิจกรรมเฉพาะ อย่างในหน่วยงาน เช่น คุณภาพการจัดการศึกษา คุณภาพของงานวิจัย คุณภาพของการสอน เป็นต้น เป็นการประเมินคุณภาพภายในจะใช้วิธีการศึกษาตนเอง (Self Study) และการประเมินตนเอง (Self Assessment) โดยเตรียมการเพื่อรับการประเมินจากสำนักงานรับรองมาตรฐาน และประเมิน คุณภาพการศึกษา โดยการจัดเตรียมหลักฐาน และข้อมูลต่างๆ ตามมาตรฐานการศึกษาขั้นพื้นฐาน เพื่อรับการประเมินจากสำนักงานรับรองมาตรฐาน และประเมินคุณภาพการศึกษา

๓) การให้การรับรองคุณภาพการศึกษาแก่สถานศึกษานั้นๆการประเมินในส่วนนี้ เป็นการดำเนินการโดยองค์กรภายนอกกระทรวงศึกษาธิการ ได้แก่ สำนักงานรับรองมาตรฐาน และ

ประเมินคุณภาพการศึกษา ซึ่งเป็นองค์การมหาชน ทำหน้าที่ประเมิน และให้การรับรองว่า สถานศึกษาจัดการศึกษาได้ตามมาตรฐานการศึกษาที่กำหนดในทุก ๕ ปี ผลจากการประเมินในภาพรวม จะนำเสนอรัฐบาลเพื่อไปใช้ในการพิจารณาจัดสรรงบประมาณ การกำหนดทิศทางการพัฒนาคุณภาพการจัดการศึกษาเพื่อให้ทัดเทียมนานาชาติอารยประเทศ

จากการศึกษาแนวคิด และผลการศึกษาวิจัยของนักวิชาการเกี่ยวกับกระบวนการการประกันคุณภาพการศึกษาผู้วิจัย ได้ทำการประมวล และวิเคราะห์กระบวนการการประกันคุณภาพการศึกษาได้ดังตาราง ๒.๕ ดังนี้

**ตารางที่ ๒.๕** กระบวนการการประกันคุณภาพการศึกษา

กระบวนการการประกันคุณภาพการศึกษา	๑	๒	๓	๔	๕	๖	๗	๘	รวม	๙
๑. การประกันคุณภาพการศึกษาภายในแบ่งกระบวนการการประกันคุณภาพการศึกษา ๓ ประการ ได้แก่										
๑) การควบคุมคุณภาพ (Quality Control) เป็นกระบวนการดำเนินการของหน่วยงานต้นสังกัดและสถาบันการศึกษาในการกำหนดมาตรฐานการศึกษาโดยมีการศึกษา และเตรียมการ										
๒) การตรวจสอบ (Quality Audit) เป็นการดำเนินการของสถาบันการศึกษา และหน่วยงานต้นสังกัดในการยืนยันเป้าหมายที่กำหนด มุ่งไปสู่มาตรฐานที่ต้องการโดยตรวจสอบ และทบทวนคุณภาพการศึกษาของสถานศึกษา										
๓) การประเมินคุณภาพ (Quality Assessment) เป็นการประเมินค่าระดับคุณภาพของกิจกรรมเฉพาะอย่างในหน่วยงาน	✓	✓	✓	✓	✓	✓	✓	✓	๘	✓
๒. การประกันคุณภาพการศึกษาภายนอก แบ่งกระบวนการการประกันคุณภาพการศึกษา ๓ ประการ ได้แก่										
๑) การตรวจสอบคุณภาพเป็นตรวจสอบการดำเนินการของสถาบันการศึกษา และหน่วยงานต้นสังกัดในการยืนยันเป้าหมายที่กำหนด มุ่งไปสู่มาตรฐานที่ต้องการ และทบทวนคุณภาพการศึกษาของสถานศึกษา										
๒) การประเมินคุณภาพเป็นการประเมินค่าระดับคุณภาพของกิจกรรมเฉพาะอย่างในหน่วยงาน เช่น คุณภาพการจัดการศึกษา คุณภาพของงานวิจัย คุณภาพ	✓	✓		✓	✓		✓	✓	๖	

กระบวนการประกันคุณภาพการศึกษา	๑	๒	๓	๔	๕	๖	๗	๘	รวม	๙
ของการสอน เป็นต้น เป็นการประเมินคุณภาพ ภายในจะใช้วิธีการศึกษาตนเอง (Self Study) และการประเมินตนเอง (Self Assessment) ๓) การให้การรับรองคุณภาพการศึกษาแก่ สถานศึกษานั้นๆ การประเมินในส่วนนี้เป็นการ ดำเนินการโดยองค์กรภายนอก กระทรวงศึกษาธิการ ได้แก่ สำนักงานรับรอง มาตรฐาน และประเมินคุณภาพการศึกษา ซึ่งเป็น องค์กรมหาชน										

หมายเหตุอักษรย่อ :

๑ = นิติธร ปิลวาสน์

๒ = มหาวิทยาลัยสุโขทัยธรรมาธิราช

๓ = วิทยาลัยเทคนิคสัสดีหีบ

๔ = อุทุมพร จามรมาน

๕ = สำนักงานคณะกรรมการการศึกษาขั้นพื้นฐาน

๖ = สำนักงานเลขาธิการสภา

การศึกษา

๗ = ณัฐพล ชุนวรฐายี

๘ = สำนักงานคณะกรรมการการอุดมศึกษา

๙ = ผู้วิจัย

จากผลการศึกษาสังเคราะห์หลักการ แนวคิด และทฤษฎีเกี่ยวกับกระบวนการประกัน  
 คุณภาพการศึกษาดังกล่าวข้างต้น ผู้วิจัยคัดเลือกกระบวนการประกันคุณภาพการศึกษาที่สามารถ  
 สังเคราะห์รวมกันได้แบ่งกระบวนการประกันคุณภาพการศึกษา ได้แก่ กระบวนการประกัน  
 คุณภาพการศึกษาภายใน และกระบวนการประกันคุณภาพการศึกษาภายนอกซึ่งในที่นี้ประเภท  
 ที่มีนักวิชาการเห็นสอดคล้องกันว่า เป็นกระบวนการประกันคุณภาพการศึกษาจำนวน ๒ ประการ

**๑. การประกันคุณภาพการศึกษาภายในแบ่งกระบวนการประกันคุณภาพ  
 การศึกษา ๓ ประการ ได้แก่**

๑) การควบคุมคุณภาพ (Quality Control) เป็นกระบวนการดำเนินการของ  
 หน่วยงานต้นสังกัด และสถาบันการศึกษาในการกำหนดมาตรฐานการศึกษาโดยมีการศึกษา และ  
 เติรียมการ

๒) การตรวจสอบ (Quality Audit) เป็นการดำเนินการของสถาบันการศึกษา  
 และหน่วยงานต้นสังกัดในการยืนยันเป้าหมายที่กำหนด มุ่งไปสู่มาตรฐานที่ต้องการโดยตรวจสอบ  
 และทบทวนคุณภาพการศึกษาของสถานศึกษา

๓) การประเมินคุณภาพ (Quality Assessment) เป็นการประเมินค่าระดับ  
 คุณภาพของกิจกรรมเฉพาะอย่างในหน่วยงาน

**๒. การประกันคุณภาพการศึกษาภายนอก** แบ่งกระบวนการการประกันคุณภาพการศึกษา ๓ ประการ ได้แก่

๑) การตรวจสอบคุณภาพเป็นตรวจสอบการดำเนินการของสถาบันการศึกษา และหน่วยงานต้นสังกัดในการยืนยันเป้าหมายที่กำหนด มุ่งไปสู่มาตรฐานที่ต้องการ และทบทวนคุณภาพการศึกษาของสถานศึกษา

๒) การประเมินคุณภาพ เป็นการประเมินค่าระดับคุณภาพของกิจกรรมเฉพาะอย่างในหน่วยงาน เช่น คุณภาพการจัดการศึกษา คุณภาพของงานวิจัย คุณภาพของการสอน เป็นต้น เป็นการประเมินคุณภาพภายในจะใช้วิธีการศึกษาตนเอง (Self Study) และการประเมินตนเอง (Self Assessment)

๓) การให้การรับรองคุณภาพการศึกษาแก่สถานศึกษานั้นๆ การประเมินในส่วนนี้เป็นการดำเนินการโดยองค์กรภายนอกกระทรวงศึกษาธิการ ได้แก่ สำนักงานรับรองมาตรฐาน และประเมินคุณภาพการศึกษา ซึ่งเป็นองค์การมหาชน

### ๒.๒.๖ ประโยชน์ที่ได้จากการประกันคุณภาพการศึกษา

๑. ผู้เรียน และผู้ปกครองมีหลักประกัน และความมั่นใจว่าสถานศึกษาจะจัดการศึกษาที่มีคุณภาพ เป็นไปตามมาตรฐานที่กำหนด

๒. ครูได้ทำงานอย่างมีอาชีพ มีการทำงานที่เป็นระบบ โปร่งใส มีความรับผิดชอบ ที่ตรวจสอบได้ มีประสิทธิภาพ และเน้นคุณภาพ ได้พัฒนาตนเอง และผู้เรียนอย่างต่อเนื่องทำให้เป็นที่ยอมรับของผู้ปกครอง และชุมชน

๓. ผู้บริหารได้ใช้ภาวะผู้นำ และความรู้ ความสามารถในการบริหารงานอย่างเป็นระบบ และมีความโปร่งใส เพื่อพัฒนาสถานศึกษาให้มีคุณภาพ เป็นที่ยอมรับ และนิยมชมชอบของผู้ปกครอง และชุมชน ตลอดจนหน่วยงานที่เกี่ยวข้อง ก่อให้เกิดความภาคภูมิใจ และเป็นประโยชน์ต่อสังคม

๔. กรรมการสถานศึกษาได้ทำงานตามบทบาทหน้าที่อย่างเหมาะสม เป็นผู้ที่ทำประโยชน์ และมีส่วนพัฒนาสถานศึกษา และคุณภาพทางการศึกษาให้แก่เยาวชน และชุมชนร่วมกับผู้บริหาร และครู สมควรที่ได้รับความไว้วางใจให้มาเป็นกรรมการสถานศึกษา

๕. หน่วยงานที่กำกับดูแล ได้สถานศึกษาที่มีคุณภาพ และศักยภาพในการพัฒนาตนเอง ซึ่งจะช่วยแบ่งเบาภาระในการกำกับ ดูแลสถานศึกษา และก่อให้เกิดความมั่นใจในคุณภาพทางการศึกษา และคุณภาพของสถานศึกษา

๖. ชุมชน และสังคมประเทศชาติ ได้เยาวชน และคนที่ดี มีคุณภาพ และศักยภาพที่จะช่วยพัฒนาองค์กร ชุมชน และสังคมประเทศชาติต่อไป

๗. ผู้รับบริการได้รับความพึงพอใจจากการให้บริการของหน่วยงาน<sup>๓๔</sup>

<sup>๓๔</sup>ประโยชน์ที่ได้จากการประกันคุณภาพการศึกษา, [ออนไลน์] แหล่งที่มา <https://www.gotoknow.org> [๑๓ กันยายน ๒๕๕๙]

สรุปได้ว่าการประกันคุณภาพการศึกษาสามารถสร้างประโยชน์ให้แก่ตัวของผู้เรียนเอง ต่อครูผู้สอน ต่อผู้บริหาร ต่อผู้ปกครอง ต่อสังคม ประเทศชาติ ส่งผลให้การศึกษามีประสิทธิภาพ ผู้เรียนมีศักยภาพ เป็นคนดี คนเก่ง และมีความสุขในสังคมปัจจุบันได้

### ๒.๓ แนวทางการพัฒนาการประกันคุณภาพภายในสถานศึกษา

สำนักงานคณะกรรมการ การศึกษาขั้นพื้นฐาน (๒๕๕๓) ได้กล่าวถึงแนวทางการพัฒนาการประกันคุณภาพภายในสถานศึกษาตามกฎกระทรวงว่า ด้วยหลักเกณฑ์ และวิธีการประกันคุณภาพการศึกษา พ.ศ. ๒๕๕๓ ไว้ว่า ระบบการประกันคุณภาพ ภายในของสถานศึกษา (Internal Quality Assurance) เป็นระบบที่สถานศึกษาสร้างความมั่นใจแก่ ผู้รับบริการ ทั้งผู้เรียน ผู้ปกครอง ชุมชน ตลอดจนองค์กรหรือสถานประกอบการที่รับผู้เรียนเข้าศึกษา ต่อหรือทำงานว่าสถานศึกษา สามารถจัดการศึกษามีให้มีคุณภาพได้ตามมาตรฐานที่สถานศึกษา กำหนด ระบบการประกันคุณภาพ ภายในของสถานศึกษา จึงเป็นกลไกสำคัญประการหนึ่งในการ พัฒนาคุณภาพภายในของสถานศึกษา ที่ผู้เกี่ยวข้องสามารถตรวจสอบได้ และถูกกำหนดให้สถานศึกษา ทุกแห่งต้องดำเนินการตามที่กำหนดไว้ในพระราชบัญญัติการศึกษาแห่งชาติ และประกาศกระทรวง

ดังนั้น การพัฒนาระบบการประกันคุณภาพการศึกษาภายในของสถานศึกษาจึงยึดหลักการ ๓ ประการ คือ

๑. การกระจายอำนาจ (Decentralization) สถานศึกษามีอิสระ และมีความคล่องตัวในการ บริหาร และตัดสินใจดำเนินการ สามารถจัดการศึกษาได้สอดคล้องกับสภาพพื้นที่ ความต้องการของ ชุมชน และสังคมได้มากที่สุด

๒. การเปิดโอกาสการมีส่วนร่วมในการทำงาน (Participation) ทั้งหน่วยงานของ ภาครัฐ และ เอกชนเข้ามามีส่วนร่วมในการพัฒนาคุณภาพผู้เรียน ทั้งในฐานะเป็นคณะกรรมการ สถานศึกษาหรือ คณะทำงานในส่วนอื่นๆ ของสถานศึกษา โดยมีส่วนร่วมกันคิด ตัดสินใจ สนับสนุน ส่งเสริม และติดตาม ตรวจสอบการดำเนินงาน ตลอดจนร่วมภาคภูมิใจในความสำเร็จของสถานศึกษา

๓. การแสดงภาระรับผิดชอบที่ตรวจสอบได้ (Accountability) มาตรฐานการศึกษา ของ สถานศึกษาเป็นเป้าหมายที่ผู้เรียน ผู้ปกครอง และชุมชน ต้องได้รับรู้เพื่อการพัฒนาาร่วมกัน และ เพื่อ การติดตามตรวจสอบการดำเนินงานของสถานศึกษาว่าสามารถนำพาผู้เรียนไปสู่มาตรฐานที่ได้ กำหนด ร่วมกันไว้ได้หรือไม่ จากเป้าหมาย และจุดเน้นการพัฒนาดังกล่าว สถานศึกษาต้องสร้างการมี ส่วนร่วม ในการจัดทำแผนพัฒนาคุณภาพสถานศึกษา และเลือกกลวิธีการพัฒนาที่เหมาะสมสามารถ ทำให้เกิดผลได้อย่างเป็นรูปธรรมเพื่อให้ทุกฝ่ายที่เกี่ยวข้องมีทิศทางการทำงานที่ชัดเจนสู่เป้าหมาย เดียวกัน

จากหลักการดังกล่าวข้างต้น การประกันคุณภาพการศึกษาจึงมีกระบวนการ ดำเนินการที่ สัมพันธ์ต่อเนื่องกัน ๓ ชั้น คือ

๑. การประเมินคุณภาพภายใน เป็นการประเมินคุณภาพการจัดการศึกษา การ ติดตาม และ การตรวจสอบคุณภาพ มาตรฐานการศึกษาของสถานศึกษา ซึ่งกระทำโดยบุคลากรของ สถานศึกษา หรือโดยสำนักงานเขตพื้นที่การศึกษา หน่วยงานต้นสังกัดที่มีหน้าที่กำกับดูแลสถานศึกษา

เพื่อนำผล จากการประเมินไปใช้ในการวางแผนพัฒนากิจกรรม / โครงการ ให้มีความเป็นไปได้ และสำเร็จ

๒. การติดตามตรวจสอบคุณภาพการศึกษา เป็นกระบวนการติดตาม ตรวจสอบ ความก้าวหน้าของการปฏิบัติตามแผนพัฒนาคุณภาพการศึกษาของสถานศึกษา พร้อมทั้งเสนอแนะ มาตรการเร่งรัดการพัฒนาคุณภาพการศึกษา

๓. การพัฒนาคุณภาพการศึกษา เป็นกระบวนการพัฒนาการศึกษาเข้าสู่คุณภาพที่ สอดคล้อง กับมาตรฐานการศึกษาของชาติ โดยมีการกำหนดมาตรฐานการศึกษา การจัดระบบ โครงสร้างการ วางแผน และการดำเนินงานตามแผน รวมทั้งสร้างจิตสำนึกให้มีการพัฒนาคุณภาพ การศึกษาอย่าง ต่อเนื่อง

สรุปได้ว่า จากแนวทางการพัฒนาการประกันคุณภาพภายในสถานศึกษา จะเห็นได้ว่าทุก ภาคส่วนต้องมีส่วนร่วมในการดำเนินงานประกันคุณภาพภายในสถานศึกษา เพื่อให้สถานศึกษามีการ ดำเนินงานที่มีประสิทธิภาพ ทุกคนเข้าใจในระบบการประกันคุณภาพในทิศทางเดียวกันเพื่อให้การ ทำงานบรรลุตั้งเป้าหมายที่ได้ตั้งไว้ร่วมกัน

### ๒.๓.๑ การบริหารคุณภาพด้วยวงจรเดมมิง (Deming cycle)

การบริหารคุณภาพงานด้วยมิง คือ การหมุนวงจร PDCA ซึ่งเป็นคำย่อมาจาก Plan, Do, Check, Action แปลว่า “การวางแผน, การปฏิบัติ, การตรวจสอบ และการปรับปรุงเป็นวงจรบริหารจัดการที่ต้องดำเนินการให้ครบวงจร เพื่อให้เกิดการปรับปรุงอย่างต่อเนื่อง (continuous improvement) ซึ่งแนวคิดวงจร PDCA นี้ เอ็ดเวิร์ด เดมมิง (Edward Deming) เป็นผู้นำการ เผยแพร่ในประเทศญี่ปุ่นเป็นคนแรกในปี ค.ศ. ๑๙๕๐ จนเป็นที่รู้จักอย่างแพร่หลายทำให้นิยมเรียกว วงจรนี้อีกชื่อหนึ่งว่า “วงจรเดมมิง” โดยมีขั้นตอนของวงจร PDCA ดังนี้<sup>๓๕</sup>

๑. การวางแผน (Plan) ในบรรกาส่วนประกอบของ PDCA นั้น การวางแผนเป็นส่วน ที่สำคัญที่สุด แต่ทั้งนี้ไม่ได้หมายความว่าส่วนอื่นไม่มีความสำคัญ เพียงแต่ว่าส่วนการวางแผนจะเป็น ส่วนที่ทำให้ส่วนอื่นสามารถดำเนินไปได้อย่างมีประสิทธิภาพ

๒. การลงมือปฏิบัติ (Do) เพื่อให้มั่นใจว่ามีการนำแผนการมาปฏิบัติอย่างถูกต้อง จึง จำเป็นต้องมีขั้นตอนดังต่อไปนี้

๑) ต้องสร้างความมั่นใจว่าฝ่ายที่รับผิดชอบในการนำแผนการไปปฏิบัติได้รับ ทราบถึงความสำคัญ และความจำเป็นในแผนการนั้นๆ

๒) ต้องสร้างความมั่นใจว่ามีการติดต่อสื่อสารไปยังฝ่ายที่มีหน้าที่ในการปฏิบัติ อย่างเหมาะสม

๓) การจัดให้มีการศึกษา และการอบรมให้เข้าถึงขั้นตอนที่ต้องการเพื่อการนำ แผนนั้นๆมาปฏิบัติ

<sup>๓๕</sup> กองวิชาการ, การประกันคุณภาพการศึกษา, (กรุงเทพมหานคร: โรงพิมพ์คุรุสภาลาดพร้าว, ๒๕๓๙), หน้า ๒ - ๓

๓. การตรวจสอบ (Check) เป็นการตรวจสอบ และประเมินผลการปฏิบัติตามแผน ซึ่งจะมีการประเมิน ๒ ประการ ได้แก่ ๑) การปฏิบัติตามแผน ๒) ความเหมาะสมของแผนที่วางไว้

๔. การปรับปรุงแก้ไข (Action) ในกรณีที่การดำเนินงานไม่เป็นไปตามแผนอาจจะ ต้องกำหนดมาตรการเพื่อร่วมกันแก้ไขปัญหา และอุปสรรคนั้นให้หมดไป

แนวคิดเกี่ยวกับระบบการประกันคุณภาพที่ประกอบด้วย การควบคุม และการตรวจสอบ คุณภาพกับหลักการบริหารที่เป็นระบบครบวงจร (PDCA) ซึ่งประกอบด้วย การร่วมกันวางแผน (P) ร่วมกันปฏิบัติ (D) ร่วมกันตรวจสอบ (C) และร่วมกันปรับปรุง (A) โดยมีขั้นตอนของวงจร PDCA



ภาพที่ ๒.๒ หลักการบริหารระบบครบวงจร (PDCA)<sup>๓๖</sup>

ที่มา : สำนักงานคณะกรรมการการศึกษาแห่งชาติ,

แนวทางการประกันคุณภาพภายในสถานศึกษา : เพื่อพร้อมรับการประเมินภายนอก จากแผนภาพข้างต้น การควบคุมคุณภาพ และการตรวจสอบคุณภาพ ก็คือกระบวนการบริหารเพื่อ พัฒนาคูณภาพตามหลักการบริหารนั่นเอง โดยการควบคุมคุณภาพ คือ การที่สถานศึกษาต้องร่วมกัน วางแผน และดำเนินการตามแผน เพื่อพัฒนาสถานศึกษาให้มีคุณภาพตามเป้าหมาย และมาตรฐาน การศึกษา ส่วนการตรวจสอบคุณภาพ คือการที่สถานศึกษาต้องร่วมกันตรวจสอบ เพื่อพัฒนาปรับปรุง คุณภาพให้เป็นไปตามเป้าหมาย และมาตรฐานการศึกษา เมื่อสถานศึกษามีการตรวจสอบตนเองแล้ว หน่วยงานในเขตพื้นที่ และต้นสังกัดก็เข้ามาช่วยติดตาม และประเมินคุณภาพเพื่อให้ความช่วยเหลือ ในการพัฒนาปรับปรุงสถานศึกษา ซึ่งจะทำให้สถานศึกษามีความอุ่นใจ และเกิดความตื่นตัวในการ พัฒนาคูณภาพอยู่เสมอ

<sup>๓๖</sup> สำนักงานคณะกรรมการการศึกษาแห่งชาติ, แนวทางการประกันคุณภาพในสถานศึกษา, เพื่อพร้อม รับการประเมินภายนอก, (กรุงเทพมหานคร: โรงพิมพ์สกายบุ๊กส์, ๒๕๔๔), หน้า ๑๐



ขั้นตอนการดำเนินงาน สรุปได้ ดังนี้

**ขั้นวางแผน (Plan)** เป็นการกำหนดกรอบงานที่ต้องการแก้ปัญหา/ต้องการปรับปรุงเปลี่ยนแปลง รวมถึงการพัฒนาสิ่งใหม่ๆ โดยพิจารณาว่า ต้องนำข้อมูลอะไรบ้างที่เกี่ยวข้องมาวิเคราะห์ แล้วกำหนดทางเลือกในการปรับปรุง เปลี่ยนแปลง การวางแผนจะช่วยให้สามารถคาดการณ์สิ่งที่จะเกิดขึ้นในอนาคต และช่วยลดความสูญเสียต่างๆ ที่อาจจะเกิดขึ้นได้

**ขั้นปฏิบัติ (DO)** เป็นการลงมือปรับปรุง เปลี่ยนแปลง และพัฒนา ตามทางเลือกที่กำหนดไว้ในแผน ขณะเดียวกัน มีการตรวจสอบระหว่างการปฏิบัติด้วยว่าดำเนินไปในทิศทางที่กำหนดไว้หรือไม่

**ขั้นตรวจสอบ (Check)** เป็นการประเมินผลที่ได้รับจากการปรับปรุงเปลี่ยนแปลง และพัฒนา ซึ่งทำให้ทราบว่า การปฏิบัติบรรลุวัตถุประสงค์ และเป้าหมายที่กำหนดไว้หรือไม่ โดยกำหนดความถี่ของการตรวจสอบตามความเหมาะสม

**ขั้นดำเนินงานให้เหมาะสม (Act)** เป็นการพิจารณาผลการตรวจสอบ และอาจจะนำผลการตรวจสอบมาดำเนินการ ๒ กรณี คือ กรณีที่ ๑ ถ้ามีผลการปฏิบัติงานที่ดีให้นำกระบวนการปฏิบัติ นั้นมาจัดทำเป็นมาตรฐานการปฏิบัติงานของสถานศึกษา กรณีที่ ๒ ถ้าผลงานยังไม่บรรลุวัตถุประสงค์ ต้องนำผลการประเมินมาพิจารณาว่าควรดำเนินการอย่างไรต่อไป เพื่อให้บรรลุผลตามที่กำหนดไว้<sup>๓๗</sup>

เมื่อนางจรรยาเต็มใจมาใช้ในการทำงานอย่างต่อเนื่อง จะทำให้การทำงานมีการพัฒนาไปอย่างต่อเนื่องไม่หยุดนิ่ง แผนภาพที่ ๒.๔

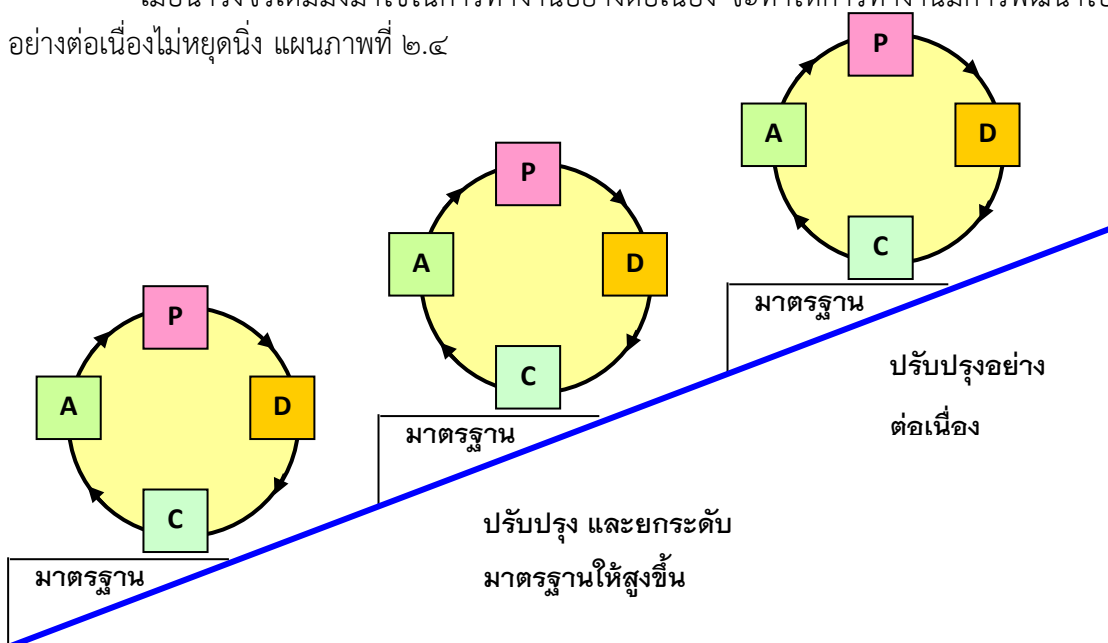

ภาพที่ ๒.๓ วงจรเต็มมิ่งกับการทำงานอย่างต่อเนื่อง

<sup>๓๗</sup> แผนพัฒนาคุณภาพการจัดการศึกษาของสถานศึกษาตามกฎกระทรวงว่าด้วยระบบ หลักเกณฑ์ และวิธีการประกันคุณภาพการศึกษา พ.ศ. ๒๕๕๓, หน้า ๙

**สำนักงานคณะกรรมการการศึกษาแห่งชาติ** ได้กล่าวถึงกระบวนการการบริหารเพื่อพัฒนาคุณภาพที่ใช้หลักการบริหารที่เป็นระบบครบวงจร (PDCA) โดยให้สถานศึกษาต้องร่วมกันวางแผน (P) และดำเนินการตามแผน (D) เพื่อพัฒนาสถานศึกษาให้มีคุณภาพตามเป้าหมาย และมาตรฐานการศึกษา การตรวจสอบสถานศึกษา (C) จะต้องร่วมกันตรวจสอบเพื่อพัฒนาปรับปรุง (A) ให้เป็นไปตามเป้าหมาย และมาตรฐานการศึกษา<sup>๓๘</sup>

**สำนักงานรับรองมาตรฐาน และประเมินคุณภาพการศึกษา (องค์การมหาชน)** ได้กล่าวถึงกระบวนการบริหารเพื่อพัฒนาคุณภาพการศึกษาโดยใช้หลักการบริหารระบบครบวงจร PDCA ดังนี้<sup>๓๙</sup>

**๑. การวางแผน (Plan)** การกำหนดแผนที่สามารถดำเนินการให้บรรลุตามปรัชญา และวิสัยทัศน์ที่กำหนดไว้ มีการกำหนดตัวชี้วัดคุณภาพ และเกณฑ์ตัดสิน โดยพิจารณาทำแผน และเครื่องมือตัดสินใจที่สอดคล้อง และตอบสนองการดำเนินงานที่มุ่งสู่คุณภาพที่พึงประสงค์เป็นสำคัญ

**๒. ด้านการดำเนินงาน (Do)** การสร้างความตระหนักให้กับบุคลากรของสถานศึกษาให้ปฏิบัติภารกิจที่ได้วางแผนไว้ โดยอาศัยการดำเนินงานตามโครงการ และกิจกรรมที่กำหนดตามแผน ด้วยวิถีชีวิต และการทำงานอย่างมีคุณภาพ

**๓. ด้านการตรวจสอบผลการดำเนินงาน (Check)** เป็นการกำกับติดตามประเมินการดำเนินงานตามแผนที่วางไว้ สถานศึกษาจะต้องวิเคราะห์สภาพการดำเนินงานของตนเองในแต่ละช่วงการดำเนินงาน และเปรียบเทียบผลการดำเนินงานตามตัวชี้วัด และเกณฑ์ตัดสิน เพื่อตัดสินว่าการดำเนินงานมีคุณภาพตามที่ต้องการหรือไม่เพราะเหตุใด

**๔. ด้านการปรับปรุงพัฒนา (Action)** เมื่อผ่านขั้นตอนการตรวจสอบ และประเมินแล้ว ต้องนำผลการประเมินมาปรับปรุง โดยส่งข้อมูลย้อนกลับไปให้ผู้เกี่ยวข้องในการดำเนินงานในหน่วยงานต่างๆ ที่เกี่ยวข้องได้รับรู้ถึงผลงานของตนเองว่าเป็นอย่างไร และควรปรับปรุงต่อไปอย่างไร จึงจะเพิ่มประสิทธิภาพสูงสุด และดำเนินการแก้ไขตามระบบ

**กฤษฎี อุทัยรัตน์** ได้กล่าวถึงวงจรคุณภาพแบบ P-D-C-A ว่ามีขั้นตอนดังนี้ Plan คือ การกำหนดวัตถุประสงค์ และกระบวนการต่างๆ ของการผลิตบริการ บริหารทำให้เกิดผลลัพธ์ที่สอดคล้องไปด้วยกันกับข้อกำหนดที่ลูกค้าต้องการ Do คือ การลงมือไปปฏิบัติอย่างจริงจัง ในแต่ละกระบวนการที่ได้วางแผนในขั้นตอนแรก Check คือ การติดตามสิ่งที่ปฏิบัติโดยการตรวจสอบตรวจวัด ศึกษาเรียนรู้ และประเมินกระบวนการต่างๆ กับผลิตภัณฑ์ บริการ งานต่างๆ ที่ได้ดำเนินการไป Action คือ การดำเนินการปรับปรุงพัฒนาสมรรถนะของแต่ละกระบวนการที่ผ่านมาแล้วให้เกิดความต่อเนื่องตลอดเวลา จากการศึกษาขั้นตอนของวัฏจักรเดมिंग ที่ผู้วิจัยจะนำมาใช้

<sup>๓๘</sup>สำนักงานคณะกรรมการการศึกษาแห่งชาติ, “แบบประเมินคุณลักษณะของบุคคลเพื่อพิจารณาความเหมาะสมสำหรับตำแหน่งเพื่อคัดเลือกข้าราชการครูเพื่อแต่งตั้งหรือเลื่อน และแต่งตั้งให้ดำรงตำแหน่งผู้บริหารสถานศึกษา”, **วารสารครูเชียงใหม่**, ๒๕๔๓, หน้า ๑๐.

<sup>๓๙</sup>สำนักงานรับรองมาตรฐาน และประเมินคุณภาพการศึกษา (องค์การมหาชน), **อภิชานศัพท์ การประกันคุณภาพการศึกษา (QA Glossary)**, (กรุงเทพมหานคร: สำนักงานรับรองมาตรฐาน และประเมินคุณภาพการศึกษา (องค์การมหาชน) ๒๕๕๓), หน้า ๘๓.

ในการกำหนดประเด็นการมีส่วนร่วมในการประกันคุณภาพการศึกษาครั้งนี้ สามารถสรุปขั้นตอนการมีส่วนร่วมไว้ ๔ ขั้นตอนคือ<sup>๕๐</sup>

๑. ขั้นตอนของการวางแผน (Plan) เป็นขั้นตอนของการวางแผนเป้าหมาย ตั้งวัตถุประสงค์ ในการดำเนินงาน กำหนดหน้าที่ความรับผิดชอบ มีการกำหนดแผนงาน กำหนดวิธีการทำงานอย่างชัดเจน เพื่อให้บรรลุเป้าหมายที่วางไว้ ซึ่งเป็นการพัฒนาความคิด ให้ไปสู่รูปแบบที่เป็นจริงพร้อมสำหรับการนำไปปฏิบัติได้

๒. ขั้นตอนของการปฏิบัติตามแผนที่ได้วางไว้ (Do) เป็นขั้นตอนของการปฏิบัติตามแผนที่ได้วางไว้ การศึกษาอบรมให้เข้าใจวิธีการทำงาน การสำรวจความเป็นไปได้ของแผนที่วางไว้ กำหนดปฏิทินการปฏิบัติงาน การรับผิดชอบในกิจกรรมต่างๆ การปฏิบัติจะต้องดำเนินไปตามแผนวิธีการ ขั้นตอนที่ได้กำหนดไว้

๓. ขั้นตอนของการตรวจสอบ (Check) เป็นขั้นตอนของการตรวจสอบสิ่งที่ทำไปแล้ว เพื่อตรวจสอบว่างานที่ทำไปตามมาตรฐานที่กำหนด และมีคุณภาพตรงตามเป้าหมายหรือไม่ มีปัญหาในระหว่างการปฏิบัติงานหรือไม่ ทั้งนี้เพื่อเป็นประโยชน์ในการปรับปรุงคุณภาพของการดำเนินงานต่อไป

๔. ขั้นตอนของการปรับปรุงแก้ไข (Action) เป็นขั้นตอนของการตรวจสอบสิ่งที่ทำเมื่อพบว่ามีข้อบกพร่องจะต้องมีการแก้ไขที่ต้นเหตุแล้วทำการป้องกันเพื่อไม่ให้เกิดความบกพร่องขึ้นอีก หาทางพัฒนางาน และปรับปรุงการทำงาน เพื่อป้องกันไม่ให้เกิดปัญหาซ้ำรอยเดิม การปรับปรุงอาจนำไปสู่วิธีการกำหนดมาตรฐานของวิธีทำงาน ช่วยให้การวางแผนมีความสมบูรณ์ และมีคุณภาพเพิ่มขึ้นด้วย

**ฮิตชิ (Hitoshi)** กล่าวถึง การบริหารงานด้วยระบบวงจรคุณภาพ จัดเป็นกิจกรรมการปรับปรุง และการควบคุมที่ประกอบด้วย การวางแผน การนำไปปฏิบัติ การตรวจสอบ และการปฏิบัติการแก้ไข โดยการวางแผน การนำแผนที่วางไว้มาปฏิบัติ ตรวจสอบผลลัพธ์ที่ได้ และถ้าผลลัพธ์ไม่ได้ตามที่คาดหมายไว้ จะมีการทบทวนแผนการเริ่มต้นใหม่อีกครั้งหนึ่ง ดังนั้น การควบคุม และการปรับปรุงสามารถอธิบายได้อีกแบบหนึ่งก็คือ การทำการวางแผน การกระทำ การตรวจสอบ และการแก้ไขซ้ำอีก การทำตามวงจรคุณภาพอย่างตั้งใจ และถูกต้องจะช่วยให้เกิดความเชื่อมั่นในการทำงาน เมื่อวงจรคุณภาพหมุนซ้ำจะทำให้เกิดการปรับปรุง และระดับของผลลัพธ์สูงขึ้นเรื่อยๆ และงานส่วนใหญ่จะกระทำซ้ำในสิ่งที่เคยทำมาก่อน ถึงแม้ว่างานนั้นจะดูเหมือนว่าเป็นงานใหม่ทั้งหมดก็ยังคงมีส่วนประกอบหลายส่วนที่เหมือนหรือคล้ายกับสิ่งที่เคยทำมาก่อน การปรับปรุงคุณภาพส่วนใหญ่จะเป็นการพิจารณาวิธีการของงานที่กระทำซ้ำอย่างระมัดระวัง และเป็นระบบตรวจสอบผลลัพธ์ที่ได้ ตลอดจนมีการแก้ไขความไร้ประสิทธิภาพที่ค้นพบ ดังนี้

---

<sup>๕๐</sup> กฤษณ์ อุทัยรัตน์. คู่มือปฏิบัติการจริงสู่การรับรองมาตรฐานโลก ISO 9002 งานบริการ, (กรุงเทพมหานคร: จุฬาลงกรณ์มหาวิทยาลัย, ๒๕๔๒), หน้า ๖๒.

**๑. การวางแผน (Plan)** ในบรรดาส่วนประกอบทั้งสี่ส่วนของวงจรคุณภาพนั้น ควรพิจารณาการวางแผนเป็นส่วนที่สำคัญที่สุด แต่ทั้งนี้มิได้หมายความว่าส่วนอื่นไม่มีความสำคัญ เพียงแต่ว่าส่วนการวางแผนจะเป็นส่วนที่ทำให้ส่วนอื่นสามารถทำงานได้อย่างมีประสิทธิภาพ ถ้าแผนการไม่เหมาะสมจะมีผลทำให้ส่วนอื่นไร้ประสิทธิภาพตามไปด้วย แต่ถ้ามีการเริ่มต้นวางแผนที่ดี จะทำให้มีการแก้ไขน้อย และกิจกรรมจะมีประสิทธิภาพมากขึ้น

ระเบียบวิธีปฏิบัติเกี่ยวกับการวางแผน ในการปรับปรุงเป็นการลดช่องว่างระหว่างสิ่งที่ต้องการให้เป็นกับสิ่งที่เป็นอย่างจริง และกิจกรรมการปรับปรุงที่มีประสิทธิภาพจำเป็นต้องมีมุมมองที่แม่นยำในทั้งสองสิ่ง เปรียบเสมือนการสร้างบ้านบนพื้นทราย ไม่ว่าจะออกความพยายามเพียงใดก็ตามถ้าภาพในมุมมองของสถานการณ์ที่ต้องการ และสถานการณ์จริงไม่ชัดแล้ว ก็จะไม่ได้อะไรกลับมา ดังนั้นจึงควรสร้างวิธีปฏิบัติเกี่ยวกับการวางแผนประกอบด้วย การวิเคราะห์สถานการณ์ และการจำแนกปัญหา การตั้งเป้าหมาย เข้าใจถึงข้อจำกัด และขอบเขต รวมถึงการนำมาพิจารณา มองถึงวิธีการปรับปรุงที่เป็นไปได้ ตัดสินใจถึงแผนปฏิบัติการ กำหนดวิธีสำหรับตรวจสอบ และประเมินผลลัพธ์ที่ได้

การพัฒนาแผน โดยปกติปัญหาที่ถูกนำมาแก้ไขเพื่อปรับปรุงนั้นจะประกอบด้วยสาเหตุหลายประการ ในการแก้ปัญหานี้อย่างเป็นระบบ ผู้นำขององค์กรต้องทำการจัดทำ และพัฒนาแผนการปรับปรุง และการพัฒนาแผนประกอบด้วย การกำหนดกิจกรรมพื้นฐานที่ต้องการปรับปรุงอย่างชัดเจน แยกกิจกรรมออกตามโครงสร้างองค์กร กระจายส่วนย่อยของกิจกรรมพื้นฐานไปตามฝ่ายต่างๆ ในองค์กร กำหนดวิธีการประเมินความสำเร็จในการบรรลุวัตถุประสงค์ของแต่ละฝ่ายให้ชัดเจน บุคคลที่มีตำแหน่งสูงสุดในองค์กรควรเป็นผู้ตัดสินใจในการมอบหมายงาน และวิธีการประเมินผลโดยผ่านการพบปะสนทนากับแต่ละฝ่ายในองค์กร

ในการทำงานเดียวกัน หัวหน้าฝ่ายงานแต่ละฝ่ายต้องออกแบบ และพัฒนาแผนเพื่อให้บรรลุวัตถุประสงค์ที่ได้รับมอบหมาย โดยแผนการจะได้รับการกระจายออกเป็นลำดับลงมาทั่วทั้งองค์กรด้วยวิธีนี้ และจะถูกพัฒนาอย่างเหมาะสมในแต่ละระดับในโครงสร้างองค์กรจนกระทั่งถึงระดับที่ไม่จำเป็นต้องกระจายลงอีกต่อไป ขั้นตอนสุดท้ายคือการตัดสินใจของบุคลากรที่ต้องทำงานทรัพยากรที่ต้องการ และตารางเวลาที่ต้องปฏิบัติตาม และทำแผนการพัฒนาให้อยู่ในรูปของเอกสารทั้งหมดอย่างละเอียด ทั้งนี้ เพื่อให้มั่นใจว่าจะมีการสื่อสารแผนการได้อย่างแม่นยำที่สุด

ขณะที่สร้างแผนการควรมีความระมัดระวังในแนวทางที่มีส่วนช่วยในการสร้างแผนการอย่างถูกต้อง ประกอบด้วย ขณะที่สร้างแผนการจะต้องมีการชี้แจงให้ชัดเจนถึงข้อจำกัดด้านทรัพยากร และเวลาที่มี รวมทั้งต้องหาวิธีการทั้งหมดที่เป็นไปได้ภายใต้ข้อจำกัดเหล่านี้ อาจมีการผ่อนปรนข้อจำกัดเหล่านี้บ้าง หลังจากมีการพิจารณาข้อเสนอแนะทั้งหมดแล้ว ต้องทำการเลือกวิธีการที่ดีที่สุดเป็นแผนการปฏิบัติ ต้องมีการพัฒนาระเบียบวิธีการในการตรวจสอบ และประเมินผลลัพธ์เพื่อดูว่าแผนการมีประสิทธิภาพ และมีการกระทำตามแผน และประสานกันกับแผนการเริ่มแรกหรือไม่ ต้องมีการรวบรวมสารสนเทศอย่างสม่ำเสมอ และจัดอย่างเป็นระบบตลอดจนมีการนำมาใช้งานอย่างเต็มที่ในการวางแผนงาน ต้องมีการพิจารณาถึงสิ่งที่ต้องกระทำกับสิ่งที่น่ากระทำ ทรัพยากรมีอยู่อย่างจำกัด และเป็นไปไม่ได้ที่จะทำทุกสิ่งทุกอย่างในเวลาเดียวกัน ต้องพยามยามสมดุลระหว่างเป้าหมายกับทรัพยากร การตั้งเป้าหมายที่สูงเกินไปเป็นการสวนทางกับการเพิ่มผลผลิต

จะต้องมีการสร้างระบบสารสนเทศที่มีประสิทธิผลเพื่อสื่อสารเป้าหมายของแผนการไปสู่ทุกส่วนขององค์กร ทรัพยากรทางด้านวัสดุอาจมีจำกัดแต่ความสามารถของมนุษย์มีไม่จำกัด ดังนั้น จึงมีทางเป็นไปได้เสมอในการปรับปรุง ซึ่งจำเป็นต้องมีการพัฒนาความสามารถของมนุษย์อย่างสม่ำเสมอ

**๒. การลงมือปฏิบัติ (Do)** เพื่อให้มั่นใจว่ามีการนำแผนการมาปฏิบัติอย่างถูกต้องจึงจำเป็นต้องมีขั้นตอนในการสร้างความมั่นใจว่าฝ่ายที่รับผิดชอบในการนำแผนการไปปฏิบัติได้รับทราบถึงความสำคัญ และความจำเป็นในแผนการนั้นๆ การสร้างความมั่นใจว่ามีการติดต่อสื่อสารไปยังฝ่ายที่มีหน้าที่ในการปฏิบัติอย่างเหมาะสม การจัดให้มีการศึกษา และการอบรมที่ต้องการเพื่อการนำแผนการนั้นๆ มาปฏิบัติ และการจัดหาทรัพยากรที่จำเป็นในเวลาที่เหมาะสม

**๓. การตรวจสอบ (Check)** เมื่อทำการตรวจสอบ และประเมินผลลัพธ์ของการปฏิบัติตามแผน ต้องมีการประเมินการปฏิบัติตามแผนหรือไม่ และตัวแผนการเองมีความเหมาะสมหรือไม่

การที่ไม่ประสบความสำเร็จตามที่ตั้งเป้าหมายไว้เป็นเพราะไม่ปฏิบัติตามแผนการ ความไม่เหมาะสมของแผนการ หรือจากทั้งสองประการรวมกัน เป็นเรื่องที่ต้องหาว่าสาเหตุมาจากประการไหน เนื่องจากการปฏิบัติการแก้ไขจะแตกต่างกันอย่างสิ้นเชิง ถ้าความล้มเหลวมาจากแผนการไม่เหมาะสม อาจเป็นผลมาจากสาเหตุความผิดพลาดในการทำความเข้าใจกับสถานการณ์ที่เป็นอยู่ การเลือกเทคนิคที่ใช้ผิด เนื่องจากมีข้อมูลข่าวสารไม่เพียงพอ และมีความรู้ในขั้นตอนการวางแผนไม่เพียงพอ การประเมินผลกระทบจากการปฏิบัติตามแผนผิดพลาด หรือประเมินความสามารถของบุคลากรที่ต้องนำแผนมาใช้ผิดพลาด

ถ้าความล้มเหลวมาจากการไม่ปฏิบัติตามแผน อาจเป็นผลมาจากสาเหตุขาดความตระหนักถึงความจำเป็นในการปรับปรุง การติดต่อสื่อสารที่ไม่เหมาะสม และมีความเข้าใจในแผนไม่เพียงพอ การให้การศึกษา และการฝึกอบรมไม่เพียงพอ ปัญหาเกี่ยวกับตัวผู้นำ และการประสานงานระหว่างการปฏิบัติ หรือการประเมินทรัพยากรที่ต้องใช้น้อยเกินไป

**๔. การปฏิบัติการแก้ไข (Act)** ขณะเมื่อทำการปฏิบัติการแก้ไขมีความจำเป็นอย่างยิ่งที่ต้องแยกแยะให้ชัดเจนระหว่างการกำจัดปรากฏการณ์หรืออาการของปัญหา และการกำจัดสาเหตุ ดังที่ได้กล่าวมาแล้วว่า มีงานจำนวนมากมายที่ทำงานเป็นประจำในขณะนี้ การกำจัดแค่อาการไม่ได้ช่วยแก้ปัญหาที่มีอยู่ เป็นเพียงแค่การเลื่อนการแก้ปัญหาออกไปเท่านั้น ดังนั้น ถ้าความล้มเหลวมาจากการวางแผนที่ไม่เหมาะสม การทบทวนแผนการเท่านั้นไม่เพียงพอต่อการแก้ปัญหา ต้องมีการปรับปรุงคุณภาพของกระบวนการวางแผนโดยการหาปัจจัยที่ไม่เหมาะสม สาเหตุของการวางแผน และทำการปฏิบัติการแก้ไข ความก้าวหน้าของการปรับปรุงจะเกิดขึ้นได้โดยการกำจัดสาเหตุมิใช่กำจัดอาการ และเมื่อไม่สามารถบรรลุถึงเป้าหมายไว้ ควรมีการวิเคราะห์หาเหตุ และมีการทบทวนแผนการ ดังเช่นที่กล่าวมาในหัวข้อการตรวจสอบ สาเหตุอาจมาจากตัวแผนการที่ไม่เหมาะสมหรือมีการปฏิบัติที่ไม่ถูกต้อง ดังนั้น เพื่อทำการปรับปรุง ต้องมีการขี้นงสาเหตุแห่งความล้มเหลวอย่างถูกต้อง และมีการเปลี่ยนแปลงแผนเพื่อให้สามารถดำเนินกิจกรรมไปได้อย่างมีประสิทธิภาพเพิ่มขึ้น ควรมีการวางแผน

แผนการปรับปรุงคุณภาพเป็นรายปี และมีการทบทวนทุกปี เพื่อให้มั่นใจว่าแผนการดังกล่าวมีความไว้วางใจ และเหมาะสม<sup>๔๑</sup>

**วิฑูรย์ สิมะโชคดี** กล่าวถึง วงจรคุณภาพ (PDCA) เป็นกิจกรรมที่จะนำไปสู่การปรับปรุงงาน และการควบคุมอย่างเป็นระบบอันประกอบด้วย การวางแผน (Plan) การนำแผนไปปฏิบัติ (Do) การตรวจสอบ (Check) และการปรับปรุงแก้ไข (Act) กล่าวคือ จะเริ่มจากการวางแผน การนำแผนที่วางไว้มาปฏิบัติ การตรวจสอบผลลัพธ์ที่ได้ และหากไม่ได้ผลลัพธ์ตามที่คาดหมายไว้ จะต้องทำการทบทวนแผนการโดยเริ่มต้นใหม่อีกครั้งหนึ่ง และทำตามวงจรคุณภาพซ้ำอีก เมื่อวงจรคุณภาพหมุนซ้ำไปเรื่อยๆ จะทำให้เกิดการปรับปรุงงาน และทำให้ระดับผลลัพธ์สูงขึ้นเรื่อยๆ ดังนั้น การกระทำตามวงจรคุณภาพ จึงเท่ากับการสร้างคุณภาพที่น่าเชื่อถือมากขึ้นโดยจุดเริ่มต้นของวงจรคุณภาพอยู่ที่การพยายามตอบคำถามให้ได้ว่า ทำอย่างไรจึงจะดีขึ้น

ขั้นตอนที่ ๑ การวางแผน (Plan) ในบรรดาองค์ประกอบทั้ง ๔ ประการของวงจรคุณภาพนั้น ต้องถือว่าการวางแผนเป็นเรื่องที่สำคัญที่สุด การวางแผนจะเป็นเรื่องที่ทำให้กิจกรรมอื่นๆ ที่ตามมาสามารถทำงานได้อย่างมีประสิทธิภาพ เพราะถ้าแผนการไม่เหมาะสมแล้ว จะมีผลทำให้กิจกรรมอื่นไร้ประสิทธิภาพตามไปด้วย แต่ถ้ามีการเริ่มต้นวางแผนที่ดี จะทำให้มีการแก้ไขน้อย และกิจกรรมจะมีประสิทธิภาพมากขึ้น

ขั้นตอนที่ ๒ การนำแผนไปปฏิบัติให้เกิดผล (Do) เพื่อให้มั่นใจว่ามีการนำแผนการไปปฏิบัติอย่างถูกต้องนั้น เราจะต้องสร้างความมั่นใจว่าฝ่ายที่รับผิดชอบในการนำแผนไปปฏิบัติได้รับทราบถึงความสำคัญ และความจำเป็นในแผนการนั้นๆ มีการติดต่อสื่อสารไปยังฝ่ายที่มีหน้าที่ในการปฏิบัติอย่างเหมาะสม มีการจัดให้มีการศึกษา และการอบรมที่ต้องการเพื่อการนำแผนการนั้นๆ มาปฏิบัติ และมีการจัดหาทรัพยากรที่จำเป็นในเวลาที่เป็นด้วย

ขั้นตอนที่ ๓ การตรวจสอบ (Check) การตรวจสอบ และประเมินผลลัพธ์ของการปฏิบัติตามแผน ควรจะต้องมีการประเมินใน ๒ ประการ คือ มีการปฏิบัติตามแผนหรือไม่ หรือตัวแผนการเองมีความเหมาะสมหรือไม่

การที่ไม่ประสบความสำเร็จตามที่ตั้งเป้าหมายไว้เป็นเพราะไม่ปฏิบัติตามแผนการ หรือความไม่เหมาะสมของแผนการ หรือจากทั้งสองประการรวมกัน เราจำเป็นต้องหาว่าสาเหตุมาจากประการไหน ทั้งนี้ เนื่องจากการนำไปปฏิบัติการปรับปรุงแก้ไขจะแตกต่างกันอย่างสิ้นเชิง

ถ้าความล้มเหลวมาจากแผนการที่จัดทำขึ้นไม่เหมาะสม อาจเป็นผลมาจากสาเหตุ

๑. ความผิดพลาดในการทำความเข้าใจกับสถานการณ์ที่เป็นอยู่

๒. เลือกเทคนิคที่ใช้ผิดเนื่องจากมีข้อมูลข่าวสารไม่เพียงพอ และมีความรู้

ในขั้นตอนการวางแผนไม่เพียงพอ

๓. ประเมินผลกระทบจากการปฏิบัติตามแผนผิดพลาด

๔. ประเมินความสามารถของบุคลากรที่ต้องนำแผนมาใช้ผิดพลาด

<sup>๔๑</sup> ฮิโตชิ Oguru Hitoshi, เขียน, สมชัย อัครทิวา, เรียบเรียง, Why-Why Analysis เทคนิคการวิเคราะห์อย่างถึงแก่นเพื่อปรับปรุงสถานประกอบการ. (พะเยา: มหาวิทยาลัยนเรศวร, ๒๕๕๐), หน้า ๕๗-๖๔.

ถ้าความล้มเหลวมาจากการไม่ปฏิบัติตามแผนอาจเป็นผลมาจากสาเหตุต่อไปนี้

๑. ขาดความตระหนักถึงความจำเป็นในการปรับปรุง
๒. การติดต่อสื่อสารที่ไม่เหมาะสม และมีความเข้าใจในแผนไม่เพียงพอ
๓. การให้การศึกษา และการฝึกอบรมไม่เพียงพอ
๔. ปัญหาเกี่ยวกับตัวผู้นำ และการประสานงานระหว่างการปฏิบัติ
๕. ระเบียบทรัพยากรที่ต้องใช้น้อยเกินไป

ขั้นตอนที่ ๔ ปฏิบัติการปรับปรุงแก้ไข (Act) ถ้าความล้มเหลวมาจากการวางแผนที่ไม่เหมาะสม การทบทวนแผนการเท่านั้นไม่เพียงพอต่อการแก้ปัญหา ต้องมีการปรับปรุงคุณภาพของกระบวนการวางแผนโดยการหาปัจจัยที่ไม่เหมาะสม สาเหตุของการวางแผน และทำการปฏิบัติการแก้ไข ความก้าวหน้าของการปรับปรุงจะเกิดขึ้นได้โดยการกำจัดสาเหตุ และขั้นตอนที่สำคัญ ก็คือ การทบทวนแผนการที่ต้องมีการชี้บ่งถึงสาเหตุแห่งความล้มเหลวอย่างถูกต้อง และมีการเปลี่ยนแปลงแผนเพื่อให้สามารถดำเนินกิจกรรมไปได้อย่างมีประสิทธิภาพเพิ่มขึ้น ควรมีการวางแผนการปรับปรุงคุณภาพเป็นรายปี และมีการทบทวนทุกปีเพื่อให้มั่นใจว่าแผนการดังกล่าวมีความเชื่อถือได้ และเหมาะสม การนำวงจรคุณภาพไปปฏิบัติอย่างจริงจัง และต่อเนื่องในทุกระดับขององค์กร จะทำให้เราสามารถปรับปรุงและเพิ่มคุณภาพงานได้อย่างมีประสิทธิภาพ และเห็นผลลัพธ์ที่ชัดเจน เมื่อปัญหาเดิมหมดไปเราก็สามารถแก้ปัญหาใหม่ๆ ได้ด้วยวงจรคุณภาพต่อไป<sup>๔๒</sup>

**สมศักดิ์ สินธุระเวชญ์** กล่าวถึง จุดหมายที่แท้ของวงจรคุณภาพ (PDCA) ว่าเป็นกิจกรรมพื้นฐานในการบริหารคุณภาพนั้นมิใช่เพียงแค่การปรับแก้ผลลัพธ์ที่เบี่ยงเบนออกไปจากเกณฑ์มาตรฐานให้กลับมาอยู่ในเกณฑ์ที่ต้องการเท่านั้น แต่เพื่อก่อให้เกิดการปรับปรุงในแต่ละรอบของ PDCA อย่างต่อเนื่องเป็นระบบ และมีการวางแผน PDCA ที่มีวนได้สูงขึ้นเรื่อยๆ

วงจรควบคุมคุณภาพ PDCA มีภารกิจหลัก ๔ ขั้นตอน ๑) การวางแผน (Plan-P) ๒)การดำเนินงานตามแผน (Do-D) ๓) การตรวจสอบ (Check-C) และ ๔) การแก้ไขปัญหา (Act-A)

<sup>๔๒</sup>วิฑูรย์ สิมะโชคดี, TQM วิธีองค์กรคุณภาพยุค ๒๐๐๐. พิมพ์ครั้งที่ ๔, (กรุงเทพมหานคร: TPA PUBLISHING. ๒๕๔๒), หน้า ๔๓-๔๗.

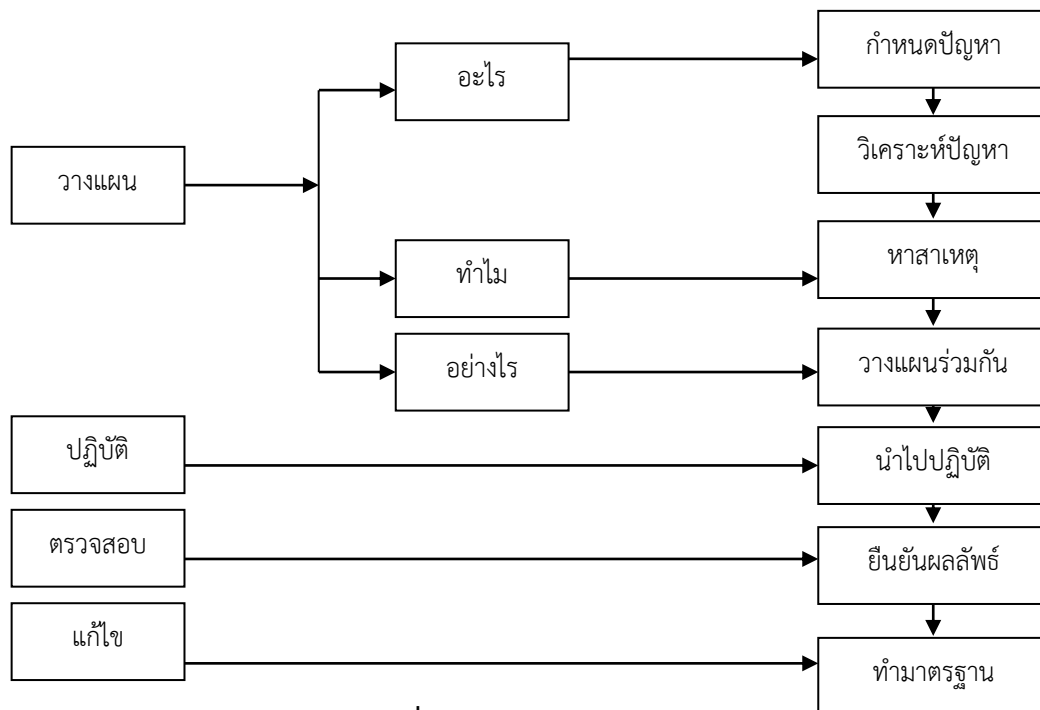

ภาพที่ ๒.๔ กระบวนการ PDCA

ที่มา (สมศักดิ์ สินธุระเวชญ์, ๒๕๔๒, หน้า ๑๘๘)

ขั้นตอนที่ ๑ การวางแผน (Plan) การวางแผนงานจะช่วยพัฒนาความคิดต่างๆ เพื่อนำไปสู่รูปแบบที่เป็นจริงขึ้นมาในรายละเอียดให้พร้อมในการเริ่มต้นลงมือปฏิบัติ แผนที่ดีควรมีลักษณะ ๕ ประการ ซึ่งสรุปได้ ดังนี้

๑. อยู่บนพื้นฐานของความเป็นจริง (realistic)
๒. สามารถเข้าใจได้ (understandable)
๓. สามารถวัดได้ (measurable)
๔. สามารถปฏิบัติได้ (behavioral)
๕. สามารถบรรลุผลสำเร็จได้ (achievable)

วางแผนที่ดีควรมีองค์ประกอบ ดังนี้

๑. กำหนดขอบเขตปัญหาให้ชัดเจน
๒. กำหนดวัตถุประสงค์ และเป้าหมาย
๓. กำหนดวิธีการที่จะบรรลุถึงวัตถุประสงค์ และเป้าหมายให้ชัดเจน และถูกต้อง

แม่นยำที่สุดเท่าที่เป็นไปได้

ขั้นตอนที่ ๒ ปฏิบัติ (Do) ประกอบด้วยการทำงาน ๓ ระยะ

๑. การวางแผนกำหนดการ

- ๑) การแยกกิจกรรมต่างๆ ที่ต้องการกระทำ
- ๒) กำหนดเวลาที่คาดว่าจะต้องใช้ในกิจกรรมแต่ละอย่าง
- ๓) การจัดสรรทรัพยากรต่างๆ



๒. การจัดการแบบแมทริกซ์ (matrix management) การจัดการแบบนี้สามารถช่วยดึงเอาผู้เชี่ยวชาญหลายแขนงจากแหล่งต่างๆ มาได้ และเป็นวิธีช่วยประสานระหว่างฝ่ายต่างๆ

๓. การพัฒนาขีดความสามารถในการทำงานของผู้ร่วมงาน

๑) ให้ผู้ร่วมงานเข้าใจถึงงานทั้งหมด และทราบเหตุผลที่ต้องกระทำ

๒) ให้ผู้ร่วมงานพร้อมในการใช้ดุลพินิจที่เหมาะสม

๓) พัฒนาจิตใจให้รักการร่วมมือ

ขั้นตอนที่ ๓ การตรวจสอบ (Check) การตรวจสอบทำให้รับรู้สภาพการณ์ของงานที่เป็นอยู่เปรียบเทียบกับสิ่งที่วางแผน ซึ่งมีกระบวนการ ดังนี้

๑. กำหนดวัตถุประสงค์ของการตรวจสอบ

๒. รวบรวมข้อมูล

๓. การทำงานเป็นตอนๆ เพื่อแสดงจำนวน และคุณภาพของผลงานที่ได้รับในแต่ละขั้นตอนเปรียบเทียบกับที่ได้วางแผนไว้

๔. การรายงานจะเสนอผลการประเมิน รวมทั้งมาตรการป้องกันความผิดพลาดหรือความล้มเหลว ๑) รายงานเป็นทางการอย่างสมบูรณ์ และ ๒) รายงานแบบอย่างไม่เป็นทางการ

ขั้นตอนที่ ๔ การแก้ไขปัญหา (Act) ผลของการตรวจสอบหากพบว่าเกิดข้อบกพร่องขึ้นทำให้งานที่ได้ไม่ตรงตามเป้าหมายหรือผลงานไม่ได้มาตรฐาน ให้ปฏิบัติการแก้ไขปัญหาตามลักษณะปัญหาที่ค้นพบ

๑. ถ้าผลงานเบี่ยงเบนไปจากเป้าหมายต้องแก้ไขที่ต้นเหตุ

๒. ถ้าพบความผิดปกติใดๆ ให้สอบสวนค้นหาสาเหตุแล้วทำการป้องกัน เพื่อมิให้ความผิดปกตินั้นเกิดขึ้นซ้ำอีก

ในการแก้ไขปัญหาเพื่อให้ผลงานได้มาตรฐานอาจใช้มาตรการดังต่อไปนี้

๑. การย้ายนโยบาย

๒. การปรับปรุงระบบหรือวิธีการทำงาน

๓. การประชุมเกี่ยวกับกระบวนการทำงาน<sup>๔๓</sup>

สรุปได้ว่า วงจรคุณภาพ (PDCA) ประกอบด้วย การวางแผน (Plan) การดำเนินการตามแผน (Do) การตรวจสอบ (Check) และการปรับปรุงแก้ไข (Act) โดยการวางแผน การลงมือปฏิบัติตามแผน การตรวจสอบประเมินผลลัพธ์ที่ได้ และหากไม่ได้ผลลัพธ์ตามที่คาดหมายไว้ จะต้องทำการทบทวนแผนหรือนำมาปรับปรุงพัฒนาโดยเริ่มต้นใหม่ และทำตามวงจรคุณภาพซ้ำอีก จะทำให้เกิดการปรับปรุงงานและระดับผลลัพธ์ที่สูงขึ้นเรื่อยๆ ซึ่งหลักการดังกล่าวหากนำมาปรับใช้ให้สอดคล้องกับบริบทของสถานศึกษาจะช่วยพัฒนาบุคลากร และผู้เรียนให้มีคุณภาพ และประสบความสำเร็จตามวัตถุประสงค์ที่ตั้งไว้ เป็นที่ยอมรับของชุมชน ท้องถิ่น และสังคม

<sup>๔๓</sup> สมศักดิ์ สิ้นธุระเวชญ์, มุ่งสู่คุณภาพการศึกษา, พิมพ์ครั้งที่ ๒, (กรุงเทพมหานคร: วัฒนาพานิชย์, ๒๕๔๒), หน้า ๑๘๘-๑๙๐.

## ๒.๔ มาตรฐานการศึกษา

มาตรฐานการศึกษาเป็นเป้าหมายหลักในการจัดการศึกษาของหน่วยงานทางการศึกษาที่ต้องนำไปกำหนดเป็นแนวทางในการจัดการศึกษาให้มีรายละเอียดดังนำเสนอ ต่อไปนี้

### ๒.๔.๑ มาตรฐานการศึกษาของชาติ

มาตรฐานการศึกษาของชาติเป็นเป้าหมายการจัดการศึกษา ครอบคลุมการจัดการศึกษาทุกระดับ ทุกประเภท นั่นคือ ครอบคลุมการศึกษาปฐมวัย การศึกษาขั้นพื้นฐาน การอาชีวศึกษา การอุดมศึกษา และครอบคลุมทั้งการศึกษาในระบบ การศึกษานอกระบบ และการศึกษาตามอัธยาศัย ดังนั้น มาตรฐานการศึกษาของชาติจึงเป็นการกำหนดเป้าหมายที่กว้าง เพื่อให้องค์กรหลักที่จัดการศึกษาสามารถนำไปกำหนดแนวทางนำสู่การปฏิบัติได้ชัดเจนยิ่งขึ้นได้ตามมาตรฐานการศึกษาของชาติ แบ่งออกเป็น ๓ มาตรฐาน ดังนี้<sup>๔๔</sup>

- มาตรฐานที่ ๑ คุณลักษณะของคนไทยที่พึงประสงค์ ทั้งในฐานะพลเมือง และพลโลก
- มาตรฐานที่ ๒ แนวการจัดการศึกษา
- มาตรฐานที่ ๓ แนวการสร้างสังคมแห่งการเรียนรู้/สังคมแห่งความรู้

### ก. มาตรฐานการศึกษาปฐมวัย

สำนักงานคณะกรรมการการศึกษาขั้นพื้นฐานได้กำหนดมาตรฐานการศึกษาปฐมวัยไว้ดังนี้<sup>๔๕</sup>

#### มาตรฐานด้านคุณภาพเด็ก

- มาตรฐานที่ ๑ เด็กมีคุณธรรม จริยธรรม และค่านิยมที่พึงประสงค์
- มาตรฐานที่ ๒ เด็กมีจิตสำนึกในการอนุรักษ์ และพัฒนาสิ่งแวดล้อม
- มาตรฐานที่ ๓ เด็กสามารถทำงานจนสำเร็จ ทำงานร่วมกับผู้อื่นได้ และมีความรู้สึที่ดีต่ออาชีพสุจริต
- มาตรฐานที่ ๔ เด็กสามารถคิดรวบยอด คิดแก้ปัญหา และคิดริเริ่มสร้างสรรค์
- มาตรฐานที่ ๕ เด็กมีความรู้ และทักษะเบื้องต้น
- มาตรฐานที่ ๖ เด็กมีความสนใจ ใฝ่รู้ รักการอ่าน และพัฒนาตนเอง
- มาตรฐานที่ ๗ เด็กมีสุขนิสัย สุขภาพกาย และสุขภาพจิตที่ดี
- มาตรฐานที่ ๘ เด็กมีสุนทรียภาพ และลักษณะนิสัยด้านศิลปะ ดนตรี และการเคลื่อนไหว

#### มาตรฐานด้านการจัดการเรียนรู้

- มาตรฐานที่ ๙ ครูมีคุณธรรม จริยธรรม มีวุฒิ/ความรู้ความสามารถตรงกับงานที่รับผิดชอบ หมั่นพัฒนาตนเอง เข้ากับชุมชนได้ดี และมีครูพอเพียง

<sup>๔๔</sup> สำนักวิชาการ และมาตรฐานการศึกษา, การศึกษา และสังเคราะห์รูปแบบการบริหารสถานศึกษา การพัฒนาคณะกรรมการสถานศึกษา และสถานศึกษาเครือข่ายของผู้บริหารสถานศึกษาดั้งแบบ, (กรุงเทพมหานคร: ห้างหุ้นส่วนจำกัด ภาพพิมพ์, ๒๕๔๙), หน้า ๑๕-๑๖.

<sup>๔๕</sup> เรื่องเดียวกัน, หน้า ๑๗-๒๓.

มาตรฐานที่ ๑๐ ครูมีความสามารถในการจัดประสบการณ์การเรียนรู้ได้อย่างมีประสิทธิภาพ และเน้นเด็กเป็นสำคัญ

#### มาตรฐานด้านการบริหาร และการจัดการศึกษา

มาตรฐานที่ ๑๑ ผู้บริหารมีคุณธรรม จริยธรรม มีภาวะผู้นำ และมีความสามารถในการบริหารจัดการศึกษา

มาตรฐานที่ ๑๒ สถานศึกษามีการจัดองค์กร โครงสร้าง ระบบการบริหารงาน และพัฒนาองค์กรอย่างเป็นระบบครบวงจร

มาตรฐานที่ ๑๓ สถานศึกษามีการบริหาร และจัดการศึกษาโดยใช้สถานศึกษาเป็นฐาน

มาตรฐานที่ ๑๔ สถานศึกษามีการจัดหลักสูตร และประสบการณ์การเรียนรู้ที่เน้นเด็กเป็นสำคัญ

มาตรฐานที่ ๑๕ สถานศึกษามีการจัดกิจกรรมส่งเสริมคุณภาพเด็ก

มาตรฐานที่ ๑๖ สถานศึกษามีการจัดสภาพแวดล้อม และการบริการที่ส่งเสริมให้เด็กพัฒนาตามธรรมชาติเต็มศักยภาพ

มาตรฐานที่ ๑๗ สถานศึกษามีการสนับสนุน และใช้แหล่งเรียนรู้ และภูมิปัญญาในท้องถิ่น

มาตรฐานที่ ๑๘ สถานศึกษามีการร่วมมือกันระหว่างบ้าน องค์กรทางศาสนา สถาบันทางวิชาการ และองค์กรภาครัฐ และเอกชน เพื่อพัฒนาวิธีการเรียนรู้ในชุมชน

#### ข. มาตรฐานการศึกษาขั้นพื้นฐาน

มาตรฐานการศึกษาขั้นพื้นฐาน มีรายละเอียด ดังนี้<sup>๕๖</sup>

##### มาตรฐานด้านคุณภาพผู้เรียน

มาตรฐานที่ ๑ ผู้เรียนมีคุณธรรม จริยธรรม และค่านิยมที่พึงประสงค์

มาตรฐานที่ ๒ ผู้เรียนมีจิตสำนึก ในการอนุรักษ์ และพัฒนาสิ่งแวดล้อม

มาตรฐานที่ ๓ ผู้เรียนมีทักษะในการทำงาน รักการทำงาน สามารถทำงานร่วมกับผู้อื่นได้ และมีเจตคติที่ดีต่ออาชีพสุจริต

มาตรฐานที่ ๔ ผู้เรียนมีความสามารถในการคิดวิเคราะห์ คิดสังเคราะห์ มีวิจารณญาณ มีความคิดสร้างสรรค์ คิดไตร่ตรอง และมีวิสัยทัศน์

มาตรฐานที่ ๕ ผู้เรียนมีความรู้ และทักษะที่จำเป็นตามหลักสูตร

มาตรฐานที่ ๖ ผู้เรียนมีทักษะในการแสวงหาความรู้ด้วยตนเอง รักการเรียนรู้ และพัฒนาตนเองอย่างต่อเนื่อง

มาตรฐานที่ ๗ ผู้เรียนมีสุขนิสัย สุขภาพกาย และสุขภาพจิตที่ดี

มาตรฐานที่ ๘ ผู้เรียนมีสุนทรียภาพ และลักษณะนิสัยด้านศิลปะ ดนตรี และกีฬา

<sup>๕๖</sup> อ่างแล้ว, สำนักวิชาการ และมาตรฐานการศึกษา, หน้า ๒๔-๓๐.

### มาตรฐานด้านการเรียนการสอน

มาตรฐานที่ ๙ ครูมีคุณธรรม จริยธรรม มีวุฒิ/ความรู้ ความสามารถตรงกับงานที่รับผิดชอบ หมั่นพัฒนาตนเอง เข้ากับชุมชนได้ดี และมีครูพอเพียง

มาตรฐานที่ ๑๐ ครู มีความสามารถในการจัดการเรียนการสอนอย่างมีประสิทธิภาพ และเน้นผู้เรียนเป็นสำคัญ

### มาตรฐานด้านการบริหาร และการจัดการศึกษา

มาตรฐานที่ ๑๑ ผู้บริหารมีคุณธรรม จริยธรรม มีภาวะผู้นำ และมีความสามารถบริหารจัดการศึกษา

มาตรฐานที่ ๑๒ สถานศึกษามีการจัดองค์กร โครงสร้าง ระบบการบริหารงาน และพัฒนาองค์กรอย่างเป็นระบบครบวงจร

มาตรฐานที่ ๑๓ สถานศึกษามีการบริหาร และจัดการศึกษาโดยใช้สถานศึกษาเป็นฐาน

มาตรฐานที่ ๑๔ สถานศึกษามีการจัดหลักสูตร และประสบการณ์การเรียนรู้ที่เน้นเด็กเป็นสำคัญ

มาตรฐานที่ ๑๕ สถานศึกษามีการจัดกิจกรรมส่งเสริมคุณภาพเด็กอย่างหลากหลาย

มาตรฐานที่ ๑๖ สถานศึกษามีการจัดสภาพแวดล้อม และการบริการที่ส่งเสริมให้เด็กพัฒนาตามธรรมชาติเต็มศักยภาพ

### มาตรฐานด้านการพัฒนาชุมชนแห่งการเรียนรู้

มาตรฐานที่ ๑๗ สถานศึกษามีการสนับสนุน และใช้แหล่งเรียนรู้ และภูมิปัญญาในท้องถิ่น

มาตรฐานที่ ๑๘ สถานศึกษามีการร่วมมือกันระหว่างบ้าน องค์กรทางศาสนา สถาบันทางวิชาการ และองค์กรภาครัฐ และเอกชนเพื่อพัฒนาวิธีการเรียนรู้ในชุมชน

### ค. มาตรฐานการประเมินคุณภาพภายนอก

มาตรฐานเพื่อการประเมินภายนอกระดับการศึกษาขั้นพื้นฐานมี ๑๔ มาตรฐาน ๖๐ ตัวบ่งชี้ ซึ่งทั้ง ๑๔ มาตรฐานจะเป็นส่วนหนึ่งในมาตรฐานการศึกษาขั้นพื้นฐาน ส่วนมาตรฐานเพื่อการประเมินภายนอกระดับปฐมวัยมี ๑๔ มาตรฐาน ๕๐ ตัวบ่งชี้ ซึ่งทั้ง ๑๔ มาตรฐานจะเป็นส่วนหนึ่งในมาตรฐานการศึกษาปฐมวัยทั้งหมดเช่นเดียวกัน<sup>๔๗</sup>

มาตรฐานเพื่อการประเมินภายนอกระดับการศึกษาปฐมวัย มีดังนี้

#### มาตรฐานด้านคุณภาพผู้เรียน

มาตรฐานที่ ๑ ผู้เรียนมีคุณธรรม จริยธรรม และค่านิยมที่พึงประสงค์

มาตรฐานที่ ๒ ผู้เรียนมีสุขนิสัย สุขภาพกาย และสุขภาพจิตที่ดี

มาตรฐานที่ ๓ ผู้เรียนมีสุนทรียภาพ และลักษณะนิสัยด้านศิลปะ ดนตรี และกีฬา

มาตรฐานที่ ๔ ผู้เรียนมีความสามารถในการคิดสังเคราะห์ คิดสร้างสรรค์ วิเคราะห์วิจารณ์ มีความคิดสร้างสรรค์ คิดไตร่ตรอง และมีวิสัยทัศน์

<sup>๔๗</sup> อ่างแล้ว.

มาตรฐานที่ ๕ ผู้เรียนมีความรู้ และทักษะที่จำเป็นตามหลักสูตร

มาตรฐานที่ ๖ ผู้เรียนมีทักษะในการแสวงหาความรู้ด้วยตนเอง รักการเรียนรู้ และพัฒนาตนเองอย่างต่อเนื่อง

มาตรฐานที่ ๗ ผู้เรียนมีทักษะในการทำงาน รักการทำงาน สามารถทำงานร่วมกับผู้อื่นได้ และมีเจตคติที่ดีต่ออาชีพสุจริต

#### มาตรฐานด้านครู

มาตรฐานที่ ๘ ครูมีคุณวุฒิ/ความรู้ ความสามารถตรงกับงานที่รับผิดชอบ หมั่นพัฒนาตนเอง เข้ากับชุมชนได้ดี และมีครูเพียงพอ

มาตรฐานที่ ๙ ครูมีความสามารถจัดการเรียนการสอนอย่างมีประสิทธิภาพ และเน้นผู้เรียนเป็นสำคัญ

#### มาตรฐานด้านผู้บริหาร

มาตรฐานที่ ๑๐ ผู้บริหารมีภาวะผู้นำ และมีความสามารถในการบริหารจัดการศึกษา

มาตรฐานที่ ๑๑ สถานศึกษามีการจัดองค์กร โครงสร้าง และการบริหารงานอย่างเป็นระบบครบวงจรให้บรรลุเป้าหมายการศึกษา

มาตรฐานที่ ๑๒ สถานศึกษามีการจัดกิจกรรม และการเรียนการสอนโดยเน้นผู้เรียนเป็นสำคัญ

มาตรฐานที่ ๑๓ สถานศึกษามีหลักสูตรที่เหมาะสมกับผู้เรียน และท้องถิ่นมีสื่อการเรียนการสอนที่เอื้อต่อการเรียนรู้

มาตรฐานที่ ๑๔ สถานศึกษาส่งเสริมความสัมพันธ์ และความร่วมมือกับชุมชนในการพัฒนาการศึกษา

**ข. มาตรฐานการศึกษาขั้นพื้นฐาน เพื่อการประกันคุณภาพภายในของสถานศึกษา พ.ศ.๒๕๕๙ มีจำนวน ๔ มาตรฐาน ดังนี้**

มาตรฐานที่ ๑ คุณภาพของผู้เรียน ประกอบด้วย ผลสัมฤทธิ์ทางวิชาการของผู้เรียน และ คุณลักษณะที่พึงประสงค์ของผู้เรียน

มาตรฐานที่ ๒ กระบวนการบริหาร และการจัดการของผู้บริหารสถานศึกษา

มาตรฐานที่ ๓ กระบวนการจัดการเรียนการสอนที่เน้นผู้เรียนเป็นสำคัญ

มาตรฐานที่ ๔ ระบบการประกันคุณภาพภายในที่มีประสิทธิผล

แต่ละมาตรฐานมีรายละเอียด ดังนี้

**มาตรฐานที่ ๑ คุณภาพของผู้เรียน**

**๑.๑ ผลสัมฤทธิ์ทางวิชาการของผู้เรียน**

๑) ความสามารถในการอ่าน การเขียน การสื่อสาร และการคิดคำนวณ ตามเกณฑ์ของแต่ละระดับชั้น

๒) ความสามารถในการวิเคราะห์ และคิดอย่างมีวิจารณญาณ อภิปราย แลกเปลี่ยนความคิดเห็น และแก้ปัญหา

๓) ความสามารถในการใช้เทคโนโลยีสารสนเทศ และการสื่อสาร

๔) ความก้าวหน้าทางการเรียนตามหลักสูตรสถานศึกษา

๕) ผลสัมฤทธิ์ทางการเรียน และพัฒนาการจากผลการสอบวัดระดับชาติ

๖) ความพร้อมในการศึกษาต่อ การฝึกงานหรือการทำงาน

### ๑.๒ คุณลักษณะที่พึงประสงค์ของผู้เรียน

๑) การมีคุณลักษณะ และค่านิยมที่ดีตามที่สถานศึกษากำหนดโดยไม่ขัดกับกฎหมาย และวัฒนธรรมอันดีของสังคม

๒) ความภูมิใจในท้องถิ่น และความเป็นไทย

๓) การยอมรับที่จะอยู่ร่วมกันบนความแตกต่าง และหลากหลาย

๔) สุขภาวะทางร่างกาย และลักษณะจิตสังคม

### มาตรฐานที่ ๒ กระบวนการบริหาร และการจัดการของผู้บริหารสถานศึกษา

๑. การมีเป้าหมาย วิสัยทัศน์ และพันธกิจที่สถานศึกษากำหนดชัดเจน

๒. การวางแผนพัฒนาคุณภาพการจัดการศึกษาของสถานศึกษา

๑) การวางแผน และดำเนินงานพัฒนาวิชาการที่เน้นคุณภาพของผู้เรียนรอบด้าน ทุกกลุ่มเป้าหมาย และดำเนินการอย่างเป็นรูปธรรม

๒) การวางแผน และดำเนินงานพัฒนาครู และบุคลากรให้มีความเชี่ยวชาญทางวิชาชีพ

๓) การวางแผนการบริหาร และการจัดการข้อมูลสารสนเทศอย่างเป็นระบบ

๔) การวางแผน และจัดสภาพแวดล้อมทางกายภาพ และสังคมที่เอื้อต่อการจัดการเรียนรู้อย่างมีคุณภาพ

๓. การมีส่วนร่วมของผู้เกี่ยวข้องทุกฝ่าย และการร่วมรับผิดชอบต่อผลการจัดการศึกษาให้มีคุณภาพ และได้มาตรฐาน

๔. การกำกับ ติดตาม ประเมินผลการบริหาร และการจัดการศึกษา

### มาตรฐานที่ ๓ กระบวนการจัดการเรียนการสอนที่เน้นผู้เรียนเป็นสำคัญ

๑. การมีกระบวนการเรียนการสอนที่สร้างโอกาสให้ผู้เรียนทุกคนมีส่วนร่วม

๒. การจัดการเรียนการสอนที่ยึดโยงกับบริบทของชุมชน และท้องถิ่น

๓. การตรวจสอบ และประเมินความรู้ความเข้าใจของผู้เรียนอย่างเป็นระบบ และมีประสิทธิภาพ

### มาตรฐานที่ ๔ ระบบการประกันคุณภาพภายในที่มีประสิทธิผล

การใช้ระบบการประกันคุณภาพภายในเพื่อยกระดับคุณภาพการจัดการศึกษาให้ดียิ่งขึ้น<sup>๔๘</sup>

จากการศึกษามาตรฐานการศึกษา สรุปได้ว่ามาตรฐานการศึกษาเป็นเป้าหมายหลักในการจัดการศึกษาเพื่อให้องค์กรหลักที่จัดการศึกษาสามารถนำไปกำหนดเป็นแนวทางในการจัดการศึกษา

<sup>๔๘</sup> มาตรฐานการศึกษาขั้นพื้นฐาน เพื่อการประกันคุณภาพภายในของสถานศึกษา พ.ศ. ๒๕๕๙, [ออนไลน์] แหล่งที่มา [www.qa.ru.ac.th](http://www.qa.ru.ac.th) [๑๐ กันยายน ๒๕๕๙]

ซึ่งประกอบด้วยมาตรฐานการศึกษาของชาติ มาตรฐานศึกษาปฐมวัย มาตรฐานการศึกษาขั้นพื้นฐาน และมาตรฐานการประเมินคุณภาพภายนอก

## ๒.๕ การจัดทำรายงานการประเมินคุณภาพภายในสถานศึกษา

ตามที่กระทรวงศึกษาธิการได้มีการปฏิรูประบบประเมิน และประกันคุณภาพการศึกษา มีการปรับปรุงมาตรฐาน และตัวชี้วัดให้มีจำนวนน้อยลง กระชับ และสะท้อนถึงคุณภาพการศึกษา ไม่ยุ่งยาก สร้างมาตรฐานระบบการประเมินที่ลดการจัดทำเอกสารที่ใช้ในการประเมิน เน้นการเก็บข้อมูลเชิงคุณภาพตามบริบทของสถานศึกษา และเมื่อวันที่ ๑๑ ตุลาคม ๒๕๕๙ กระทรวงศึกษาธิการได้ประกาศให้สถานศึกษาขั้นพื้นฐานใช้มาตรฐานการศึกษาเพื่อการประกันคุณภาพภายในของสถานศึกษา จำนวน ๔ มาตรฐาน ได้แก่ มาตรฐานที่ ๑ คุณภาพของผู้เรียน มาตรฐานที่ ๒ กระบวนการบริหาร และการจัดการของผู้บริหารสถานศึกษา มาตรฐานที่ ๓ กระบวนการจัดการเรียนการสอนที่เน้นผู้เรียนเป็นสำคัญ และมาตรฐานที่ ๔ ระบบการประกันคุณภาพภายในที่มีประสิทธิผล รวมทั้งให้จัดทำรายงานประจำปีที่เป็นรายงานการประเมินคุณภาพภายใน ตามกรอบมาตรฐานใหม่ ทั้งนี้สถานศึกษาสามารถเพิ่มเติมมาตรฐาน ประเด็นการพิจารณาตามบริบทของสถานศึกษาได้ตามความเหมาะสม

จากการดำเนินงานที่ผ่านมาพบว่าสถานศึกษาเอกชนจำนวนมากยังไม่มี ความชัดเจน ในการจัดทำรายงานการประเมินคุณภาพภายในสถานศึกษาตามแนวการประกันคุณภาพแนวใหม่ ดังกล่าว สำนักงานคณะกรรมการส่งเสริมการศึกษาเอกชนตระหนัก และเห็นความสำคัญของรายงานการประเมินคุณภาพภายในสถานศึกษา หรืออาจเรียกว่ารายงานการประเมินตนเอง หรือรายงานประจำปี เป็นต้นแต่ทั้งนี้รายงานดังกล่าวมีจุดมุ่งหมาย เนื้อหาสาระ เป้าหมาย และองค์ประกอบของรายงานไม่แตกต่างกัน คือ เป็นการรายงานผลการดำเนินงานจากการประเมินคุณภาพภายในของสถานศึกษาตามมาตรฐานเพื่อการประกันคุณภาพภายในของสถานศึกษา ที่สะท้อนภาพความสำเร็จของการดำเนินงานตามบริบทของสถานศึกษาในรอบปีการศึกษาที่ผ่านมา การจัดทำรายงานการประเมินคุณภาพภายในสถานศึกษามีประโยชน์<sup>๔๙</sup> ดังนี้

๑. สถานศึกษามีฐานข้อมูลการดำเนินงานปรับปรุง และพัฒนาคุณภาพการจัดการศึกษาของสถานศึกษาในปีถัดไป

๒. สถานศึกษามีข้อมูลสารสนเทศเชิงประจักษ์ที่ช่วยกระตุ้นให้ผู้บริหารสถานศึกษา ครู และผู้เกี่ยวข้องให้ความสำคัญ และปรับเปลี่ยนพฤติกรรม การปฏิบัติงานตามเป้าหมายที่กำหนดไว้ร่วมกัน

๓. สถานศึกษามีข้อมูลสารสนเทศเชิงประจักษ์เพื่อประกันคุณภาพการจัดการศึกษาของสถานศึกษาแก่พ่อ แม่ ผู้ปกครอง และชุมชน

<sup>๔๙</sup>สำนักงานคณะกรรมการส่งเสริมการศึกษาเอกชน กระทรวงศึกษาธิการ, แนวทางการจัดทำรายงานการประเมินคุณภาพภายในสถานศึกษา (Self - Assessment Report: SAR) ระดับการศึกษาขั้นพื้นฐาน, หน้า ๓-๙.

๔. พ่อแม่ ผู้ปกครองตลอดจนผู้มีส่วนเกี่ยวข้องทุกฝ่ายได้รับทราบผลการจัดการศึกษาของสถานศึกษาในแต่ละมาตรฐาน และทราบส่วนที่เป็นจุดเด่น จุดควรพัฒนา แนวทางการพัฒนา เพื่อให้ความช่วยเหลือสนับสนุนสถานศึกษาอย่างเหมาะสม

๕. หน่วยงานต้นสังกัด หรือหน่วยงานที่มีหน้าที่กำกับดูแลสถานศึกษามีฐานข้อมูลในการกำหนดนโยบาย ช่วยเหลือ และแนะนำการพัฒนาคุณภาพการจัดการศึกษา

๖. สถานศึกษาใช้รายงานการประเมินคุณภาพภายในสถานศึกษารายงานผลการดำเนินงานของสถานศึกษาต่อหน่วยงานต้นสังกัดหรือหน่วยงานที่มีหน้าที่กำกับดูแลสถานศึกษา และใช้เป็นข้อมูลเพื่อการประเมินคุณภาพภายนอกจากสำนักงานรับรองมาตรฐาน และประเมินคุณภาพการศึกษา (องค์การมหาชน)

### ๒.๕.๑ วิธีการนำมาตรฐานการศึกษาขั้นพื้นฐานสู่การปฏิบัติ

การนำมาตรฐานการศึกษาขั้นพื้นฐานเพื่อการประกันคุณภาพภายในสถานศึกษาตามที่กระทรวงประกาศสู่การปฏิบัติสถานศึกษาสามารถดำเนินการได้ ดังนี้

ศึกษามาตรฐานการศึกษาขั้นพื้นฐานเพื่อการประกันคุณภาพภายในสถานศึกษา ร่วมกันพิจารณา และกำหนดเป็นมาตรฐานเพื่อการประกันคุณภาพภายในของโรงเรียน กำหนดค่าเป้าหมาย และประกาศให้ผู้ที่เกี่ยวข้องทราบ ทั้งนี้สถานศึกษาสามารถกำหนดตามมาตรฐาน และประเด็นการพิจารณาเพิ่มเติมได้ตามบริบทของสถานศึกษา

กำหนดวิธีการพัฒนา และจัดทำแผนพัฒนาการจัดการศึกษาของสถานศึกษาเพื่อให้การดำเนินงานของสถานศึกษาบรรลุตามมาตรฐาน และประเด็นการพิจารณา

ดำเนินการพัฒนาคุณภาพการจัดการศึกษาของสถานศึกษาตามที่กำหนดไว้

แต่งตั้งคณะกรรมการติดตามตรวจสอบการดำเนินการจัดการศึกษาของสถานศึกษา พร้อมทั้งรายงานผลให้ผู้บริหาร และคณะกรรมการบริหารโรงเรียนทราบอย่างน้อยปีละ ๒ ครั้ง (ภาคเรียนละ ๑ ครั้ง)

ดำเนินการประเมินคุณภาพภายในสถานศึกษาตามมาตรฐาน และประเด็นการพิจารณาที่กำหนด

เก็บรวบรวมข้อมูลสรุป และรายงานผลการพัฒนาตามมาตรฐานที่กำหนดไว้ (ข้อที่ ๑)

### ๒.๕.๒ ขั้นตอนการจัดทำรายงานการประเมินคุณภาพภายในสถานศึกษา

การจัดทำรายงานการประเมินคุณภาพภายในสถานศึกษามีขั้นตอน ดังนี้

แต่งตั้งคณะกรรมการ

รวบรวมข้อมูลสารสนเทศ

สรุป และจัดทำรายงานการประเมินคุณภาพภายในสถานศึกษา

นำเสนอคณะกรรมการบริหารโรงเรียนพิจารณาให้ความเห็นชอบ

เผยแพร่ต่อสาธารณชนหน่วยงานต้นสังกัด และหน่วยงานที่เกี่ยวข้องมีรายละเอียดการดำเนินงานแต่ละขั้นตอน ดังนี้



๑. แต่งตั้งคณะกรรมการ คณะกรรมการควรประกอบด้วย คณะบุคคลจากหลายฝ่าย ได้แก่ ผู้บริหารสถานศึกษา ครู คณะกรรมการบริหารโรงเรียน และบุคลากรที่มีส่วนเกี่ยวข้องตามความเหมาะสม ฯลฯ

๒. รวบรวมข้อมูลสารสนเทศ สถานศึกษารวบรวมข้อมูลสารสนเทศทั้งข้อมูลทั่วไป และข้อมูลผลการดำเนินงาน โครงการ และกิจกรรมของสถานศึกษาตามมาตรฐานเพื่อการประกันคุณภาพภายในของสถานศึกษา ขั้นตอนนี้มีความสำคัญที่จะทำให้รายงานมีความสมบูรณ์ครบถ้วนตามรูปแบบการเขียนรายงานการประเมินคุณภาพภายในที่สถานศึกษากำหนด

๓. สรุป และจัดทำรายงานการประเมินคุณภาพภายในสถานศึกษา สถานศึกษานำข้อมูลที่รวบรวมได้ในขั้นที่ ๒ มาสรุป และเขียนรายงานการประเมินคุณภาพภายในสถานศึกษาตามรูปแบบที่สถานศึกษากำหนด แต่ต้องมีประเด็นสำคัญสอดคล้องตามที่หน่วยงานต้นสังกัด หรือหน่วยงานที่มีหน้าที่กำกับดูแลต้องการเพื่อประโยชน์ในการนำข้อมูลไปใช้ในการกำหนดนโยบายวางแผนพัฒนาคุณภาพการศึกษาของสถานศึกษา และจัดส่งเป็นข้อมูลเพื่อการประเมินคุณภาพภายนอกของสถานศึกษาต่อไป

๔. นำเสนอคณะกรรมการบริหารโรงเรียนพิจารณาให้ความเห็นชอบ สถานศึกษานำรายงานที่เขียนเสร็จสมบูรณ์แล้วเสนอคณะกรรมการบริหารโรงเรียนพิจารณาให้ความเห็นชอบเพื่อรับรองผลการประเมินคุณภาพภายในของสถานศึกษา

๕. เผยแพร่ต่อสาธารณชนหน่วยงานต้นสังกัด และหน่วยงานที่เกี่ยวข้อง สถานศึกษานำรายงานที่ได้รับความเห็นชอบจากคณะกรรมการบริหารโรงเรียนแล้วเผยแพร่ต่อสาธารณชน และผู้ที่เกี่ยวข้องได้แก่ครูผู้ปกครองชุมชนท้องถิ่นหน่วยงานต้นสังกัด และหน่วยงานอื่นที่เกี่ยวข้องตามความเหมาะสมผ่านสื่อต่างๆ เช่น แผ่นพับ จุลสาร วารสาร Website ของโรงเรียนหรือชี้แจงในการประชุมครู การปฐมนิเทศผู้ปกครอง เป็นต้น

### ๒.๕.๖ องค์ประกอบของรายงานการประเมินคุณภาพภายในสถานศึกษา

การเขียนรายงานการประเมินคุณภาพภายในสถานศึกษาสามารถกำหนดรูปแบบได้ตามความเหมาะสม แต่ต้องมีประเด็นสำคัญสอดคล้องตามที่หน่วยงานต้นสังกัด หรือหน่วยงานที่มีหน้าที่กำกับดูแลต้องการเพื่อนำข้อมูลไปใช้ประโยชน์ในการพัฒนาคุณภาพการศึกษาของสถานศึกษาต่อไป การเขียนรายงานให้นำเสนอได้ทั้งเชิงปริมาณ และคุณภาพตามความเหมาะสมอาจนำเสนอเป็นความเรียง ตาราง แผนภูมิ หรือกราฟ ฯลฯ เน้นการใช้ภาษาที่อ่านง่าย กระชับ ชัดเจน รูปแบบการนำเสนอไม่ยุ่งยากซับซ้อน องค์ประกอบสำคัญอาจแบ่งได้ ๔ ส่วนดังนี้

#### ส่วนที่ ๑ ข้อมูลพื้นฐานของสถานศึกษา

การนำเสนอข้อมูลพื้นฐานต้องเป็นไปตามสภาพจริงประกอบด้วยข้อมูลพื้นฐานของโรงเรียนที่แสดงให้เห็นถึงสภาพแวดล้อมโรงเรียน การบริหารจัดการแนวทางการจัดการศึกษา การดำเนินงานในปัจจุบัน ฯลฯ อาจนำเสนอเป็นความเรียง ตาราง แผนภูมิหรือกราฟ ฯลฯ ตามความเหมาะสม สอดคล้องกับความต้องการข้อมูลของหน่วยงานต้นสังกัด หน่วยงานที่เกี่ยวข้อง และสำนักงานรับรองมาตรฐาน และประเมินคุณภาพการศึกษา(องค์การมหาชน) ดังนี้

๑. ข้อมูลพื้นฐานของสถานศึกษา ประกอบด้วย ชื่อ รหัส ที่ตั้ง หมายเลขโทรศัพท์ โทรสาร E-mail เว็บไซต์ ระดับชั้นที่เปิดสอน ฯลฯ

๒. แนวทางการจัดการศึกษาประกอบด้วยปรัชญาการศึกษาวิสัยทัศน์ พันธกิจ  
เอกลักษณ์ และอัตลักษณ์ของโรงเรียน

๓. ข้อมูลบุคลากรประกอบด้วยจำนวนบุคลากรจำแนกตามตำแหน่ง เพศ ระดับ  
การศึกษา ประสบการณ์ในตำแหน่งจำนวนบุคลากรแยกตามกลุ่มสาระการเรียนรู้ จำนวนชั่วโมงในการ  
สอนของครูเฉลี่ยต่อคนต่อสัปดาห์จำนวนครูที่ได้รับการอบรมพัฒนา สาขาวิชาที่ขาดแคลนครู ฯลฯ

๔. ข้อมูลนักเรียน ประกอบด้วยจำนวนนักเรียนจำแนกตามระดับชั้นเรียน เพศ  
จำนวนนักเรียนลักษณะพิเศษจำแนกตามคุณลักษณะเช่น ผู้เรียนที่มีความพิการ ผู้เรียนที่มีความด้อย  
โอกาส ผู้เรียนที่มีความสามารถพิเศษ เป็นต้นจำนวนผู้เรียนในแต่ละระดับชั้นเรียนที่ผ่าน/ไม่ผ่าน การ  
ประเมินความสามารถด้านการอ่าน การเขียน การคิดคำนวณ คุณลักษณะอันพึงประสงค์ ทักษะตาม  
หลักสูตร มีสุขภาพตามเกณฑ์

๕. ค่าเฉลี่ยผลการทดสอบทางการศึกษาระดับชาติด้านพื้นฐาน (O-NET) ของผู้เรียน  
แต่ละระดับชั้น จำแนกตามรายวิชา

๖. รางวัลที่โรงเรียนได้รับ

๗. ข้อมูลอาคารสถานที่ เช่น จำนวนอาคาร จำนวนห้องประกอบ เป็นต้น

๘. ข้อมูลงบประมาณ

๙. ข้อมูลสภาพชุมชนโดยรวมเช่น อาชีพหลักของชุมชน ศาสนาที่ชุมชนนับถือ อาชีพ  
หลักของผู้ปกครองส่วนใหญ่ ศาสนาที่ผู้ปกครองส่วนใหญ่นับถือ รายได้เฉลี่ยของผู้ปกครอง  
ต่อครอบครัว เป็นต้น

๑๐. ข้อมูลแหล่งเรียนรู้ภายใน/นอกโรงเรียน จำนวนการเข้าใช้ห้องสมุดของผู้เรียน  
เฉลี่ยต่อปีการศึกษา ภูมิปัญญาท้องถิ่นปราชญ์ชาวบ้าน

๑๑. ผลการประเมินคุณภาพภายในปีที่ผ่านมา

### ส่วนที่ ๒ ผลการประเมินคุณภาพภายในสถานศึกษา

การนำเสนอผลการประเมินคุณภาพภายในสถานศึกษา ประกอบด้วย ๑) การ  
นำเสนอผลการประเมินคุณภาพภายในสถานศึกษาเป็นรายมาตรฐาน และ๒) การสรุปผลการประเมิน  
ของสถานศึกษา ในภาพรวม มีรายละเอียดแต่ละประเด็น ดังนี้

การนำเสนอผลการประเมินคุณภาพภายในสถานศึกษาเป็นรายมาตรฐาน การเขียน  
ผลการประเมินคุณภาพภายในให้นำเสนอเป็นรายมาตรฐาน อาจเขียนเป็นรายข้อ หรือความเรียงให้  
ครอบคลุมทุกประเด็นพิจารณาของแต่ละมาตรฐาน ประกอบด้วย๕หัวข้อ คือ ๑) ระดับคุณภาพ  
๒) กระบวนการพัฒนา ๓) ผลการดำเนินงาน ๔) จุดเด่น และ ๕) จุดควรพัฒนา

๑. ระดับคุณภาพ การตัดสินระดับคุณภาพตามมาตรฐานให้สรุปผลการประเมินโดย  
ใช้การพิจารณาผลการดำเนินงานจากความสำเร็จตามประเด็นพิจารณาของแต่ละมาตรฐานแบบองค์  
รวม (holistic) โดยอาศัยผู้ประเมินที่มีความเชี่ยวชาญ (expert judgement) และมีการตรวจทานผล  
การประเมินโดยคณะกรรมการประเมินในระดับเดียวกัน (peer review) มีเกณฑ์การตัดสินคุณภาพ  
มาตรฐาน ๔ ระดับ คือ ระดับ ๔ ดีเยี่ยมระดับ ๓ ดี ระดับ ๒ พอใช้ และระดับ ๑ ปรับปรุง ทั้งนี้ ผลการ  
สรุประดับคุณภาพต้องสอดคล้องกับความสำเร็จที่เกิดขึ้น

๒. กระบวนการพัฒนาให้นำเสนอวิธีการดำเนินงานของสถานศึกษาตามประเด็นพิจารณาของแต่ละมาตรฐาน ทั้งด้านการจัดการเรียนการสอน การบริหาร และการจัดการศึกษา ผลที่เกิดขึ้นกับผู้เรียนทั้งด้านผลสัมฤทธิ์ทางการเรียน และคุณลักษณะอันพึงประสงค์ รวมทั้งโครงการ และกิจกรรมต่างๆที่โรงเรียนจัดทำขึ้นตามสภาพที่ปรากฏจริง และส่งผลให้การดำเนินงานตามมาตรฐานนั้นๆ มีคุณภาพ ดังนี้

มาตรฐานที่ ๑ นำเสนอวิธีการพัฒนาผู้เรียนที่แสดงออกถึงความรู้ ความสามารถ ความก้าวหน้าทางการเรียนตามหลักสูตรสถานศึกษาการพัฒนาด้านการอ่าน การเขียน การสื่อสาร การคิดคำนวณ การคิดวิเคราะห์การใช้เทคโนโลยีสารสนเทศ ผลสัมฤทธิ์ทางการเรียน พัฒนาการจากการสอบวัดระดับชาติ และคุณลักษณะที่พึงประสงค์

มาตรฐานที่ ๒ นำเสนอวิธีการบริหาร และการจัดการศึกษาของสถานศึกษาที่ครอบคลุมด้านวิชาการ ด้านครู และบุคลากร ด้านข้อมูลสารสนเทศ และด้านสภาพแวดล้อมที่สอดคล้องกับความต้องการของชุมชน และท้องถิ่น โดยเปิดโอกาสให้ผู้เกี่ยวข้องทุกฝ่ายมีส่วนร่วมในการจัดการศึกษาของสถานศึกษาให้มีคุณภาพ และได้มาตรฐาน

มาตรฐานที่ ๓ นำเสนอกระบวนการ/วิธีการจัดการเรียนรู้ตามหลักสูตรสถานศึกษาที่สร้างโอกาสให้ผู้เรียนทุกคนมีส่วนร่วมตามความถนัด และความสนใจด้วยวิธีการที่หลากหลาย สอดคล้องกับบริบทของชุมชน และท้องถิ่น เพื่อให้เกิดการเรียนรู้เต็มตามศักยภาพ รวมทั้งมีการประเมินผลการเรียนรู้ และนำข้อมูลที่ได้จากการประเมินผลมาใช้พัฒนาคุณภาพผู้เรียนอย่างต่อเนื่อง

มาตรฐานที่ ๔ นำเสนอระบบการประกันคุณภาพภายในสถานศึกษาที่ส่งผลต่อการบริหาร และการจัดการศึกษาอย่างเป็นรูปธรรม มีขั้นตอนที่ชัดเจน ปฏิบัติได้อย่างมีประสิทธิภาพโดยความร่วมมือของผู้เกี่ยวข้องทุกฝ่ายส่งผลให้พ่อ แม่ ผู้ปกครอง และผู้ที่เกี่ยวข้องมีความมั่นใจ พึงพอใจต่อการจัดการศึกษาของสถานศึกษา

๓. ผลการดำเนินงานให้นำผลที่เกิดจากการดำเนินงานของสถานศึกษาตามที่ได้กล่าวไว้ในกระบวนการพัฒนามาเขียนเป็นผลการดำเนินงานของแต่ละมาตรฐาน ให้ชัดเจนครอบคลุมตามประเด็นพิจารณาแต่ละประเด็น เพื่อสนับสนุนผลการตัดสินคุณภาพของมาตรฐาน

๔. จุดเด่นให้นำเสนอความสำเร็จของการดำเนินงานที่ส่งผลให้แต่ละมาตรฐานของโรงเรียนประสบความสำเร็จ เช่น ผลสัมฤทธิ์ทางการเรียนของนักเรียนทุกระดับชั้นสูงกว่าเกณฑ์ที่โรงเรียนกำหนดไว้ ผู้เรียนมีความสามารถในการอ่าน การเขียน การสื่อสาร และการคิดคำนวณเป็นไปตามเกณฑ์ของแต่ละระดับชั้นตามที่โรงเรียนกำหนด เป็นต้น

๕. จุดควรพัฒนาให้นำเสนอผลการดำเนินงานที่ไม่เป็นไปตามเกณฑ์ที่สถานศึกษากำหนด หรือประเด็นที่คาดว่าหากนำมาดำเนินงานแล้วจะส่งผลให้การจัดการศึกษาของโรงเรียนแต่ละมาตรฐาน มีคุณภาพเพิ่มขึ้น เช่น ความสามารถในการใช้เทคโนโลยีสารสนเทศ และการสื่อสารไม่เป็นไปตามเกณฑ์ของระดับชั้นที่สถานศึกษากำหนด สถานศึกษายังไม่มีการจัดกิจกรรมที่ให้ผู้เรียนได้เรียนรู้จากแหล่งเรียนรู้ และภูมิปัญญาท้องถิ่นสถานศึกษายังไม่ดำเนินงานให้ชุมชนเข้ามามีส่วนร่วม แสดงความคิดเห็นหรือร่วมจัดกิจกรรมการเรียนรู้ เป็นต้น

สรุปผลการประเมินของสถานศึกษาในภาพรวม ประกอบด้วย ๑) การตัดสินผลระดับคุณภาพในภาพรวมของสถานศึกษา๒) การนำเสนอผลการดำเนินงานของสถานศึกษาในภาพรวม และ๓) การปฏิบัติที่เป็นเลิศ (Best Practices) ดังนี้

๑. การตัดสินผลระดับคุณภาพในภาพรวมของสถานศึกษา ให้พิจารณาจากผลการประเมินทั้ง ๔ มาตรฐาน มีเกณฑ์การตัดสินคุณภาพของสถานศึกษา ๔ ระดับ คือ ระดับ ๔ ดีเยี่ยม ระดับ ๓ ดี ระดับ ๒ พอใช้ และระดับ ๑ ปรับปรุง ทั้งนี้ การตัดสินผลการประเมินในภาพรวมไม่ใช้วิธีการตัดสินโดยการนำผลการประเมินทั้ง ๔ มาตรฐานมาหาค่าเฉลี่ย ใช้การตัดสินจากผลการประเมินของมาตรฐานที่มีระดับคุณภาพต่ำสุด เช่น มาตรฐานที่ ๑ อยู่ในระดับดี มาตรฐานที่ ๒ อยู่ในระดับดีเยี่ยม มาตรฐานที่ ๓ อยู่ในระดับดีเยี่ยม มาตรฐานที่ ๔ อยู่ในระดับดีเยี่ยม การตัดสินสรุปผลการประเมินในภาพรวมอยู่ในระดับดี

๒. การนำเสนอผลการดำเนินงานของสถานศึกษาในภาพรวมให้นำเสนอผลการดำเนินงานที่สนับสนุนผลการประเมินตามระดับคุณภาพที่สถานศึกษาได้รับ โดยนำผลการดำเนินงานทั้ง ๔ มาตรฐาน มาสังเคราะห์ และนำเสนอผลงานที่แสดงให้เห็นว่าสถานศึกษาได้รับผลการประเมินในระดับดีเยี่ยม ดี พอใช้ หรือปรับปรุงเป็นเพราะเหตุใดอาจนำเสนอเป็นความเรียง ตาราง แผนภูมิ หรือกราฟ ฯลฯ ตามความเหมาะสมมีข้อมูลสนับสนุนให้ชัดเจน

๓. การปฏิบัติที่เป็นเลิศ (Best Practices) ให้นำเสนอผลการดำเนินงานที่เป็นเลิศที่สถานศึกษาเห็นว่าประสบผลสำเร็จเป็นที่ยอมรับของผู้ปกครองชุมชนผู้ที่เกี่ยวข้อง และสังคม

### ส่วนที่ ๓ สรุปผล แนวทางการพัฒนา และความต้องการช่วยเหลือ

๑. สรุปผล การสรุปผลให้นำเสนอจุดเด่นที่เป็นความสำเร็จของการดำเนินงาน และจุดควรพัฒนาให้สถานศึกษามีคุณภาพยิ่งขึ้น โดยนำจุดเด่น และจุดควรพัฒนาในแต่ละมาตรฐานมาสังเคราะห์ และประมวลผลแล้วนำเสนอเป็นรายประเด็นประกอบด้วย จุดเด่น และจุดควรพัฒนา

๒. แนวทางการพัฒนา ให้นำจุดเด่น และจุดควรพัฒนา มานำเสนอวิธีการดำเนินงานในปีต่อไป ดังนี้

๑) นำจุดเด่นที่ต้องการต่อยอดให้มีความสำเร็จสูงยิ่งขึ้น มานำเสนอแนวทางการพัฒนาในปีต่อไป โดยคาดหวังว่าแนวทางดังกล่าวจะส่งผลให้การดำเนินงานในเรื่องนั้นในปีถัดไปมีความสำเร็จสูงยิ่งขึ้นจนพัฒนาเป็นการปฏิบัติที่ดี (Good Practices) และพัฒนาสู่ความเป็นเลิศ (Best Practices) ของสถานศึกษา

๒) นำจุดที่ต้องการพัฒนา มานำเสนอวิธีการ/แนวทางการแก้ไขปัญหาที่สอดคล้องตามบริบทสถานศึกษาโดยคาดหวังว่าแนวทางดังกล่าวจะส่งผลให้การดำเนินงานในปีถัดไปมีผลเป็นไปตามเกณฑ์ที่สถานศึกษากำหนด

๓) ความต้องการช่วยเหลือ ให้นำเสนอสิ่งที่โรงเรียนต้องการความช่วยเหลือจากผู้ที่เกี่ยวข้อง ได้แก่ หน่วยงานต้นสังกัด องค์กรทั้งภาครัฐ และเอกชน ผู้ปกครอง ชุมชน ฯลฯ โดยระบุให้ชัดเจนว่าในแต่ละเรื่องต้องการความช่วยเหลือจากภาครัฐหรือหน่วยงานใด

### ส่วนที่ ๔ ภาคผนวก

ให้นำเสนอหลักฐานข้อมูลสำคัญ หรือเอกสารอ้างอิงต่างๆ โดยสังเขปเช่น ผลการประเมินภายนอกรอบสาม มาตรฐาน และค่าเป้าหมายของสถานศึกษา คำสั่งแต่งตั้งคณะกรรมการ

จัดทำรายงานการประเมินคุณภาพภายในสถานศึกษา หนังสือให้ความเห็นชอบรายงานการประเมินคุณภาพภายใน เป็นต้น

## ๒.๖ หลักธรรมที่ใช้ในการประกันคุณภาพภายในสถานศึกษา

การศึกษาที่มีความสำคัญอย่างยิ่งต่อมนุษย์สามารถพัฒนามนุษย์ได้ถึงขั้นสูงสุด ทำให้มนุษย์แตกต่างจากสิ่งมีชีวิตอื่นๆ การศึกษาทำให้เรามีชีวิตที่ดีชีวิตที่ดีคือชีวิตที่มีการศึกษา<sup>๕๐</sup> การศึกษาไทยได้รับอิทธิพลจากตะวันตกมีการพัฒนาตามแบบตะวันตก การพัฒนาคนโดยการจัดการศึกษาตามแบบสมัยใหม่ก่อให้เกิดปัญหาขึ้นอย่างหลากหลาย<sup>๕๑</sup> สอดคล้องกับประเวศ วะสี<sup>๕๒</sup> ซึ่ง กล่าวว่าสมองมีศักยภาพที่จะเรียนรู้อะไรก็ได้ และรู้ว่าการศึกษามีความสำคัญ แต่ไม่สามารถใช้การศึกษาพัฒนาตน การศึกษามุ่งแต่สร้างความรู้ไม่ได้สร้างปัญญา ส่งผลต่อคุณภาพของการศึกษา จากการศึกษาสมรรถนะทางการศึกษาในภาพรวมของประเทศไทยกับนานาชาติมีอันดับความสามารถในการแข่งขันอยู่ในลำดับที่ไม่น่าพอใจมาตลอด แต่การจัดสรรงบประมาณด้านการศึกษาอยู่ลำดับ ๑ ใน ๔ ของงบประมาณรวมของประเทศเมื่อเปรียบเทียบกับต่างประเทศเราลงทุนทางการศึกษา มากกว่าแต่อันดับสมรรถนะด้อยกว่า (www.onec.go.th) การศึกษาเป็นปัจจัยที่ส่งผลโดยตรงต่อคุณภาพของเด็กไทย การปฏิรูปการศึกษาของไทยยังไม่เกิดผลในทางปฏิบัติอย่างจริงจัง

คุณภาพการศึกษาของสถานศึกษาขึ้นพื้นฐานคุณภาพย่อมเกิดแต่เนื้อในตน<sup>๕๓</sup> คุณภาพเกิดจากการทำงานอย่างเป็นระบบ แต่คนไทยส่วนใหญ่ไม่ค่อยวางแผน หรือวางแผนแบบลวกๆ แล้วลงมือทำ ไม่มีการตรวจสอบปรับปรุง คุณภาพการศึกษาไทยที่ตกต่ำลง เนื่องจากการทำงานที่ไม่เป็นระบบ ระบบที่ขาดคือระบบประเมินผลที่มีประสิทธิภาพ ส่วนใหญ่เป็นการประเมินผลเพื่อประเมินมากกว่าการประเมินผลเพื่อพัฒนา ถ้าจะให้การศึกษาดีขึ้นควรพัฒนาระบบประเมินเพื่อพัฒนาคุณภาพ ระบบประกันคุณภาพมาจากภาคธุรกิจ และอุตสาหกรรม วรภัทร์ ภูเจริญ<sup>๕๔</sup> กล่าวว่าผู้บริหารควรที่จะเรียนรู้วิธีการบริหารจากธุรกิจแต่การบริหารการศึกษานั้นยากกว่าการบริหารธุรกิจ ผลที่ปรากฏจะมองเห็นได้ช้า กว่าที่จะรู้ว่าผิดพลาดเด็กก็เรียนจบแล้ว สงบ ประเสริฐพันธ์ กล่าวถึงการพัฒนาคุณภาพของสถานศึกษาว่าเป็นกระบวนการที่ละเอียดอ่อนเป็นกิจกรรมระหว่างมนุษย์กับ

<sup>๕๐</sup> พระธรรมปิฎก (ป.อ. ปยุตฺโต), ถึงเวลามารื้อระบบพัฒนาคนกันใหม่, (กรุงเทพมหานคร: การศาสนา, ๒๕๔๓), หน้า ๒๕-๒๗.

<sup>๕๑</sup> ธีระ ภูเจริญ. (ม.ป.ป), ระบบการศึกษา และระบบบริหารการศึกษาไทย, ในประมวลสารชุดวิชา ทฤษฎี และแนวปฏิบัติในการบริหารการศึกษา หน่วยที่ ๑๓, (นนทบุรี: สาขาวิชาศึกษาศาสตร์ มหาวิทยาลัยสุโขทัยธรรมาธิราช, ๒๕๔๕), หน้า ๑๗.

<sup>๕๒</sup> ประเวศ วะสี, ความเป็นมนุษย์กับการเข้าถึงสิ่งสูงสุด, (พิมพ์ครั้งที่ ๒ ), (กรุงเทพมหานคร: กรีนปัญญาญาณ, ๒๕๕๐), หน้า ๘๑.

<sup>๕๓</sup> สงบ ประเสริฐพันธ์, ร่วมกันสร้างสรรค์คุณภาพโรงเรียน, (กรุงเทพมหานคร: สุวีริยาสาส์น, ๒๕๔๓), หน้า ๓๖.

<sup>๕๔</sup> วรภัทร์ ภูเจริญ, แนวทางการประกันคุณภาพภายในสถานศึกษา, กรุงเทพมหานคร: วัฒนาพานิช, ๒๕๔๔), หน้า ๗.

มนุษย์ และมนุษย์กับโลกรอบตัวการบริหารโรงเรียนจึงต่างกันกับการบริหารงานธุรกิจ และอุตสาหกรรม สังคมไทยมีพื้นฐานมาจากพุทธศาสนา มีหลักการแนวคิดที่เป็นรากฐานของสังคม อยู่ใกล้ชิดจนมองข้ามไม่เห็นความสำคัญ หลักธรรมทางพุทธศาสนาเป็นองค์ประกอบหลักในการพัฒนาคน หลักอริยสัจ ๔ เป็นหลักธรรมที่สมบูรณ์ เป็นกระบวนการที่เชื่อมโยงสอดคล้องสัมพันธ์กับองค์ประกอบ และปัจจัยต่างๆ อย่างเป็นระบบ มีตัวป้อน วิธีการ และผลเชิงประจักษ์ พระธรรมปิฎก<sup>๕๕</sup> (ป.อ.ปยุตโต) กล่าวว่าพุทธศาสนาสอนให้มนุษย์แก้ปัญหาด้วยตัวเอง การศึกษาเกี่ยวกับหลักธรรมจะเป็นประโยชน์อย่างยิ่ง เป็นหลักการแนวคิดทฤษฎีที่ไม่สามารถเรียนรู้ได้จากอารยธรรมตะวันตก สมควรอย่างยิ่งที่จะนำมาพัฒนาการศึกษาอย่างเป็นระบบโดยเฉพาะระบบการประกันคุณภาพภายในสถานศึกษา

ดังนั้นผู้วิจัย จึงได้นำหลักธรรมทางพระพุทธศาสนามาประยุกต์ใช้กับการประกันคุณภาพภายในสถานศึกษาสังกัดสำนักงานเขตพื้นที่การศึกษาประถมศึกษาเพื่อเป็นแนวในการพัฒนาคุณภาพการศึกษาของสถานศึกษา และคุณภาพการศึกษาของไทยซึ่งมีหลักธรรมดังต่อไปนี้

### ก. ไตรสิกขา ๓

ไตรสิกขาถือเป็นหลักธรรมสำหรับการฝึกฝนเพื่อพัฒนาตนเองทั้ง ๓ ด้าน อันได้แก่ ทางกาย เพื่อให้ความประพฤติถูกต้องดีงาม ทางจิตใจเพื่อให้ มีจิตใจที่สงบมั่นคง และทางปัญญาเพื่อให้มีปัญญาที่รู้แจ้ง ทั้งนี้เพื่อให้เกิดความเข้าใจมากยิ่งขึ้น ผู้วิจัยขอเสนอรายละเอียดเกี่ยวกับไตรสิกขา ดังนี้

๑. อธิศีลสิกขา คือ ศึกษาเรื่องศีล อบรมปฏิบัติให้ถูกต้องดีงาม ให้ถูกต้องตามหลัก จุลศีล มัชฌิมศีล และมหาศีล ตลอดถึงปฏิบัติอยู่ในหลักอินทรีย์สังวร สติสัมปชัญญะ และสันโดษ เป็นการศึกษาด้านหรือขั้นตอนที่ฝึกปรือดูให้เกิด มีสัมมาวาจา สัมมากัมมันตะ และสัมมาอาชีวะ เจริญองกามขึ้น จนบุคคลมีความพร้อมด้าน ความประพฤติวินัย และความสัมพันธ์ทางสังคม ถึงมาตรฐานของอารยชน เป็นพื้นฐานแก่การ สร้างเสริมคุณภาพจิตได้ดี

๒. อธิจิตตสิกขา คือ ศึกษาเรื่องจิต อบรมจิตให้สงบมั่นคงเป็นสมาธิ ได้แก่ การบำเพ็ญสมถกรรมฐานของผู้บริบูรณ์ด้วยอริยศีล ชั้นจันได้บรรลุฌาน ๔ การศึกษาด้านหรือ ขั้นตอนที่ฝึกปรือให้เกิดมี สัมมาวายามะ และ สัมมาสติ สัมมาสมาธิ เจริญองกามขึ้น จนบุคคล มีความพร้อมทางคุณธรรม มีคุณภาพจิต สมรรถภาพจิต และสุขภาพจิตพัฒนาถึงมาตรฐานของอารยชน เป็นพื้นฐานแห่งการพัฒนาปัญญาได้ดี

๓. อธิปัญญาสิกขา คือ ศึกษาเรื่อง ปัญญาอบรมตนให้เกิดปัญญาแจ่มแจ้ง ได้แก่ การบำเพ็ญวิปัสสนากรรมฐานของผู้ได้ฌานแล้วจนได้ บรรลุมรรค ๘ คือเป็นพระอรหันต์ การศึกษา ด้านหรือขั้นตอนที่ฝึกปรือให้เกิดมี สัมมาทิฐิ และสัมมาสังกัปปะ เจริญองกามขึ้น จนบุคคลมี ความพร้อมทางปัญญาถึงมาตรฐานของอารยชน สามารถ รางชีวิตอยู่ด้วยปัญญา หลุดพ้นจาก ความยึดติดถือมั่นต่างๆ เป็นอิสระเสรีด้วยปัญญา อย่างแท้จริง

สรุป หลักทั้ง ๓ ประการแห่งไตรสิกขา ที่กล่าวมาเป็นการศึกษาที่ฝึกคนให้เจริญพัฒนาขึ้นไปในองค์ประกอบทั้ง ๓ ด้านของชีวิตที่ดีงาม การฝึกศึกษาที่จะให้มีชีวิตที่ดีงาม เป็น สิกขา

<sup>๕๕</sup>พระธรรมปิฎก (ป.อ. ปยุตโต), **พุทธธรรม**. (พิมพ์ครั้งที่ ๑๑), (กรุงเทพมหานคร: มหาวิทยาลัยมหาจุฬาลงกรณราชวิทยาลัย, ๒๕๔๖), หน้า ๘๙๕.

ชีวิตดีงามที่เกิดจากการฝึกศึกษานั้น เป็น มรรค ไตรสิกขาเป็นการศึกษา ๓ ด้าน ที่พัฒนาชีวิตไปพร้อมกันทั้งระบบแต่ถ้ามองหยาบๆ เป็นภาพใหญ่ ก็มองเห็นเป็นการฝึก ศึกษาที่ดำเนินไปใน ๓ ด้านตามลำดับ คือ ๑) ศีล เป็นเหมือนการจัดปรับพื้นที่ และบริเวณแวดล้อมให้สะอาดหมดจดเรียบร้อยราบรื่นแน่นหนามั่นคง มีสภาพที่พร้อมจะทำงานได้คล่อง สะดวก ๒) สมาธิ เป็นเสมือนการเตรียมตัวของผู้ทำงานให้มีเรี่ยวแรงกำลังความถนัดชัดเจนที่พร้อมจะลงมือทำงาน และ ๓) ปัญญาเป็นเหมือนอุปกรณ์ที่จะใช้ทำงานนั้นๆ ให้สำเร็จ เช่นบ้านเรือนที่อยู่ทำงาน หากฝาผุ พื้นขรุขระ หลังคารั่วรอบอาคารถนนหนทางรุงรังทั้งเป็นถิ่นไม่ปลอดภัย (ขาดศีล) การจัดแต่งตั้งวางสิ่งของเครื่องใช้ในที่ทำงานไม่มีระเบียบ ไม่พร้อม ไม่สบาย อึดอัดขัดใจ (ขาดสมาธิ) การเป็นอยู่ และการทำงานคิดการทั้งหลายไม่อาจดำเนินไปได้ด้วยดี (ขาดปัญญา) ชีวิต และงานไม่สัมฤทธิ์ จุดหมาย<sup>๕๖</sup>

#### ข. อิทธิบาท ๔

อิทธิบาท ๔ หมายถึง คุณเครื่องให้ถึงความสำเร็จ คุณธรรมที่นำไปสู่ความสำเร็จแห่งผลที่มุ่งหมาย

๑. ฉันทะ ความพอใจ คือ ความต้องการที่จะทำใฝ่ใจรักจะทำสิ่งนั้นอยู่เสมอ และปรารถนาจะทำให้ได้ผลดียิ่งๆ ขึ้นไป

๒. วิริยะ ความเพียร คือ ขยันหมั่นประกอบสิ่งนั้นด้วยความพยายามเข้มแข็ง อดทน เอาธุระไม่ทอดทิ้ง

๓. จิตตะ ความคิด คือ ตั้งจิตรับรู้ในสิ่งที่ทำ และสิ่งนั้นด้วยความคิด เอาจิตฝึกใฝ่ไม่ปล่อยใจให้ฟุ้งซ่านเลื่อนลอยไป

๔. วิมังสา ความไตร่ตรอง หรือ ทดลอง คือ หมั่นใช้ปัญญาพิจารณาใคร่ครวญตรวจตราหาเหตุผล และตรวจสอบข้อยิ่งหย่อนในสิ่งที่ทำนั้น มีการวางแผน วัตถุประสงค์ คัดค้นวิธีแก้ไขปรับปรุง เป็นต้น<sup>๕๗</sup>

#### ค. พรหมวิหารธรรม ๔

พรหมวิหารธรรม ๔ หมายถึง ธรรมเครื่องอยู่อย่างประเสริฐ ธรรมประจำใจอันประเสริฐ หลักความประพฤติที่ประเสริฐบริสุทธิ์ ธรรมที่ต้องมีไว้เป็นหลักใจ และกำกับความประพฤติ จึงจะชื่อว่าดำเนินชีวิตหมดจด และปฏิบัติตนต่อมนุษย์สัตว์ทั้งหลายโดยชอบ

๑. เมตตา ความรักใคร่ปรารถนาดีอยากให้เขามีความสุข มีจิตอันแผ่เมตตา และคิดทำประโยชน์แก่มนุษย์สัตว์ทั่วหน้า

๒. กรุณา ความสงสาร คิดช่วยให้พ้นทุกข์ใฝ่ใจในอันจะปลดเปลื้องบำบัดความทุกข์ยากเดือดร้อนของปวงสัตว์

<sup>๕๖</sup> ขวัญญา เอกจิตต์ และ อุทัย สติมัน, “หลักไตรสิกขากับการพัฒนาคน”. วารสารครุศาสตร์ปริทรรศน์, ปีที่ ๓ ฉบับที่ ๒ (พฤษภาคม-สิงหาคม ๒๕๕๙): หน้า ๑๗๑.

<sup>๕๗</sup> พระพรหมคุณาภรณ์ (ป.อ.ปยุตโต), พจนานุกรมพุทธศาสตร์ ฉบับประมวลธรรม, พิมพ์ครั้งที่ ๑๒, พ.ศ. ๒๕๔๖, < [http://www.84000.org/tipitaka/dic/d\\_item.php?i=228](http://www.84000.org/tipitaka/dic/d_item.php?i=228) [๑๖ มิถุนายน ๒๕๖๑].

๓. มุทิตา ความยินดี ในเมื่อผู้อื่นอยู่ดีมีสุข มีจิตผ่องใสบันเทิง กอปรด้วยอาการแช่มชื่นเบิกบานอยู่เสมอต่อสัตว์ทั้งหลายผู้ดำรงในปกติสุข พลอยยินดีด้วยเมื่อเขาได้ดีมีสุขเจริญงอกงามยิ่งขึ้นไป

๔. อุเบกขา ความวางใจเป็นกลาง อันจะให้ดำรงอยู่ในธรรมตามที่พิจารณาเห็นด้วยปัญญา คือมีจิตเรียบตรงเที่ยงธรรมดุจตราขึง ไม่เอนเอียงด้วยรัก และชัง พิจารณาเห็นกรรมที่สัตว์ทั้งหลายกระทำแล้ว อันควรได้รับผลดีหรือชั่ว สมควรแก่เหตุอันตนประกอบพร้อมที่จะวินิจฉัย และปฏิบัติไปตามธรรม รวมทั้งรู้จักวางเฉยสงบใจมองดู ในเมื่อไม่มีกิจที่ควรทำ เพราะเขาได้รับผิดชอบตนได้ดีแล้ว เขาสมควรรับผิดชอบตนเอง หรือเขาควรได้รับผลอันสมกับที่ความรับผิดชอบของตน

ผู้ดำรงในพรหมวิหาร ย่อมช่วยเหลือมนุษยสัตว์ทั้งหลายด้วยเมตตากรุณา และย่อมรักษาธรรมไว้ได้ด้วยอุเบกขา ดังนั้น แม้จะมีกรุณาที่จะช่วยเหลือปวงสัตว์แต่ก็ต้องมีอุเบกขาด้วยที่จะมิให้เสียธรรม

พรหมวิหารนี้ บ้างที่แปลว่า ธรรมเครื่องอยู่ของพรหม ธรรมเครื่องอยู่อย่างพรหม ธรรมประจำใจที่ทำให้เป็นพรหมหรือให้เสมอด้วยพรหม หรือธรรมเครื่องอยู่ของท่านผู้มีความยิ่งใหญ่

พรหมวิหาร ๔ เรียกอีกอย่างว่า อัปปมัญญา ๔ เพราะแผ่สม่ำเสมอโดยทั่วไปในมนุษยสัตว์ทั้งหลาย ไม่มีประมาณ ไม่จำกัดขอบเขต

พรหมวิหารมีในผู้ใดย่อมทำให้ผู้นั้นประพฤติปฏิบัติเกื้อกูลแก่ผู้อื่นด้วยสังคหะวัตถุ เป็นต้น

อนึ่ง ในการที่จะเข้าใจ และปฏิบัติพรหมวิหาร ๔ ให้ถูกต้อง พึงทราบรายละเอียด บ้างอย่างโดยเฉพาะสมบัติ และวิบัติของธรรม ๔ ประการนั้น ดังนี้

#### ๑. ความหมายโดยวิเคราะห์ศัพท์

๑) เมตตา มีน้ำใจ เยื่อใยใฝ่ประโยชน์สุขแก่คนทั้งหลาย หรือน้ำใจปรารถนาประโยชน์สุขที่เป็นไปต่อมิตร

๒) กรุณา ทำความสะเทือนใจแก่สาธุชน เมื่อคนอื่นประสบทุกข์ หรือถ่วงอนำทุกข์ของผู้อื่นให้หมดไป หรือแผ่ใจไปรับรู้ต่อคนสัตว์ทั้งหลายที่ประสบทุกข์

๓) มุทิตา โมหตายินดีต่อผู้ประกอบด้วยสมบัติหรือผลดีนั้นๆ

๔) อุเบกขา คอยมองดูอยู่ โดยละความขวนขวายว่า สัตว์ทั้งหลายจงอยู่ผุ่แก่กัน เป็นต้น และโดยเข้าถึงความเป็นกลาง

#### ๒. ลักษณะ หน้าที่หรือกิจ (รส) ผลปรากฏ (ปัจจุภูฐาน) และปทัสถาน (เหตุใกล้)

๑) เมตตา = ในสถานการณ์ที่คนอื่นอยู่เป็นปกติ

ลักษณะ = เป็นไปโดยอาการเกื้อกูลแก่คนสัตว์ทั้งหลาย

หน้าที่ = น้อมนำประโยชน์เข้าไปให้แก่เขา

ผลปรากฏ = กำจัดความอาฆาตแค้นเคืองให้ปราศไป

ปทัสถาน = เห็นภาวะที่น่าเจริญใจของคนสัตว์ทั้งหลาย

๒) กรุณา = ในสถานการณ์ที่คนอื่นตกทุกข์ได้เดือดร้อน

ลักษณะ = เป็นไปโดยอาการปลดเปลื้องทุกข์แก่คนสัตว์ทั้งหลาย

หน้าที่ = ไม่นิ่งดูตาย/ทนนิ่งอยู่ไม่ได้ต่อทุกข์ของคนสัตว์ทั้งหลาย



ผลปรากฏ = ไม่เบียดเบียน/อวิหิงสา

ปทัสถาน = เห็นภาวะไร้ที่พึ่ง/สภาพน่าอนาถของคนสัตว์ทั้งหลายที่ถูกทุกข์ครอบงำ

๓) มุทิตา = ในสถานการณ์ที่คนอื่นมีสุขสำเร็จหรือทำอะไรก้าวไปด้วยดี

ลักษณะ = พลอยยินดี/ยินดีด้วย

หน้าที่ = ไม่ริษยา/เป็นปฏิกิริยาต่อความริษยา

ผลปรากฏ = ขจัดความริษยา ความไม่ยินดีหรือความทนไม่ได้ต่อความสุข

สำเร็จของผู้อื่น

ปทัสถาน = เห็นสมบัติ/ความสำเร็จของคนสัตว์ทั้งหลาย

๔) อุเบกขา = ในสถานการณ์รักษารธรรมตามความรับผิดชอบต่อกรรมที่เขาทำ

ลักษณะ = เป็นไปโดยอาการเป็นกลางต่อคนสัตว์ทั้งหลาย

หน้าที่ = มองเห็นความเสมอภาคกันในคนสัตว์ทั้งหลาย

ผลปรากฏ = ระวังความขัดเคืองเสียใจ และความคล้อยตามดีใจ

ปทัสถาน = มองเห็นภาวะที่ทุกคนเป็นเจ้าของกรรมของตนว่าสัตว์ทั้งหลาย

จักได้สุข พันทุกข์ ไม่เสื่อมจากสมบัติที่ได้ถึงตามใจชอบได้อย่างไร

๓. สมบัติ ความสมบูรณ์หรือความสัมฤทธิ์ผล และวิบัติ ความล้มเหลวหรือการปฏิบัติ

ผิดพลาด ไม่สำเร็จผล

๑) เมตตา สมบัติ = สงบหายไร้ความแค้นเคืองไม่พอใจ

วิบัติ = เกิดเสนาหา

๒) กรุณา สมบัติ = สงบหายไร้วิหิงสา

วิบัติ = เกิดความโศกเศร้า

๓) มุทิตา สมบัติ = สงบหายไร้ความริษยา

วิบัติ = เกิดความสนุกสนาน

๔) อุเบกขา สมบัติ = สงบหายไม่มีความยินดียินร้าย

วิบัติ = เกิดความเฉยด้วยไม่รู้ (เฉยโง่เฉยเมย เฉยเมิน)

๔. ข้ำศึก คือ อกุศลซึ่งเป็นศัตรูคู่ปรับที่จะทำลายหรือทำธรรมนั้นๆ ให้เสียไป

๑) เมตตา ข้ำศึกใกล้ = ราคะ

ข้ำศึกไกล = พยาบาท คือความขัดเคืองไม่พอใจ

๒) กรุณา ข้ำศึกใกล้ = โทมนัส คือความโศกเศร้าเสียใจ

ข้ำศึกไกล = วิหิงสา

๓) มุทิตา ข้ำศึกใกล้ = โสมนัส (เช่น ดีใจว่าตนจะพลอยได้รับผลประโยชน์)

ข้ำศึกไกล = อรติ คือความไม่ยินดี ไม่ยินดี ริษยา

๔) อุเบกขา ข้ำศึกใกล้ = อัญญาณูเบกขา (เฉยไม่รู้เรื่อง เฉยโง่ เฉยเมย)

ข้ำศึกไกล = ราคะ ความใคร่ และปฏิฆะ ความเคือง หรือชอบใจ และขัดใจ

๕. ตัวอย่างมาตรฐาน ที่แสดงความหมายของพรหมวิหารได้ชัด ซึ่งคัมภีร์ทั้งหลาย มักยกขึ้นอ้าง

๑. เมื่อลูกยังเล็กเป็นเด็กเยาว์วัย  
แม่ - เมตตา รักใคร่เอาใจใส่ ถนอมเลี้ยงให้เจริญเติบโต
๒. เมื่อลูกเจ็บไข้เกิดมีทุกข์ภัย  
แม่ - กรุณา ห่วงใยปกป้องรักษา หาทางบำบัดแก้ไข
๓. เมื่อลูกเจริญวัยเป็นหนุ่มสาวสวยสง่า  
แม่ - มุทิตา พลอยปลอบปล้ำใจ หรือหวังให้ลูกงามสดใสอยู่นานเท่านั้น
๔. เมื่อลูกรับผิดชอบกิจการหน้าที่ของตนชวนชวยอยู่ด้วยดี  
แม่ - อุเบกขา มีใจนิ่งสงบเป็นกลาง วางเฉยคอยดู

พึงทราบด้วยว่า ฉันทะ คือ กัตตุกัมมิตฉันทะ ความอยากจะทำให้ดี หรือความต้องการที่จะทำให้คนสัตว์ทั้งหลายตั้งงามสมบูรณ์ปราศจากโทษข้อบกพร่อง เช่น อยากให้เขาประสบประโยชน์สุข พ้นจากทุกข์เป็นต้น เป็นจุดตั้งต้น อาทิ ของพรหมวิหารทั้ง ๔ นี้ การข่มระงับกิเลส เช่น นิวรณ์ ได้เป็นท่ามกลางสมาธิถึงขั้นอัปปนา คือ ภาวะจิตที่มั่นคงเรียบรื่นสงบสนิทที่สุด เป็นที่จบของพรหมวิหารทั้ง ๔ นั้น<sup>๕๘</sup>

## ๒.๗ งานวิจัยที่เกี่ยวข้อง

การศึกษาเกี่ยวกับการพัฒนารูปแบบการประกันคุณภาพการศึกษาภายในของสถานศึกษาสังกัดสำนักงานเขตพื้นที่การศึกษาประถมศึกษา ในครั้งนี้ได้ศึกษางานวิจัยที่เกี่ยวข้องทั้งในประเทศ และต่างประเทศ สามารถสรุปได้ดังนี้

### ๒.๗.๑ งานวิจัยในประเทศไทย

ภาณพ แจ่มพลอย ได้ศึกษา การศึกษาสภาพการดำเนินงานประกันคุณภาพภายในสถานศึกษาสังกัดสำนักงานเขตพื้นที่การศึกษาประถมศึกษาจันทบุรี ผลการวิจัยพบว่า ๑) สภาพการดำเนินงานประกันคุณภาพภายในสถานศึกษา สังกัดสำนักงานเขตพื้นที่การศึกษาประถมศึกษาจันทบุรี ในภาพรวมอยู่ในระดับมาก เมื่อพิจารณาเป็นรายด้าน พบว่า<sup>๕๙</sup> อยู่ในระดับมากทุกด้าน ๒) สภาพการดำเนินงานประกันคุณภาพภายในสถานศึกษา สังกัดสำนักงานเขตพื้นที่การศึกษาประถมศึกษาจันทบุรี จำแนกตามสถานภาพในการปฏิบัติงานโดยรวม และรายด้านแตกต่างกันอย่างไม่มีนัยสำคัญทางสถิติ ๓) สภาพการดำเนินงานประกันคุณภาพภายในสถานศึกษา สังกัดสำนักงานเขตพื้นที่การศึกษาประถมศึกษาจันทบุรี จำแนกตามขนาดของสถานศึกษาโดยรวมแตกต่างกันอย่าง

<sup>๕๘</sup> พระพรหมคุณาภรณ์ (ป.อ.ปยุตฺโต), พจนานุกรมพุทธศาสตร์ ฉบับประมวลธรรม, พิมพ์ครั้งที่ ๑๖, (บริษัท เอส. อาร์. พรินติ้ง แมส โปรดักส์ จำกัด, ๒๕๕๑), หน้า ๑๒๔-๑๒๗.

<sup>๕๙</sup> ภาณพ แจ่มพลอย, “การศึกษาสภาพการดำเนินงานประกันคุณภาพภายในสถานศึกษา สังกัดสำนักงานเขตพื้นที่การศึกษาประถมศึกษาจันทบุรี”, วิทยานิพนธ์ ค.ม. (การบริหารการศึกษา), (จันทบุรี: มหาวิทยาลัยราชภัฏรำไพพรรณี, ๒๕๕๖).

ไม่มีนัยสำคัญทางสถิติ เมื่อเปรียบเทียบความแตกต่างของค่าเฉลี่ยเป็นรายคู่ พบว่า ผู้บริหารสถานศึกษา และครูผู้สอนปฏิบัติหน้าที่ในสถานศึกษาขนาดกลาง และสถานศึกษาขนาดใหญ่มีสภาพการดำเนินงานประกันคุณภาพภายในสถานศึกษาแตกต่างกัน อย่างมีนัยสำคัญทางสถิติที่ระดับ .๐๕

**นางสาวพัทธ์ธิญา ไพรมัย** ได้ทำการวิจัยเกี่ยวกับการดำเนินงานประกันคุณภาพภายในสถานศึกษาตามหลักอิทธิบาท ๔ ของสถานศึกษาสังกัดสำนักงานส่งเสริมการศึกษานอกระบบ และการศึกษา ตามอัธยาศัยจังหวัดนครสวรรค์ซึ่งผลการวิจัยสรุปว่าการดำเนินงานประกันคุณภาพภายในสถานศึกษาตามหลักอิทธิบาท ๔ ของสถานศึกษา สังกัดสำนักงานส่งเสริมการศึกษานอกระบบ และการศึกษาตามอัธยาศัยจังหวัดนครสวรรค์ ปีงบประมาณ ๒๕๕๖ ตามรายด้านของการวิจัย ๔ ด้าน ดังนี้ <sup>๖๐</sup> ๑) ด้านฉันทะ การดำเนินงานประกันคุณภาพภายในสถานศึกษา สังกัดสำนักงานส่งเสริมการศึกษานอกระบบ และการศึกษาตามอัธยาศัยจังหวัดนครสวรรค์ความพึงพอใจในการดำเนินงานประกันคุณภาพภายในสถานศึกษาของผู้บริหารสถานศึกษาเป็นส่วนสำคัญในการพัฒนาให้เกิดความสำเร็จตามหลักอิทธิบาท ๔ ผลที่ทำให้เกิดการพัฒนาย่างยั่งยืนจะทำให้องค์กรมีประสิทธิภาพ และต้องมีความเต็มใจในการทำงาน และมีความมุ่งมั่นต่อการกระทำจึงจะส่งผลให้การกระทำงานนั้นๆ สำเร็จได้ ๒) ด้านวิริยะ การดำเนินงานประกันคุณภาพภายในสถานศึกษา สังกัดสำนักงานส่งเสริมการศึกษานอกระบบ และการศึกษาตามอัธยาศัยจังหวัดนครสวรรค์ความพากเพียร ความพยายามของผู้บริหารการศึกษาด้านต่างๆ จะเป็นส่วนที่ทำให้เกิดสิ่งใหม่ๆ ได้ในการบริหารศึกษา และต้องมีความพยายามในการทำงานด้วยความรอบรู้รอบคอบในการทำงาน นั้น ย่อมออกมาดี ๓) ด้านจิตตะ การดำเนินงานประกันคุณภาพภายในสถานศึกษา สังกัดสำนักงานส่งเสริมการศึกษานอกระบบ และการศึกษาตามอัธยาศัยจังหวัดนครสวรรค์ผู้บริการต้องมีจิตใจต่อการเอาใจใส่ในกิจการงาน การดำเนินการ การประสานงานในสถานศึกษา จะทำให้การดำเนินงานขององค์กรเป็นไปอย่างราบรื่น ต่อเนื่อง และมีประสิทธิภาพสูงสุด ๔) ด้านวิมังสา การดำเนินงานประกันคุณภาพภายในสถานศึกษา สังกัดสำนักงานส่งเสริมการศึกษานอกระบบ และการศึกษาตามอัธยาศัยจังหวัดนครสวรรค์ให้ความเป็นกันเองของบุคลากรในสถานศึกษาเมื่อมีการดำเนินกิจกรรม ต้องมีการติดตามผล และตรวจสอบในการดำเนินงานที่ผ่านมาว่า มีปัญหา และอุปสรรคอะไร เพื่อแก้ไขให้เกิดการพัฒนาต่อไปอย่างยั่งยืน

**ธวัชชัย ศุกดิษฐ์** ได้วิจัย การพัฒนาแนวปฏิบัติเพื่อให้เกิดผลสัมฤทธิ์ในการประกันคุณภาพการศึกษา สถาบันบัณฑิตพัฒนบริหารศาสตร์ผลวิจัยพบว่า ปัญหา และอุปสรรคที่พบมากในหน่วยงานต่างๆ ของสถาบัน ได้แก่ <sup>๖๑</sup> ๑) การกำหนดปรัชญา ปณิธาน ยังจำกัดเฉพาะผู้บริหาร หรือหัวหน้ากลุ่มงานเท่านั้น ยังขาดความมีส่วนร่วมของบุคลากรทุกระดับ ๒) ไม่มีระบบการถ่ายทอดแผนกลยุทธ์ และ ตัวชี้วัดที่เหมาะสม ยังขาดความชัดเจน คณาจารย์ และเจ้าหน้าที่ส่วนมากยังไม่เข้าใจ

<sup>๖๐</sup> พัทธ์ธิญา ไพรมัย, การดำเนินงานประกันคุณภาพภายในสถานศึกษาตามหลักอิทธิบาท ๔ ของสถานศึกษาสังกัด สำนักงานส่งเสริมการศึกษานอกระบบ และการศึกษาตามอัธยาศัยจังหวัดนครสวรรค์, **วิทยานิพนธ์พุทธศาสตรมหาบัณฑิต** (การบริหารการศึกษา), (มหาวิทยาลัยมหาจุฬาลงกรณราชวิทยาลัย, ๒๕๕๗).

<sup>๖๑</sup> ธวัชชัย ศุกดิษฐ์, การพัฒนาแนวปฏิบัติเพื่อให้เกิดผลสัมฤทธิ์ในการประกันคุณภาพการศึกษา สถาบันบัณฑิตพัฒนบริหารศาสตร์, (วิจัย สถาบันบัณฑิตพัฒนบริหารศาสตร์, ๒๕๕๗).

หรือไม่ค่อยมีส่วนร่วมในการรับทราบแผนกลยุทธ์ ๓) ยังไม่มีการวางแผนการพัฒนาบุคลากร รายบุคคลอย่างเป็นระบบ และชัดเจน โดยแผนการอบรมจากสถาบันอาจไม่สอดคล้องกับความต้องการของบุคลากรอย่างแท้จริง ๔) การเชื่อมโยงระหว่างระบบงานกับระยะเวลายังไม่ชัดเจน ๕) การติดตามการนำผลการวิจัยไปใช้ประโยชน์มักไม่ได้รับการตอบกลับจากหน่วยงานภายนอก ๖) ผู้ปฏิบัติงานยังขาดความรู้ความเข้าใจในการจัดทำแผนการจัดการความรู้ที่สอดคล้องกับแผนกลยุทธ์ของสถาบัน โดยครอบคลุมพันธกิจด้านการผลิตบัณฑิต และการวิจัย ๗) ตัวบ่งชี้ในการประกันคุณภาพการศึกษาภายในบางตัวไม่เหมาะสมกับการดำเนินงานของคณะหรือการดำเนินงานของสถาบัน ๘) ทศนคติของบุคลากรมองว่าการใช้งานระบบสารสนเทศที่ให้ข้อมูลสนับสนุนการประกันคุณภาพ การศึกษาภายในทั้ง ๙ องค์ประกอบนั้นเป็นภาระงาน และไม่ให้ความสำคัญ ๙) ผู้ปฏิบัติงานขาดความรู้ความเข้าใจในการจัดทำแนวปฏิบัติที่ดี หรือการวิจัยด้านการประกันคุณภาพการศึกษาที่หน่วยงานพัฒนาขึ้น ซึ่งแนวปฏิบัติที่ดี อาจต้องใช้ระยะเวลาในการดำเนินงาน เพื่อให้เห็นถึงข้อดี/ข้อเสีย และนำไปปรับปรุงอย่างต่อเนื่อง และหน่วยงานควรสร้างทีมงานที่สามารถพัฒนางานวิจัยด้านการประกันคุณภาพ โดยให้มีอาจารย์ร่วมเป็นส่วนหนึ่งในทีมงาน เพื่อเปิดให้บุคลากรปรึกษา และทำความเข้าใจด้านการวิจัย และ ๑๐) คณะที่เพิ่งเปิดใหม่ยังพบปัญหาในหลายๆ ด้าน เช่น ยังขาดความพร้อมทางทรัพยากรทั้งคณาจารย์ สถานที่ในการปฏิบัติงาน งบประมาณ เป็นต้น

**ธนิศย์ ไชยแก้ว** ได้ทำวิจัยเรื่อง “สภาพการดำเนินงานประกันคุณภาพภายในของโรงเรียนในสังกัดสำนักงานเขตพื้นที่การศึกษาแพร่ เขต ๒” ผลการวิจัยพบว่า<sup>๒๒</sup> การดำเนินงานประกันคุณภาพภายในของโรงเรียนในสังกัดสำนักงานเขตพื้นที่การศึกษาแพร่ เขต ๒ โดยภาพรวมมีสภาพการดำเนินงานประกันคุณภาพอยู่ในระดับมาก โรงเรียนที่มีขนาดต่างกันจะมีสภาพการดำเนินงานประกันคุณภาพภายในแตกต่างกันอย่างมีนัยสำคัญทางสถิติที่ระดับ .๐๑ และเมื่อเปรียบเทียบความแตกต่างเป็นรายคู่โดยใช้วิธีของ เชฟเฟ่ พบว่า โรงเรียนขนาดใหญ่มีสภาพการดำเนินงานประกันคุณภาพภายในแตกต่างจากโรงเรียนขนาดเล็ก และโรงเรียนขนาดกลางมีสภาพการดำเนินงานประกันคุณภาพภายในแตกต่างกับโรงเรียนขนาดเล็กอย่างมีนัยสำคัญทางสถิติที่ระดับ .๐๑ ผู้บริหารโรงเรียน และครูผู้สอนมีความคิดเห็นสภาพการดำเนินงานประกันคุณภาพภายในโรงเรียนไม่แตกต่างกัน

**พิชิต ฤทธิ์จรูญ** ได้ทำการวิจัยเพื่อพัฒนาระบบการประเมินตนเองในการใช้หลักสูตรสำหรับโรงเรียนมัธยมศึกษาโดยกลุ่มตัวอย่างในการประเมินระบบการประเมินตนเองคือผู้ช่วยผู้อำนวยการโรงเรียนหัวหน้าหมวดวิชา และครูที่ทดลองใช้ระบบการประเมินตนเองในโรงเรียนเบญจมราชานุสรณ์โรงเรียนพุลเจริญวิทยาคม และโรงเรียนวัดสระเกศผลการวิจัยพบว่า<sup>๒๓</sup> ระบบการ

<sup>๒๒</sup>ธนิศย์ ไชยแก้ว, สภาพการดำเนินงานประกันคุณภาพภายในของโรงเรียนในสังกัดสำนักงานเขตพื้นที่การศึกษาแพร่ เขต ๒, วิทยานิพนธ์ ค.ม. (การบริหารการศึกษา), (บัณฑิตวิทยาลัย มหาวิทยาลัยราชภัฏอุตรดิตถ์, ๒๕๕๙).

<sup>๒๓</sup>พิชิต ฤทธิ์จรูญ. “การพัฒนาระบบการประเมินตนเองในการใช้หลักสูตรสำหรับโรงเรียนมัธยมศึกษา”. ปรินญาณินพนธ์การศึกษาคุณวุฒิบัณฑิต, (กรุงเทพมหานคร: มหาวิทยาลัยศรีนครินทรวิโรฒ ประสานมิตร, ๒๕๓๗).

ประเมินตนเองในการใช้หลักสูตรสำหรับโรงเรียนมัธยมศึกษาเมืองค์ประกอบ ๗ ประการคือ วัตถุประสงค์ของการประเมินตนเองบทบาท และความสำคัญของการประเมินการใช้หลักสูตรด้วยตนเองหลักของการประเมินตนเองการกำหนดงานที่มุ่งประเมินการกำหนดเกณฑ์ในการประเมินการดำเนินงานประเมินตนเอง และการนำผลการประเมินไปใช้ปรับปรุง และพัฒนางาน และเมื่อนำไปใช้ ทดลองพบว่าระบบการประเมินตนเองที่พัฒนาขึ้นนำไปใช้ดำเนินการปฏิบัติงานได้จริง และมีคุณภาพ ตามเกณฑ์มาตรฐานด้านความเป็นประโยชน์ความเหมาะสม และครอบคลุมชัดเจน

**บุญศรี พรหมมาพันธุ์ และคณะ** วิจัยเรื่องการพัฒนาเครื่องชี้วัดสำหรับการประเมินผลการบริหารงานบุคคลส่วนท้องถิ่นโดยมีวัตถุประสงค์เพื่อศึกษาวิเคราะห์องค์ประกอบปัจจัย และตัวชี้วัดเพื่อการประเมินผลการบริหารงานบุคคลส่วนท้องถิ่น และศึกษาวิเคราะห์ และนำเสนอรูปแบบ และแนวทางในการวางระบบการติดตามประเมินผลการบริหารงานบุคคลส่วนท้องถิ่นที่สอดคล้องกับ รัฐธรรมนูญ และกฎหมายการบริหารงานบุคคลส่วนท้องถิ่นพบว่า<sup>๖๔</sup> องค์ประกอบปัจจัย และตัวชี้วัด สำหรับการประเมินผลการบริหารงานบุคคลส่วนท้องถิ่นมีจำนวน ๔ องค์ประกอบ ๑๘ ปัจจัย ๔๖ ตัว บ่งชี้ และผลลัพธ์ที่พึงประสงค์กล่าวคือองค์ประกอบที่ ๑ การจัดหาทรัพยากรมนุษย์มี ๕ ปัจจัยคือ การวางแผนทรัพยากรมนุษย์การวิเคราะห์งานการสรรหาการคัดเลือก และการแต่งตั้งมีตัวบ่งชี้ ๑๖ ตัวบ่งชี้องค์ประกอบที่ ๒ การให้รางวัลทรัพยากรมนุษย์มี ๖ ปัจจัยคือการเลื่อนตำแหน่งการเลื่อนขึ้น เงินเดือนการประเมินผลการปฏิบัติงานค่าตอบแทนการย้าย (ภายในองค์การเดียวกัน) และการจูงใจ มีตัวบ่งชี้ ๑๒ ตัวบ่งชี้องค์ประกอบที่ ๓ การพัฒนาทรัพยากรมนุษย์มี ๓ ปัจจัยคือการฝึกอบรม การศึกษา และการวางแผน และการพัฒนาอาชีพมีตัวบ่งชี้ ๕ ตัวบ่งชี้องค์ประกอบที่ ๔ การอำนวยการรักษา และป้องกันทรัพยากรมนุษย์มี ๔ ปัจจัยคือพนักงานสัมพันธ์สุขภาพ และความปลอดภัยการ ดำเนินการทางวินัย และการพ้นจากตำแหน่งมีตัวบ่งชี้ ๗ ตัวบ่งชี้ผลลัพธ์ที่พึงประสงค์มีตัวบ่งชี้ ๒ ตัว บ่งชี้คือด้านประสิทธิผล และด้านประสิทธิภาพ

**สนธิ สายธนู และคณะ** ได้ทำการวิจัยเรื่อง “การพัฒนารูปแบบกระบวนการจัดการ เรียนรู้ด้านจริยธรรมศึกษาแก่นักเรียนระดับมัธยมศึกษาตามโครงการโรงเรียนวิถีพุทธ สังกัดสำนักงาน เขตพื้นที่การศึกษาสุรินทร์ เขต ๒” สรุปผลการวิจัยพบว่า รูปแบบการจัดการกระบวนการเรียนรู้ด้าน จริยธรรมศึกษา ของโรงเรียนมัธยมศึกษา สังกัดสำนักงานเขตพื้นที่การศึกษาสุรินทร์ เขต ๒ มีการ ดำเนินงานใน ๒ ลักษณะ<sup>๖๕</sup> ได้แก่

๑. การดำเนินงานตามหลักสูตรสถานศึกษา โดยได้ดำเนินการดังนี้ ๑) จัดทำ หลักสูตรสถานศึกษา หน่วยการเรียนรู้ และแผนการจัดการเรียนรู้ โดยการบูรณาการหลักธรรมด้าน

<sup>๖๔</sup>บุญศรี พรหมมาพันธุ์ และคณะ. การพัฒนาเครื่องชี้วัดสำหรับการประเมินผลการบริหารงานบุคคล ส่วนท้องถิ่น. (มหาวิทยาลัยสุโขทัยธรรมาธิราช, ๒๕๔๗).

<sup>๖๕</sup>สนธิ สายธนู และคณะ, “การพัฒนารูปแบบกระบวนการจัดการเรียนรู้ด้านจริยธรรมศึกษาแก่นักเรียนระดับมัธยมศึกษาตามโครงการโรงเรียนวิถีพุทธ สังกัดสำนักงานเขตพื้นที่การศึกษาสุรินทร์ เขต ๒”, รายงานการวิจัย, (ศูนย์ส่งเสริมคุณธรรม และพัฒนาพลังแผ่นดินเชิงคุณธรรม (ศูนย์คุณธรรม): สำนักงานบริหาร และพัฒนาองค์ความรู้ (องค์การมหาชน), ๒๕๔๙), บทสรุปสำหรับผู้บริหาร.

ความรู้ (K) คุณธรรม จริยธรรม (A) และการฝึกปฏิบัติหลักธรรม (P) ในการจัดการเรียนการสอน ๒) จัดเตรียมกิจกรรมที่เหมาะสมกับนักเรียน โดยวิธีการเรียนรู้ที่หลากหลายเพื่อ “ส่งเสริมการกิน อยู่ ดู ฟังเป็น” ๓) จัดสภาพแวดล้อมของสถานศึกษาให้เหมาะสม ๔) จัดบรรยากาศปฏิสัมพันธ์ในสถานศึกษาให้เหมาะสม ๕) ใช้แนวทางการพัฒนาผู้เรียนตามหลักไตรสิกขา ๖) ใช้แนวทางการสนับสนุน ดูแลนักเรียนที่เหมาะสม ๗) มีการปรับปรุงกิจกรรม และพัฒนาอย่างต่อเนื่อง ๘) มีการประเมินผล และเผยแพร่ผลการดำเนินงาน

๒. การดำเนินการเสริมหลักสูตรสถานศึกษา โดยได้ดำเนินการดังนี้ ๑) จัดกิจกรรมเสริมเนื้อหาตามหลักสูตร ๒) กิจกรรมประจำวัน/ประจำสัปดาห์อย่างต่อเนื่อง ๓) จัดกิจกรรมเนื่องในวันสำคัญทางพระพุทธศาสนา และ ๔) การดำเนินกิจกรรมอื่นๆ ที่เหมาะสม

**พระสุรชัย สุรชัย (หงษ์ตระกูล)** ได้ทำวิจัยเรื่อง “การพัฒนาระบบการประกันคุณภาพการศึกษาของมหาวิทยาลัยมหาจุฬาลงกรณราชวิทยาลัย” ผลการวิจัยพบว่า<sup>๖๖</sup>

๑. องค์ประกอบของระบบการประกันคุณภาพการศึกษาระดับอุดมศึกษาประกอบไปด้วย ๑) ภาวนา วัตถุประสงค์ เอกลักษณ์ และอัตลักษณ์ ๒) ผู้นำ และการบริหารจัดการ ๓) กลยุทธ์ ๔) ลูกค้า/ผู้เรียน ๕) บุคลากร ๖) ผลการเรียนรู้ที่คาดหวัง ๗) ข้อกำหนดของหลักสูตร ๘) โครงสร้าง และเนื้อหาของหลักสูตร ๙) กิจกรรมพัฒนาบุคลากร ๑๐) การสนับสนุนผู้เรียน ๑๑) สิ่งสนับสนุน และอำนวยความสะดวก ๑๒) การประกันคุณภาพกระบวนการเรียน และการสอน ๑๓) ข้อมูลป้อนกลับจากผู้มีส่วนได้ส่วนเสีย การทำนุบำรุงศิลปะ และวัฒนธรรม และความสัมพันธ์กับชุมชน/สังคม ๑๔) ผลผลิต/ผลลัพธ์ ความคิดเห็นของผู้บริหาร และอาจารย์ที่มีต่อองค์ประกอบของการประกันคุณภาพการศึกษาของมหาวิทยาลัยระดับอุดมศึกษา ทั้ง ๑๔ ด้าน พบว่า โดยภาพรวม อยู่ในระดับมาก คือ สิ่งสนับสนุน และอำนวยความสะดวก ผู้นำ และการบริหารจัดการ ข้อมูลป้อนกลับจากผู้มีส่วนได้ส่วนเสีย การทำนุบำรุงศิลปะ และวัฒนธรรม และความสัมพันธ์กับชุมชน/สังคม ในส่วนของสิ่งสนับสนุน และอำนวยความสะดวก กลยุทธ์ และ ผลผลิต/ผลลัพธ์ตามลำดับ

๒. พัฒนาระบบการประกันคุณภาพการศึกษาของมหาวิทยาลัยมหาจุฬาลงกรณราชวิทยาลัย การวิเคราะห์ระบบ ประกอบด้วย องค์ประกอบของระบบการประกันคุณภาพการศึกษา ทั้ง ๕ ด้าน ได้แก่ ๑) ด้านการผลิตบัณฑิต ๒) ด้านการวิจัย ๓) ด้านการบริการวิชาการ ๔) ด้านการทำนุบำรุงศิลปะ และวัฒนธรรม ๕) ด้านการบริหารจัดการ ออกแบบระบบประกอบด้วย ๑) ขั้นตอนการพัฒนาระบบ ๒) กระบวนการพัฒนาระบบการประกันคุณภาพการศึกษา ๓) โครงการ/กิจกรรมการพัฒนาระบบการประกันคุณภาพ การนำระบบไปใช้ ประกอบด้วย ๑) การเตรียมการดำเนินงาน ๒) การดำเนินงาน ๓) การประเมินผลการดำเนินงาน การประเมินผลการดำเนินงาน ประกอบด้วย ปรับเปลี่ยนตามเกณฑ์การประกันคุณภาพการศึกษาระดับสถาบันของสำนักงาน

<sup>๖๖</sup>พระสุรชัย สุรชัย (หงษ์ตระกูล), การพัฒนาระบบการประกันคุณภาพการศึกษาของมหาวิทยาลัยมหาจุฬาลงกรณราชวิทยาลัย, พุทธศาสตร์ดุสิตบัณฑิต สาขาวิชาพุทธบริหารการศึกษา (บัณฑิตวิทยาลัย มหาวิทยาลัยมหาจุฬาลงกรณราชวิทยาลัย, ๒๕๖๐).

คณะกรรมการการอุดมศึกษา และปรับเปลี่ยนตามเกณฑ์การประกันคุณภาพการศึกษาภายนอก ระดับสถาบันของสำนักงาน สำนักงานรับรองมาตรฐาน และประเมินคุณภาพการศึกษา(องค์การมหาชน)

๓. ผลการตรวจสอบระบบการประกันคุณภาพการศึกษาของมหาวิทยาลัยมหาจุฬาลงกรณราชวิทยาลัย ในภาพรวมอยู่ในระดับมาก เมื่อพิจารณาเป็นรายด้านจากมากไปหาน้อย พบว่าด้านความถูกต้อง ด้านความเหมาะสม ด้านความเป็นประโยชน์ และด้านความเป็นไปได้ ผู้ตอบแบบสอบถามมีความคิดเห็นเหมือนกันซึ่งอยู่ในระดับมากซึ่งต้องมีความรู้จากผลการวิจัย คือ ต้องพัฒนาคุณภาพการศึกษาด้วยระบบประกันคุณภาพการศึกษาให้สอดคล้องกับการจัดการศึกษาระดับประเทศ และระดับโลก

### ๒.๗.๒ งานวิจัยต่างประเทศ

แอคเซอร์ (Acher) ได้ทำวิจัยเกี่ยวกับบริษัทที่เกี่ยวข้องกับระบบคุณภาพการศึกษา ซึ่งเป็นแนวทางให้โรงเรียนสามารถนำไปเปลี่ยนแปลงการพัฒนาในด้านต่างๆ ที่มีอยู่ให้ดีขึ้นผลการวิจัยพบว่า<sup>๖๗</sup> ระบบคุณภาพการศึกษา (The Education Quality : EQS) ซึ่งมีลักษณะ คือ รูปแบบระบบประกันคุณภาพ และการเปลี่ยนแปลงรูปแบบประกันคุณภาพจะต้องปรับเปลี่ยนลักษณะสังคม ๓ ประการ คือ ความรอบรู้ การปรับเปลี่ยน และการปฏิรูป จึงจะทำให้องค์กรมีการพัฒนาทั้งในด้านเชิงปริมาณ และเชิงคุณภาพการศึกษามีความสมบูรณ์ ชัดเจนสอดคล้อง และเป็นแนวทางสำคัญต่อองค์กร และการเปลี่ยนแปลงของนักวิชาการได้กรอบแนวคิดของการเปลี่ยนแปลงระบบงาน

บั๊ก (Bugg, ๒000: Abstract) ได้ทำวิจัยเรื่องการประกันคุณภาพการศึกษา และการวางแผนพัฒนาโรงเรียนมัธยมศึกษาตอนปลายในมลรัฐอิลลินอยส์ วิจัยครั้งนี้มีวัตถุประสงค์ เพื่อตรวจสอบประสิทธิผลของคณะกรรมการการศึกษาของรัฐในโครงการประกันคุณภาพการศึกษา และพัฒนาแผนที่ใช้เป็นตัวกระตุ้นการพัฒนากระบวนการเปลี่ยนแปลงอย่างเป็นระบบในโรงเรียนมัธยมศึกษาตอนปลายของรัฐ การศึกษาครั้งนี้เพื่อตัดสินใจเกี่ยวกับขอบเขตที่โรงเรียนสองแห่งใช้การประกันคุณภาพการศึกษาเป็นเครื่องมือในการปรับปรุงกระบวนการอย่างต่อเนื่อง ผลการวิจัยพบว่า<sup>๖๘</sup> ก่อนที่จะมีการนำการประกันคุณภาพ และแผนพัฒนามาใช้โรงเรียนทั้งสองแห่งยังไม่ได้ใช้ระเบียบโครงสร้างในการปรับปรุงโรงเรียน โรงเรียนในชนบทสามารถใช้กระบวนการประกันคุณภาพเพื่อเป็นการกระตุ้นการพัฒนาโครงสร้างการจรรยาบรรณของโรงเรียนในขณะที่โรงเรียนในเมืองไม่สามารถทำตามกระบวนการได้สำเร็จ การประกันคุณภาพมีผลดีต่อแผนการสอนในโรงเรียนทั้งสองแห่ง การประกันคุณภาพประสบความสำเร็จในเรื่องเกี่ยวกับการปรับปรุง โครงร่างของการประกันคุณภาพสามารถช่วยโรงเรียนในการพัฒนาวัฒนธรรม การปรับปรุงโรงเรียนอย่างต่อเนื่อง

<sup>๖๗</sup> Acher, "The Education Quality System: A Content Validation (Partnerships Organization Development)," Dissertation Abstracts International, (June 1995), pp. 192 - 197.

<sup>๖๘</sup> Bugg, Quality Assurance and Improvement Planning in Illinois High School, Doctoral dissertation Ph.D. (Educational Administration), Illinois: Illinois University, 2013.

## ๒.๘ กรอบแนวคิดในการวิจัย

งานวิจัยเรื่อง “การพัฒนากระบวนการประกันคุณภาพการศึกษาภายในของสถานศึกษาสังกัดสำนักงานเขตพื้นที่การศึกษาประถมศึกษา” ในการวิจัยครั้งนี้ ผู้วิจัยได้ศึกษาการพัฒนากระบวนการประกันคุณภาพการศึกษาภายในของสถานศึกษาสังกัดสำนักงานเขตพื้นที่การศึกษาประถมศึกษา โดยศึกษาแนวคิดทฤษฎี และงานวิจัยที่เกี่ยวข้อง และได้กำหนดกรอบแนวความคิดการวิจัย (Conceptual Framework) ประกอบด้วย

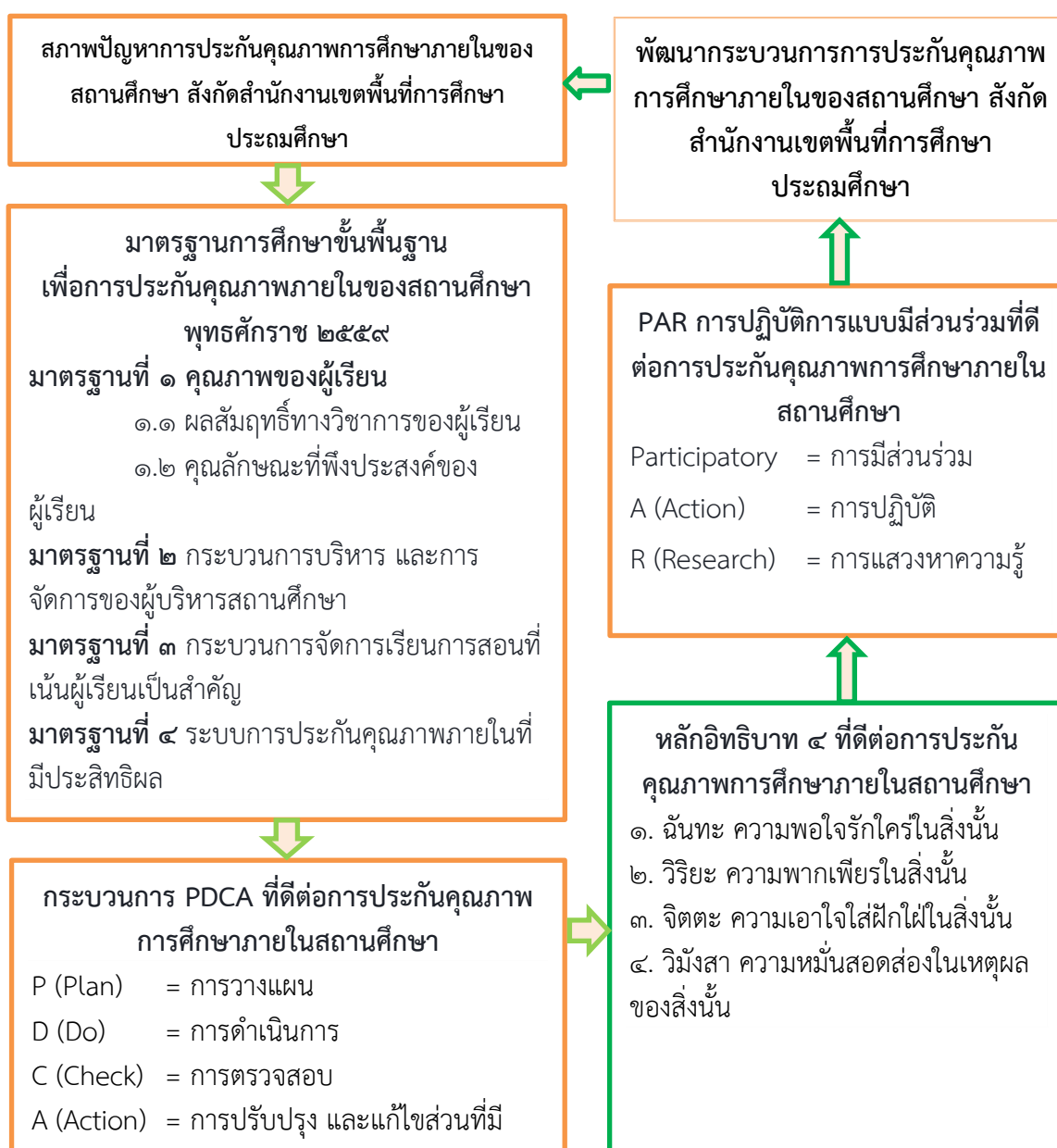

ภาพที่ ๒.๕ กรอบแนวคิดในการวิจัย



## บทที่ ๓

### วิธีดำเนินการวิจัย

การศึกษาวิจัยเรื่อง “การพัฒนากระบวนการประกันคุณภาพการศึกษาภายในของสถานศึกษาสังกัดสำนักงานเขตพื้นที่การศึกษาประถมศึกษา” มีวัตถุประสงค์ ดังนี้ ๑) เพื่อศึกษาสภาพปัญหาการประกันคุณภาพการศึกษาภายในของสถานศึกษา สังกัดสำนักงานเขตพื้นที่การศึกษาประถมศึกษา ๒) เพื่อพัฒนากระบวนการประกันคุณภาพการศึกษาภายในของสถานศึกษา สังกัดสำนักงานเขตพื้นที่การศึกษาประถมศึกษา และ ๓) เพื่อเสนอกระบวนการประกันคุณภาพการศึกษาภายในของสถานศึกษาสังกัดสำนักงานเขตพื้นที่การศึกษาประถมศึกษา โดยผู้วิจัยได้ทำการศึกษาวิธดำเนินการวิจัย ดังต่อไปนี้

๓.๑ รูปแบบการวิจัย

๓.๒ ประชากร และกลุ่มตัวอย่าง / ผู้ให้ข้อมูลสำคัญ

๓.๓ เครื่องมือที่ใช้ในการวิจัย

๓.๔ การเก็บรวบรวมข้อมูล

๓.๕ การวิเคราะห์ข้อมูล และสถิติที่ใช้ในการวิเคราะห์ข้อมูล

#### ๓.๑ รูปแบบการวิจัย

การวิจัยครั้งนี้ เป็นการวิจัยแบบผสมวิธี (Mixed Method) ทั้งการวิจัยเชิงคุณภาพ (Qualitative Research) วิจัยเชิงปฏิบัติการแบบมีส่วนร่วม (Participatory Action Research - PAR) และ การวิจัยเชิงปริมาณ (Quantitative Research) เก็บข้อมูลเชิงคุณภาพโดยการสัมภาษณ์เฉพาะผู้อำนวยการโรงเรียน หัวหน้าฝ่ายประกันคุณภาพการศึกษา และครูรับผิดชอบงานประกันคุณภาพการศึกษา ของโรงเรียนขนาดใหญ่ โรงเรียนขนาดกลาง และโรงเรียนขนาดเล็ก จำนวน ๖ โรงเรียนๆ ละ ๓ คน รวม ๑๘ คน ด้วยการเลือกเจาะจง (Purposive Selection) เก็บข้อมูลปฏิบัติการแบบมีส่วนร่วมจากโรงเรียนขนาดใหญ่ โรงเรียนขนาดกลาง และโรงเรียนขนาดเล็ก จำนวน ๓ โรงเรียนๆ ละ ๓ คน รวมจำนวน ๙ คน ด้วยการเลือกเจาะจง (Purposive Selection) เก็บข้อมูลเชิงปริมาณโดยใช้แบบสอบถาม จำนวน ๒๙๗ ชุด

#### ๓.๒ ประชากร และกลุ่มตัวอย่าง / ผู้ให้ข้อมูลสำคัญ

๓.๒.๑ ประชากร (Population) ที่ใช้ในการวิจัย ได้แก่ ผู้อำนวยการโรงเรียน หัวหน้าฝ่ายประกันคุณภาพการศึกษา และครูรับผิดชอบงานประกันคุณภาพการศึกษา สังกัดสำนักงานเขตพื้นที่การศึกษาประถมศึกษาสมุทรปราการ เขต ๑ จากโรงเรียน ๗๒ แห่ง รวมประชากรทั้งสิ้นจำนวน ๒,๑๖๙ คน

ตารางที่ ๓.๑ รายชื่อโรงเรียนประถมศึกษา สังกัดสำนักงานเขตพื้นที่การศึกษาสมุทรปราการ เขต ๑<sup>๑</sup>

ที่	ชื่อโรงเรียน	จำนวนนักเรียน (คน)	ขนาดโรงเรียน	รอบที่ผ่าน การประเมิน	ปีที่ผ่านการประเมิน	ผู้บริหาร/ครูและบุคลากร (คน)
๑	นาคดีอนุสรณ์	๒,๒๕๒	ใหญ่	ไม่ผ่าน	-	๑๑๒
๒	วัดแพรक्षा	๑,๙๙๐	ใหญ่	ไม่ผ่าน	-	๘๖
๓	อนุบาลวัดพิชัยสงคราม	๑,๖๓๔	ใหญ่	๓	๒๕๕๔	๘๘
๔	พร้านิลวัชระ	๑,๔๘๓	ใหญ่	๓	๒๕๕๔	๗๗
๕	บ้านคลองหลวง	๑,๓๓๒	ใหญ่	๓	๒๕๕๕	๖๗
๖	วัดตำหรุ มิตรภาพที่ ๖๕	๑,๑๐๓	ใหญ่	ไม่ผ่าน	-	๖๙
๗	เอี่ยมสุรีย์ (อนุบาลเมืองสมุทรปราการ)	๑,๓๔๐	ใหญ่	ไม่ผ่าน	-	๖๑
๘	วัดด่านสำโรง	๑,๔๗๓	ใหญ่	๓	๒๕๕๖	๘๖
๙	อนุบาลพระสมุทรเจดีย์	๑,๑๓๖	ใหญ่	๓	๒๕๕๖	๕๗
๑๐	วัดคลองสวน (พรหมอุทิศวิทยาการ)	๑,๐๒๒	ใหญ่	๓	๒๕๕๖	๖๑
๑๑	พิบูลประชาบาล	๙๒๙	ใหญ่	ไม่ผ่าน	-	๔๙
๑๒	มหาภาพระจาดทองอุปถัมภ์	๙๒๔	ใหญ่	๓	๒๕๕๔	๖๒
๑๓	อนุบาลสุขสวัสดิ์	๘๗๙	ใหญ่	๓	๒๕๕๖	๕๒
๑๔	อินทร์มพรรย์อนุสรณ์	๘๕๒	ใหญ่	ไม่ผ่าน	-	๕๓
๑๕	คลองใหม่	๘๒๑	ใหญ่	๓	๒๕๕๖	๕๐
๑๖	วัดขมนิมิตร	๘๑๔	ใหญ่	๓	๒๕๕๕	๕๑
๑๗	วัดไตรสามัคคี	๗๘๗	ใหญ่	ไม่ผ่าน	-	๔๕
๑๘	วัดสวนส้ม	๗๘๓	ใหญ่	๓	๒๕๕๔	๔๕
๑๙	คลองมหาวงศ์	๗๖๖	ใหญ่	๑	๒๕๔๕	๕๑
๒๐	วัดแหลมฟ้าผ่า	๗๒๐	ใหญ่	๓	๒๕๕๔	๔
๒๑	คลองแสนสุข (สิทธิไชยบำรุง)	๖๗๗	ใหญ่	๓	๒๕๕๔	๓๓
๒๒	คลองนาเกลือน้อย	๖๔๘	ใหญ่	ไม่ผ่าน	-	๓๘
๒๓	วัดใหญ่	๖๔๓	ใหญ่	๓	๒๕๕๔	๓๓
๒๔	คลองกระทุ่มราษฎร์อุทิศ	๖๒๘	ใหญ่	๓	๒๕๕๖	๓๗

<sup>๑</sup>ข้อมูลจากสำนักงานเขตพื้นที่การศึกษาประถมศึกษาสมุทรปราการ เขต ๑ (๑๐ มิ.ย. ๒๕๖๐)

ที่	ชื่อโรงเรียน	จำนวนนักเรียน (คน)	ขนาดโรงเรียน	รอบที่ผ่าน การการ ประเมิน	ปีที่ผ่าน การ ประเมิน	ผู้บริหาร/ครูและบุคลากร (คน)
๒๕	วัดบางหญ้าแพรก	๖๒๕	ใหญ่	๓	๒๕๕๔	๓๕
๒๖	วัดคลองแก้ว	๖๐๕	ใหญ่	๓	๒๕๕๖	๓๓
๒๗	คลองสำโรง	๕๘๘	กลาง	๓	๒๕๕๔	๒๙
๒๘	คลองสองพี่น้อง	๕๒๕	กลาง	๓	๒๕๕๖	๒๓
๒๙	ชุมชนวัดราษฎร์บำรุง	๕๐๘	กลาง	ไม่ผ่าน	-	๒๘
๓๐	คลองบางปิ้ง	๔๗๕	กลาง	๑	๒๕๔๕	๓๒
๓๑	ป้อมพระจุลจอมเกล้า	๔๖๕	กลาง	๓	๒๕๕๔	๒๖
๓๒	วัดโยธินประดิษฐ์	๔๐๔	กลาง	๓	๒๕๕๔	๓๐
๓๓	วัดมหาวงษ์	๔๐๒	กลาง	๓	๒๕๕๔	๒๗
๓๔	วัดครุใน	๓๘๙	กลาง	๓	๒๕๕๖	๒๓
๓๕	บ้านบางจาก	๓๘๒	กลาง	๓	๒๕๕๖	๒๔
๓๖	วัดไตรมิตรวราราม	๓๗๒	กลาง	๓	๒๕๕๖	๒๔
๓๗	วัดคู่สร้าง	๓๕๑	กลาง	๓	๒๕๕๕	๑๙
๓๘	วัดสำโรงเหนือ	๓๓๖	กลาง	๓	๒๕๕๕	๒๐
๓๙	วัดบางฝ้าย	๓๑๘	กลาง	๓	๒๕๕๔	๒๗
๔๐	วัดราษฎร์โพธิ์ทอง	๓๐๘	กลาง	๓	๒๕๕๖	๒๐
๔๑	พลอยจตุรจินดา	๓๐๕	กลาง	๓	๒๕๕๖	๒๒
๔๒	วัดสุขกร	๓๐๐	กลาง	ไม่ผ่าน	-	๒๑
๔๓	วัดบางโปรง	๒๘๗	กลาง	๓	๒๕๕๕	๒๐
๔๔	วัดบางหัวเสือ	๒๐๘	กลาง	๓	๒๕๕๖	๑๕
๔๕	วัดบางน้ำผึ้งใน	๒๐๓	กลาง	ไม่ผ่าน	-	๑๘
๔๖	วัดกลาง	๒๐๒	กลาง	๓	๒๕๕๖	๑๘
๔๗	วัดแค	๑๙๗	กลาง	๓	๒๕๕๔	๑๑
๔๘	วัดแหลม	๑๙๐	กลาง	๓	๒๕๕๖	๑๗
๔๙	ชุมชนวัดสาขลา	๑๗๕	กลาง	๓	๒๕๕๖	๑๑
๕๐	วัดบางกอบัว	๑๗๓	กลาง	๓	๒๕๕๕	๑๖
๕๑	วัดครุнок	๑๕๗	กลาง	๓	๒๕๕๖	๑๔
๕๒	วัดบุญหังสนาวาส	๑๔๕	กลาง	๓	๒๕๕๖	๑๓
๕๓	บ้านขุนสมุทรไทย	๑๔๔	กลาง	๓	๒๕๕๔	๑๑
๕๔	นิลรัตน์อนุสรณ์	๑๔๑	กลาง	๓	๒๕๕๖	๑๐
๕๕	วัดป่าเกต	๑๔๑	กลาง	๓	๒๕๕๖	๑๑

ที่	ชื่อโรงเรียน	จำนวนนักเรียน (คน)	ขนาดโรงเรียน	รอบที่ผ่านการการประเมิน	ปีที่ผ่านการประเมิน	ผู้บริหาร/ครูและบุคลากร (คน)
๕๖	คลองเสาธง (ถนนอม วารี ดินุเคราะห์)	๑๓๙	กลาง	๓	๒๕๕๖	๑๕
๕๗	วัดกองแก้ว	๑๒๙	กลาง	๓	๒๕๕๔	๑๔
๕๘	วัดคลองมอญ	๑๒๖	กลาง	๓	๒๕๕๖	๑๒
๕๙	คลองบางปู	๑๑๙	เล็ก	๓	๒๕๕๖	๑๒
๖๐	วัดบางกระสอบ	๙๙	เล็ก	๓	๒๕๕๖	๘
๖๑	วัดทองคุ้ง	๙๗	เล็ก	๓	๒๕๕๖	๑๒
๖๒	วัดบางนางเกรง	๘๘	เล็ก	ไม่ผ่าน	-	๑๐
๖๓	ฉัตรทิพย์เทพวิทยา	๘๖	เล็ก	๓	๒๕๕๖	๑๑
๖๔	วัดคันลัด	๘๐	เล็ก	๓	๒๕๕๔	๑๑
๖๕	วัดบางด้วน	๗๓	เล็ก	๓	๒๕๕๖	๘
๖๖	วัดราษฎร์รังสรรค์	๗๒	เล็ก	๓	๒๕๕๖	๗
๖๗	วัดบางขมิ้น (คำปุนราษฎร์บำรุง)	๗๐	เล็ก	๓	๒๕๕๖	๘
๖๘	วัดบางน้ำผึ้งนอก	๕๐	เล็ก	ไม่ผ่าน	-	๗
๖๙	วัดบางกะเจ้ากลาง	๔๐	เล็ก	๓	๒๕๕๕	๖
๗๐	วัดรวก	๓๑	เล็ก	๓	๒๕๕๔	๖
๗๑	วัดศรีคงคาราม	๓๑	เล็ก	๓	๒๕๕๕	๓
๗๒	บ้านขุนสมุทร	๒๐	เล็ก	๓	๒๕๕๖	๔
<b>รวมทั้งสิ้น</b>						<b>๒,๑๖๙</b>

๓.๒.๒ กลุ่มตัวอย่าง (Sample) ที่ใช้ในการวิจัย ได้แก่ ผู้อำนวยการโรงเรียน หัวหน้าฝ่ายประกันคุณภาพการศึกษา และครูรับผิดชอบงานประกันคุณภาพการศึกษา ที่ปฏิบัติหน้าที่ในโรงเรียนสังกัดสำนักงานเขตพื้นที่การศึกษาประถมศึกษาสมุทรปราการ เขต ๑ โดยคัดเลือกโรงเรียนขนาดใหญ่ โรงเรียนขนาดกลาง โรงเรียนขนาดเล็ก ที่ผ่านการประเมินคุณภาพการศึกษาภายนอก (สมศ.) รอบสามในระดับดี ถึงดีมาก จำนวน ๓๙ โรงเรียน ๑,๓๐๐ คน โดยกลุ่มตัวอย่างที่ใช้ในการวิจัยได้คำนวณหาขนาดกลุ่มตัวอย่างง่าย โดยใช้ตารางสำเร็จรูปของ เกรจซี่ และมอร์แกน (R.V. Krejcie & D.W. Morgan) ซึ่งได้ขนาดกลุ่มตัวอย่าง จำนวน ๒๙๗ คน ใช้วิธีการสุ่มตัวอย่างง่าย (Simple Random Sampling)

ตารางที่ ๓.๒ จำแนกโรงเรียนที่ผ่านการประเมินคุณภาพการศึกษาภายนอกกรอบสาม ในระดับดี หรือ ดีมาก<sup>๒</sup>

ที่	ชื่อโรงเรียน	จำนวนนักเรียน (คน)	ขนาดโรงเรียน	รอบที่ผ่านการการประเมิน	ปีที่ผ่านการประเมิน	ผู้บริหาร/ครูและบุคลากร (คน)
๑	อนุบาลวัดพิชัยสงคราม	๑,๖๓๔	ใหญ่	๓	๒๕๕๔	๘๘
๒	พรานีลวัชระ	๑,๔๘๓	ใหญ่	๓	๒๕๕๔	๗๗
๓	วัดด่านสำโรง	๑,๔๗๓	ใหญ่	๓	๒๕๕๖	๘๖
๔	บ้านคลองหลวง	๑,๓๓๒	ใหญ่	๓	๒๕๕๕	๖๗
๕	อนุบาลพระสมุทรเจดีย์	๑,๑๓๖	ใหญ่	๓	๒๕๕๖	๕๗
๖	วัดคลองสวน (พรหมอุทิศวิทยาการ)	๑,๐๒๒	ใหญ่	๓	๒๕๕๖	๖๑
๗	มหาภาพกระเจาตอง อุปถัมภ์	๙๒๔	ใหญ่	๓	๒๕๕๔	๖๒
๘	อนุบาลสุขสวัสดิ์	๘๗๙	ใหญ่	๓	๒๕๕๖	๕๒
๙	คลองใหม่	๘๒๑	ใหญ่	๓	๒๕๕๖	๕๐
๑๐	วัดขมนิมิตร	๘๑๔	ใหญ่	๓	๒๕๕๖	๕๑
๑๑	วัดสวนส้ม	๗๘๓	ใหญ่	๓	๒๕๕๔	๔๕
๑๒	คลองแสนสุข (สิทธิไชยบำรุง)	๖๗๗	ใหญ่	๓	๒๕๕๖	๓๓
๑๓	วัดใหญ่	๖๔๓	ใหญ่	๓	๒๕๕๔	๓๓
๑๔	คลองกระทุ่มราษฎร์อุทิศ	๖๒๘	ใหญ่	๓	๒๕๕๖	๓๗
๑๕	วัดบางหญ้าแพรก	๖๒๕	ใหญ่	๓	๒๕๕๔	๓๕
๑๖	วัดคลองแก้ว	๖๐๕	ใหญ่	๓	๒๕๕๖	๓๓
๑๗	คลองสำโรง	๕๘๘	กลาง	๓	๒๕๕๔	๒๙
๑๘	คลองสองพี่น้อง	๕๒๕	กลาง	๓	๒๕๕๖	๒๓
๑๙	ป้อมพระจุลจอมเกล้า	๔๖๕	กลาง	๓	๒๕๕๔	๒๖
๒๐	วัดโยธินประดิษฐ์	๔๐๔	กลาง	๓	๒๕๕๔	๓๐
๒๑	วัดมหาหงษ์	๔๐๒	กลาง	๓	๒๕๕๔	๒๗
๒๒	วัดครุใน	๓๘๙	กลาง	๓	๒๕๕๖	๒๓
๒๓	บ้านบางจาก	๓๘๒	กลาง	๓	๒๕๕๖	๒๔
๒๔	วัดคู่สร้าง	๓๕๑	กลาง	๓	๒๕๕๕	๑๙

<sup>๒</sup> ข้อมูลจากสำนักงานรับรองมาตรฐานและการประเมินคุณภาพการศึกษา (สมศ.) ประจำปีการศึกษา ๒๕๖๐.

ที่	ชื่อโรงเรียน	จำนวนนักเรียน (คน)	ขนาดโรงเรียน	รอบที่ผ่านการการประเมิน	ปีที่ผ่านการประเมิน	ผู้บริหาร/ครูและบุคลากร (คน)
๒๕	วัดสำโรงเหนือ	๓๓๖	กลาง	๓	๒๕๕๕	๒๐
๒๖	วัดบางฝ้าย	๓๑๘	กลาง	๓	๒๕๕๔	๒๗
๒๗	วัดราษฎร์โพธิ์ทอง	๓๐๘	กลาง	๓	๒๕๕๖	๒๐
๒๘	พลอยจตุรจินดา	๓๐๕	กลาง	๓	๒๕๕๖	๒๒
๒๙	วัดบางโปรง	๒๘๗	กลาง	๓	๒๕๕๕	๒๐
๓๐	วัดกลาง	๒๐๒	กลาง	๓	๒๕๕๖	๑๘
๓๑	วัดบางกอบัว	๑๗๓	กลาง	๓	๒๕๕๕	๑๖
๓๒	วัดครุнок	๑๕๗	กลาง	๓	๒๕๕๖	๑๔
๓๓	นิลรัตนอนุสรณ์	๑๔๑	กลาง	๓	๒๕๕๖	๑๐
๓๔	วัดป่าเกต	๑๔๑	กลาง	๓	๒๕๕๖	๑๑
๓๕	คลองเสาชิง (ถนนอม วาริตี นุเคราะห์)	๑๓๙	กลาง	๓	๒๕๕๖	๑๕
๓๖	คลองบางปู	๑๑๙	เล็ก	๓	๒๕๕๖	๑๒
๓๗	วัดบางกระสอบ	๙๙	เล็ก	๓	๒๕๕๖	๘
๓๘	วัดคันลัด	๘๐	เล็ก	๓	๒๕๕๔	๑๑
๓๙	วัดบางด้วน	๗๓	เล็ก	๓	๒๕๕๖	๘

### ๓.๓ เครื่องมือที่ใช้ในการวิจัย

เครื่องมือที่ใช้ในการเก็บรวบรวมข้อมูลการวิจัยครั้งนี้เป็นแบบสอบถาม ผู้วิจัย สร้างขึ้นจากการศึกษาวิเคราะห์เอกสาร และงานวิจัยที่เกี่ยวข้อง เป็นเครื่องมือที่ผู้วิจัย ได้ดัดแปลงให้เหมาะสมกับการศึกษาในครั้งนี้แบ่ง ๒ ประเภท คือ ๑) แบบสอบถามความคิดเห็น (Questionnaires) ที่ผู้วิจัย สร้างขึ้น ๒) แบบสัมภาษณ์แบบมีโครงสร้าง (Structured Interview) โดยมีขั้นตอนการสร้างและการตรวจสอบเครื่องมือ ดังนี้

#### ๓.๓.๑ ขั้นตอนการสร้างเครื่องมือ และหาคุณภาพเครื่องมือ

๑. ศึกษาสภาพปัญหาการประกันคุณภาพการศึกษาภายในของสถานศึกษา สังกัดสำนักงานเขตพื้นที่การศึกษาประถมศึกษา เพื่อนำมาเป็นแนวทางในการพัฒนากระบวนการประกันคุณภาพการศึกษาภายในของสถานศึกษา สังกัดสำนักงานเขตพื้นที่การศึกษาประถมศึกษาจากหนังสือ เอกสาร และผลงาน การวิจัยที่เกี่ยวข้อง และการสัมภาษณ์ผู้ให้ข้อมูลสำคัญคือ ผู้อำนวยการโรงเรียน หัวหน้าฝ่ายประกันคุณภาพการศึกษา และครูรับผิดชอบงานประกันคุณภาพการศึกษาของโรงเรียน สังกัดสำนักงานเขตพื้นที่การศึกษาประถมศึกษาสมุทรปราการ เขต ๑ แล้วกำหนดเป็นกรอบแนวคิดให้ครอบคลุมกับเนื้อหาและวัตถุประสงค์ที่ต้องการศึกษาวิจัย

๒. สร้างแบบสอบถามตามกรอบปัจจัยที่ได้กำหนดไว้ใน ข้อ ๑ ตามวิธีการสร้างแบบสอบถาม ซึ่งผู้ศึกษาได้แบ่งออกเป็น ๓ ตอน ดังนี้

ตอนที่ ๑ เป็นแบบสอบถามเกี่ยวกับข้อมูลทั่วไปของผู้ตอบแบบสอบถาม ได้แก่ เพศ อายุ สถานภาพ ระดับการศึกษา และประสบการณ์การทำงาน มีลักษณะเป็นคำถามแบบเลือกตอบ (Check list) จำนวน ๕ ข้อ

ตอนที่ ๒ เป็นแบบสอบถามที่ใช้วัดระดับการพัฒนาระบบการประกันคุณภาพการศึกษาภายในของสถานศึกษาสังกัดสำนักงานเขตพื้นที่การศึกษาประถมศึกษา มีลักษณะเป็นมาตราส่วนประเมินค่า (Numerical Rating Scale) มี ๕ ระดับ<sup>๔</sup> คือ มากที่สุด มาก ปานกลาง น้อย และน้อยที่สุด โดยกำหนดค่าของลำดับคะแนน ดังนี้

ระดับ ๕ หมายถึง มีระดับมากที่สุด

ระดับ ๔ หมายถึง มีระดับมาก

ระดับ ๓ หมายถึง มีระดับปานกลาง

ระดับ ๒ หมายถึง มีระดับน้อย

ระดับ ๑ หมายถึง มีระดับน้อยที่สุด

**แบบสอบถาม (Questionnaire)**<sup>๕</sup> แบบสอบถาม มีขั้นตอนการสร้างและตรวจสอบคุณภาพของเครื่องมือการวิจัย ดังนี้

ตอนที่ ๑ ข้อมูลทั่วไปของประชากร ได้แก่ เพศ อายุ สถานภาพ ระดับการศึกษา และประสบการณ์การทำงาน มีลักษณะเป็นแบบเลือกตอบ

ตอนที่ ๒ เป็นแบบสอบถามความคิดเห็นเกี่ยวกับสภาพปัญหาการประกันคุณภาพการศึกษาภายในของสถานศึกษา สังกัดสำนักงานเขตพื้นที่การศึกษาประถมศึกษา เป็นแบบมาตราส่วนประมาณค่า (Rating Scale) ตามวิธีการของลิเคิร์ต (Likert Type) ซึ่งมี ๕ ระดับ ได้แก่ มากที่สุด (๕) มาก (๔) ปานกลาง (๓) น้อย (๒) น้อยที่สุด (๑) ครอบคลุมกรอบแนวคิดการวิจัย ๖ ด้าน

ตอนที่ ๓ แบบสอบถามปัญหา อุปสรรค และข้อเสนอแนะเกี่ยวกับสภาพปัญหาการประกันคุณภาพการศึกษาภายในของสถานศึกษา สังกัดสำนักงานเขตพื้นที่การศึกษาประถมศึกษา มีลักษณะเป็นคำถามปลายเปิด (Open-ended Questions)

**แบบสัมภาษณ์ (Interview)** ผู้วิจัย ใช้การสัมภาษณ์เชิงลึก (In-depth Interview)<sup>๕</sup> เกี่ยวกับสภาพปัญหาการประกันคุณภาพการศึกษาภายในของสถานศึกษา สังกัดสำนักงานเขตพื้นที่การศึกษาประถมศึกษา โดยการสร้างแบบสัมภาษณ์ขึ้นเพื่อสัมภาษณ์เฉพาะผู้อำนวยการโรงเรียน หัวหน้าฝ่ายประกันคุณภาพการศึกษา และครูรับผิดชอบงานประกันคุณภาพการศึกษา โดยเลือกโรงเรียนขนาดใหญ่ จำนวน ๒ โรงเรียน, โรงเรียนขนาดกลาง จำนวน ๒ โรงเรียน, และโรงเรียนขนาด

<sup>๔</sup>ธีรยุทธ พึ่งเที่ยง, สถิติเบื้องต้นและการวิจัย, คณะครุศาสตร์ มหาวิทยาลัยมหาจุฬาลงกรณราชวิทยาลัย, (กรุงเทพมหานคร: สำนักพิมพ์สุตรไพศาล, ๒๕๔๕), หน้า ๑๓๐.

<sup>๕</sup>Charles E. Scott and John J Siegfried, “American Economic Association”, American Economic Review, vol. 102, issue 3: 31-34.

<sup>๕</sup>J. Ritchie and J. Lewis, Qualitative Research Practice, (London: Sage, /2003), pp. 109 – 137.

เล็ก จำนวน ๒ โรงเรียน รวมจำนวน ๖ โรงเรียน ผู้ให้ข้อมูลสำคัญโรงเรียนละ ๓ คน รวมจำนวน 18 คน ด้วยการเลือกเจาะจง (Purposive Selection) ตามตารางที่ 3.3

ตารางที่ ๓.๓ รายชื่อผู้ให้ข้อมูลสำคัญในการสัมภาษณ์

ลำดับ ที่	ชื่อ-ฉายา/นามสกุล	ตำแหน่ง	โรงเรียน	ขนาดของ โรงเรียน
๑	ดร.รุ่งสุรีย์ สิงห์ราช	ผู้อำนวยการ	วัดใหญ่	ใหญ่
๒	นางจรรยาพร วีระเสถียร,	หัวหน้ากลุ่มงานวิชาการ		
๓	นางเพิ่มพูน โกสินทร์ ประดิษฐ์	ครูกลุ่มงานบริหารวิชาการ		
๔	นายชวพล บริรัตนวงค์	ผู้อำนวยการ	คลองแสนสุข	ใหญ่
๕	นายพีระ การทองแก้ว	หัวหน้าฝ่ายประกันคุณภาพ การศึกษา		
๖	นางสาวศิริรณา ศรีสังข์	ครูผู้รับผิดชอบงานประกัน คุณภาพการศึกษา		
๗	นายตรี ศตสังวัตสร	ผู้อำนวยการ	บ้านบางจาก	กลาง
๘	นางสาวผ่องศรี เฉินยืนยง	หัวหน้าฝ่ายประกันคุณภาพ การศึกษา		
๙	นางสาวประภาพร จำเจริญ	ครูผู้รับผิดชอบงานประกัน คุณภาพการศึกษา		
๑๐	นางสาวอุษณีย์ จำเมือง	ผู้อำนวยการ	วัดกลาง	กลาง
๑๑	นางลำยอง สุขอัจจะสกุล	หัวหน้ากลุ่มงานวิชาการ		
๑๒	นางสวณัฐภักดิ์ อินสา	ครูกลุ่มงานบริหารวิชาการ		
๑๓	นายอานู ช้างกลาง	ผู้อำนวยการ	คลองบางปู	เล็ก
๑๔	นางสุจินันท์ งามเกรียงไกร	หัวหน้าฝ่ายประกันคุณภาพ การศึกษา		
๑๕	นางสาวณิชชยา เทศารินทร์	ครูผู้รับผิดชอบงานประกัน คุณภาพการศึกษา		
๑๖	นางสาวพรทิพย์ ชูบัว	ผู้อำนวยการ	บางกระสอบ	เล็ก
๑๗	นางสาวหฤทัย บุญประสพ	หัวหน้าฝ่ายประกันคุณภาพ การศึกษา		
๑๘	นางจุฬากร อยู่นาน	ครูผู้รับผิดชอบงานประกัน คุณภาพการศึกษา		



### ๓.๓.๒ การหาคุณภาพของเครื่องมือ

ผู้วิจัย ได้ดำเนินการตามขั้นตอน ดังนี้

นำแบบสอบถามที่สร้างเสร็จ เสนอประธานและกรรมการที่ปรึกษาวิทยานิพนธ์ เพื่อขอความเห็นชอบและนำเสนอต่อผู้เชี่ยวชาญ แล้วนำมาปรับปรุงแก้ไขให้เหมาะสม จำนวน ๕ ท่าน เพื่อพิจารณาการตรวจสอบคุณภาพของเครื่องมือทั้งในด้านเนื้อหาสาระ และโครงสร้างของคำถาม ในการตรวจสอบคุณภาพของเครื่องมือที่สร้างขึ้นมาเพื่อการศึกษาวิจัยนั้น ผู้วิจัย ได้ดำเนินการทดสอบเครื่องมือโดยการทดสอบหาความเที่ยงตรง (Validity) และทดสอบหาความเชื่อมั่น (Reliability) ตามขั้นตอน ดังนี้

**๑. การทดสอบหาความเที่ยงตรง (Validity)** โดยผู้วิจัย ได้นำร่างแบบสอบถามที่สร้างขึ้นไปให้ผู้เชี่ยวชาญ จำนวน ๕ ท่าน ซึ่งประกอบด้วยคณาจารย์ผู้ทรงคุณวุฒิด้านการวิจัย ในมหาวิทยาลัยมหาจุฬาลงกรณราชวิทยาลัย ช่วยตรวจสอบความถูกต้องครอบคลุม และแก้ไขปรับปรุงให้เกิดความเที่ยงตรงเชิงเนื้อหา (Content Validity) ผู้เชี่ยวชาญประกอบด้วย

๑) พระครูโสภณพุทธิศาสตร์, ผศ.ดร.

๒) พระมหาสมบุญรณ์ สุธมโม, รศ.ดร.

๓) ผศ.ดร.โยธิน ศรีโสภา

๔) ผศ.ดร.ธนกร ศิริสุคันธา

๕) ผศ.ดร.ฐิตติรัตน์ แสงเลิศอุทัย

ผู้วิจัย ได้นำเครื่องมือที่สร้างขึ้น มาหาค่าดัชนีความสอดคล้อง ตามวัตถุประสงค์รายข้อ (Index of Item – Objective Congruence)<sup>๖</sup>: IOC ซึ่งค่า IOC จะต้องมามีค่า ๐.๕ ขึ้นไปจึงจะแปลผลว่า ใช้ได้ ซึ่งการวิจัยครั้งนี้ ผู้วิจัย มีผลการหาค่าดัชนีความสอดคล้องของแบบสอบถามได้ค่า ๐.๕ ทุกข้อแบบสอบถาม ตลอดจนภาษาที่ใช้และตรวจสอบคุณภาพของเครื่องมือ โดยหาค่าดัชนีความสอดคล้องตามวัตถุประสงค์รายข้อ (Index of Item-Objective Congruent: IOC) นำเครื่องมือที่สร้างขึ้นไปตรวจหาความเที่ยงตรง เพื่อให้เครื่องมือการวิจัยมีคุณภาพ มีขั้นตอน ดังนี้

**๒. การหาความตรงตามเนื้อหาของเครื่องมือ (Content validity)** โดยใช้สูตร IOC (Index of Congruence: ดัชนีความสอดคล้อง) ด้วยการนำเครื่องมือการวิจัยที่สร้างขึ้นไปให้ผู้ทรงคุณวุฒิ จำนวน ๕ ท่าน พิจารณาลงความเห็น และให้คะแนน ดังนี้

ให้คะแนน +๑ เมื่อแน่ใจว่าข้อคำถามนั้นสอดคล้องกับประเด็นที่ต้องการศึกษา

ให้คะแนน ๐ เมื่อไม่แน่ใจว่าข้อคำถามนั้นสอดคล้องกับประเด็นที่ต้องการศึกษา

ให้คะแนน -๑ เมื่อแน่ใจว่าข้อคำถามนั้นไม่สอดคล้องกับประเด็นที่ต้องการศึกษา

คำนวณหาค่า IOC โดยใช้สูตร ดังนี้

$$\text{สูตร IOC} = \frac{\sum R}{N}$$

IOC แทน ดัชนีความสอดคล้อง

<sup>๖</sup>พิสนุ ฟองศรี, วิจัยทางการศึกษา, พิมพ์ครั้งที่ ๒, (กรุงเทพมหานคร: สำนักพิมพ์เทียมฝ่ายการพิมพ์, ๒๕๔๙), หน้า ๑๓๘ – ๑๓๙.

$\Sigma R$  แทน ผลรวมของความคิดเห็นของผู้เชี่ยวชาญทั้งหมด  
 $N$  แทน จำนวนผู้เชี่ยวชาญ  
 ข้อที่ใช้ได้คือ  $(IOC \geq 0.5)^{๗}$  จากนั้นนำมาปรับปรุงแก้ไขตามข้อเสนอของผู้ทรงคุณวุฒิ ก่อนนำไปใช้กับกลุ่มตัวอย่าง

### ๓. การทดลองเครื่องมือ (Try-out)

การวิจัยครั้งนี้ได้กำหนดวิธีการทดลองเครื่องมือที่ใช้ในการเก็บรวบรวมข้อมูล ดังนี้

๑) นำแบบสอบถามและแบบสัมภาษณ์เสนออาจารย์ที่ปรึกษาเพื่อตรวจสอบและนำมาปรับปรุงแก้ไขให้สมบูรณ์

๒) นำแบบสอบถามและแบบสัมภาษณ์ที่ได้ปรับปรุงแก้ไขแล้วให้ผู้ทรงคุณวุฒิหรือผู้เชี่ยวชาญตรวจสอบความเที่ยงตรง และความเหมาะสมของเนื้อหาเพื่อปรับปรุงแก้ไขให้มีความเหมาะสมมากยิ่งขึ้น

๓) นำแบบสอบถามที่ได้ปรับปรุงแก้ไขแล้ว ไปหาค่าความเชื่อมั่นของเครื่องมือ (Reliability) การหาค่าความเที่ยง (Reliability) โดยใช้วิธีสัมประสิทธิ์แอลฟาของครอนบาค (Alpha Cronbach Coefficient)<sup>๘</sup> ผู้วิจัย นำแบบสอบถามที่ผ่านการแก้ไขปรับปรุงจากผู้เชี่ยวชาญเรียบร้อยแล้ว ไปทดสอบการใช้โดยการขออนุญาตเก็บข้อมูลตัวอย่าง (Try out) กับบุคลากรในโรงเรียนประถมศึกษา สังกัดสำนักงานเขตพื้นที่การศึกษาประถมศึกษาสมุทรปราการ เขต ๒ ได้แก่ โรงเรียนขนาดใหญ่ ขนาดกลาง และขนาดเล็ก จำนวน ๓ โรงเรียน คือ โรงเรียนอนุบาลชุมชนบางบ่อ (ศุภพิพัฒน์รังสรรค์), โรงเรียนวัดเจษฎ์ใหญ่ และโรงเรียนปากคลองชวดใหญ่ ซึ่งมีลักษณะคล้ายคลึงกับบุคลากรที่ใช้ในการศึกษาวิจัยครั้งนี้ จำนวน 30 คน เพื่อหาค่าความเชื่อมั่น (Reliability) ของแบบสอบถามโดยวิธีหาค่าสัมประสิทธิ์แอลฟา (Coefficient) ตามวิธีของ ครอนบาค (Cronbach)<sup>๙</sup> โดยการวิจัยครั้งนี้ ผู้วิจัย ได้ค่าสัมประสิทธิ์ของความสอดคล้องรายข้อ (ตามภาคผนวก) และสัมประสิทธิ์ของความเชื่อมั่น ได้ค่าความเที่ยงทั้งฉบับแบบชนิดมาตราประมาณค่า เท่ากับ ๐.๙5 ดังนี้

$$\text{สูตร } \alpha = \frac{0 K}{K-1} \frac{[1-\Sigma S_i^2]}{S_x^2}$$

$A$  แทน ค่าความเที่ยง

$K$  แทน จำนวนข้อ

$S_i^2$  แทน ความแปรปรวนของแต่ละข้อ

$S_x^2$  แทน ความแปรปรวนรวมทั้งฉบับ

<sup>๗</sup>ชูศรี วงศ์รัตน์, เทคนิคการเขียนเค้าโครงการวิจัย:แนวทางสู่ความสำเร็จ, (นนทบุรี: บริษัทไทยเนรมิตอินเตอร์โพรเกรสซีฟ จำกัด, ๒๕๔๙), หน้า ๗๓ - ๗๔.

<sup>๘</sup>Lee J. Cronbach, *Essential of Psychological Testing*, 3<sup>rd</sup> ed., (New York: Harper & Row Publishers, 1974), p.161.

<sup>๙</sup>บุญชม ศรีสะอาด, *การวิจัยเบื้องต้น*, พิมพ์ครั้งที่ ๗, (กรุงเทพมหานคร: สุวีริยาสาส์น, ๒๕๔๕), หน้า ๙๙.

ค่าความเที่ยง มีค่าอยู่ระหว่าง -๑ ถึง +๑ แต่ค่าความเที่ยงที่ใช้ได้จะต้องเป็น + และมีค่าเข้าใกล้ ๑<sup>๑</sup> ค่าความเที่ยงของเครื่องมือ (Reliability)

๔) นำแบบสอบถามที่ดำเนินการปรับปรุงแก้ไขเสนอต่ออาจารย์ที่ปรึกษาวิทยานิพนธ์ เพื่อขอความเห็นชอบและจัดพิมพ์แบบสอบถามฉบับสมบูรณ์ เพื่อใช้แจกจ่ายให้กลุ่มตัวอย่างจริงในการศึกษาวิจัย ต่อไป

**๓.๓.๓ การสนทนากลุ่ม (Focus Group Discussion)** เกี่ยวกับการพัฒนากระบวนการประกันคุณภาพการศึกษาภายในของสถานศึกษา สังกัดสำนักงานเขตพื้นที่การศึกษาประถมศึกษา ตามตารางที่ ๓.๔

**ตารางที่ ๓.๔** รายชื่อผู้ทรงคุณวุฒิในการสนทนากลุ่ม

ลำดับที่	ชื่อ-ฉายา/นามสกุล	ตำแหน่ง
๑	พ.ม.ญาณวัฒน์ ฐิตวฑฒโน, ดร.	อ. ประจำหลักสูตร พธ.ด. (พุทธบริหารการศึกษา)
๒	รศ.ดร.สมศักดิ์ บุญปู	ผอ.หลักสูตร พธ.ด. (พุทธบริหารการศึกษา)
๓	รศ.ดร.อินตา ศิริวรรณ	อ. ประจำหลักสูตร พธ.ด. (พุทธบริหารการศึกษา)
๔	รศ.ดร.สิน งามประโคน	ผอ.หลักสูตร พธ.ม. (พุทธบริหารการศึกษา) ว่างน้อย
๕	ดร.พีรวัฒน์ ชัยสุข	หัวหน้าภาควิชาการบริหารการศึกษา
๖	ดร.ระวิง เรืองสังข์	อ. ประจำหลักสูตร พธ.ด. (พุทธบริหารการศึกษา)
๗	ดร.เกษม แสงนนท์	ผอ. หลักสูตร พธ.ม. (พุทธบริหารการศึกษา)
๘	ดร.ยศสราวดี กริ่งไกร	นักวิจัยอิสระ
๙	ดร.ชรินทร์ จิตตสุโก	นักวิจัยอิสระ

### ๓.๔ การเก็บรวบรวมข้อมูล

ผู้วิจัย ดำเนินการเก็บข้อมูลตามขั้นตอน ดังนี้

๑. ผู้วิจัย ได้ดำเนินการขออนุมัติหนังสือขออนุญาตเก็บข้อมูลเพื่อการศึกษาวิจัย จากผู้อำนวยการหลักสูตรพุทธศาสตรดุษฎีบัณฑิต สาขาวิชาพุทธบริหารการศึกษา มหาวิทยาลัยมหาจุฬาลงกรณราชวิทยาลัย

๒. ผู้วิจัย ได้นำหนังสือขออนุญาตเก็บรวบรวมข้อมูล จากมหาวิทยาลัยมหาจุฬาลงกรณราชวิทยาลัย เสนอต่อผู้อำนวยการโรงเรียน สังกัดสำนักงานเขตพื้นที่การศึกษาประถมศึกษาสมุทรปราการ เขต ๑ จำนวน ๓๙ แห่ง คือ เพื่อขออนุญาตเก็บข้อมูลจากผู้อำนวยการโรงเรียน หัวหน้าฝ่ายประกันคุณภาพการศึกษาและครูรับผิดชอบงานประกันคุณภาพการศึกษา เพื่อการศึกษาวิจัย

<sup>๑</sup>ชูศรี วงศ์รัตน์, เทคนิคการเขียนเค้าโครงการวิจัย:แนวทางสู่ความสำเร็จ, หน้า ๗๕-๗๖.

๓. ผู้วิจัย ดำเนินการเก็บรวบรวมข้อมูล โดยแจกจ่ายแบบสอบถามกับกลุ่มเป้าหมาย คือ ผู้อำนวยการโรงเรียน หัวหน้าฝ่ายประกันคุณภาพการศึกษา และครูรับผิดชอบงานประกันคุณภาพการศึกษา โรงเรียนสังกัดสำนักงานเขตพื้นที่การศึกษาประถมศึกษาสมุทรปราการ เขต ๑ จำนวน ๓๙ โรงเรียน ด้วยตนเอง และได้รับแบบสอบถามกลับคืนมา ทั้งหมด ๒๙๗ ฉบับ คิดเป็นร้อยละ ๑๐๐

๔. ผู้วิจัย ทำการเก็บข้อมูลโดยใช้แบบสัมภาษณ์ โดยสัมภาษณ์เฉพาะผู้อำนวยการโรงเรียน หัวหน้าฝ่ายประกันคุณภาพการศึกษา และครูรับผิดชอบงานประกันคุณภาพการศึกษา จำนวน ๖ โรงเรียนๆ ละ ๓ คน รวมจำนวน 18 คน เกี่ยวกับการประกันคุณภาพการศึกษาภายในสถานศึกษา สังกัดสำนักงานเขตพื้นที่การศึกษาประถมศึกษาสมุทรปราการ เขต ๑ โดยในขั้นแรก ผู้วิจัย จะติดต่อเป็นการส่วนตัวก่อน เพื่ออธิบายถึงวัตถุประสงค์ของการวิจัย และประโยชน์ของการวิจัยตลอดจนขั้นตอนต่างๆ ในการวิจัย และเวลาที่ต้องใช้ในการสัมภาษณ์โดยประมาณ เพื่อขอความร่วมมือ พร้อมทั้งแนบเอกสารข้อมูลสำหรับเตรียมตัวก่อนสัมภาษณ์ และนัดวันที่จะทำการสัมภาษณ์

การวิจัยครั้งนี้ใช้ทั้งการสัมภาษณ์แบบกึ่งทางการ (Semi-formal interview) และการสัมภาษณ์แบบไม่เป็นทางการ (Informal interview) มีขั้นตอนการดำเนินการ ดังนี้

ขั้นเตรียมการสัมภาษณ์ ได้แก่ ก่อนลงสนามเพื่อรวบรวมข้อมูลโดยการสัมภาษณ์ ผู้วิจัย ได้เริ่มต้นด้วยการนัดหมายวัน เวลาที่จะสัมภาษณ์กับกลุ่มตัวอย่าง พร้อมกันนั้น ผู้วิจัย จะต้องศึกษาประเด็นคำถามที่ใช้ในการสัมภาษณ์ผู้ให้ข้อมูล เตรียมและศึกษาวิธีใช้เครื่องบันทึกเสียง เตรียมสมุดจดบันทึก และอุปกรณ์ต่างๆ ให้พร้อมก่อนดำเนินการสัมภาษณ์

ขั้นดำเนินการสัมภาษณ์ ได้แก่ ก่อนการสัมภาษณ์ผู้วิจัย จะสนทนาสร้างความคุ้นเคยกับผู้ให้สัมภาษณ์ แจ้งวัตถุประสงค์ของการสัมภาษณ์ อธิบายเหตุผลและขออนุญาตใช้เครื่องบันทึกเสียงในขณะที่สัมภาษณ์ ขออนุญาตใช้กล้องถ่ายรูปเพื่อใช้อ้างอิงในการสัมภาษณ์ รวมทั้งแจ้งให้ทราบว่าข้อมูลต่างๆ ที่บันทึกเสียงไว้ผู้วิจัย จะเก็บไว้เป็นความลับ หากผู้ให้สัมภาษณ์ไม่ประสงค์ที่จะให้บันทึกเสียงในช่วงใด ผู้วิจัย ก็จะไม่บันทึกเสียงเลย

### ๓.๕ การวิเคราะห์ข้อมูล และสถิติที่ใช้ในการวิเคราะห์ข้อมูล

การวิเคราะห์ข้อมูลแบ่งออกเป็น ๒ ส่วน คือ การวิเคราะห์ข้อมูลเชิงคุณภาพ และการวิเคราะห์ข้อมูลเชิงปริมาณ ดังนี้

#### ๓.๕.๑ การวิเคราะห์ข้อมูลเชิงคุณภาพ

๑. การวิเคราะห์ข้อมูลโดยการวิเคราะห์เนื้อหาด้วยการสัมภาษณ์เชิงลึกผู้อำนวยการโรงเรียน หัวหน้าฝ่ายประกันคุณภาพการศึกษา และครูรับผิดชอบงานประกันคุณภาพการศึกษา จำนวน ๑๘ ท่าน

๒. นำสาระสำคัญที่ได้จากการสัมภาษณ์ แล้วสรุปประเด็นปัจจัยที่สำคัญๆ

๓. ศึกษากระบวนการประกันคุณภาพการศึกษาภายใน

๔. นำเสนอกระบวนการประกันคุณภาพการศึกษาภายในของสถานศึกษาสังกัดสำนักงานเขตพื้นที่การศึกษาประถมศึกษา

### ๓.๕.๒ การวิเคราะห์ข้อมูลเชิงปริมาณ

ผู้วิจัย นำข้อมูลที่ได้จากแบบสอบถามมาทำการวิเคราะห์ และแปลผลข้อมูลด้วยเครื่องคอมพิวเตอร์โดยใช้โปรแกรมสำเร็จรูป โดยการบันทึกคะแนนแต่ละข้อของแต่ละคนลงในแบบลงรหัส (Coding Form) เพื่อการวิจัยทางสังคมศาสตร์ การวิจัยครั้งนี้ได้ใช้สถิติเพื่อวิเคราะห์ข้อมูล ได้แก่ สถิติความถี่ และร้อยละ ค่าเฉลี่ย และส่วนเบี่ยงเบนมาตรฐาน และการทดสอบสมมติฐาน ดังนี้<sup>๑๑</sup>

๑. ค่าความถี่ และค่าร้อยละ (Frequency and percentage) เพื่อใช้อธิบายความถี่ และร้อยละของข้อมูลที่ได้จากแบบสอบถาม

๒. ค่าเฉลี่ยตัวอย่าง ( $\bar{X}$ ) เพื่อใช้อธิบายค่าเฉลี่ยของข้อมูลที่ได้จากแบบสอบถามทั้ง ๓ ตอน ส่วนเบี่ยงเบนมาตรฐาน (S.D.) เพื่อใช้อธิบายค่าความแปรปรวนของข้อมูลที่ได้จากแบบสอบถามทั้ง ๓ ตอน

๓. ระดับความคิดเห็นของสภาพปัญหาการประกันคุณภาพการศึกษาภายในของสถานศึกษา สังกัดสำนักงานเขตพื้นที่การศึกษาประถมศึกษา วิเคราะห์โดยใช้ค่าเฉลี่ย (Mean) และค่าส่วนเบี่ยงเบนมาตรฐาน (Standard Deviation) ของคะแนนจากการตอบแบบสอบถาม

๔. แปลความหมายของค่าเฉลี่ยโดยยึดเกณฑ์ ดังนี้<sup>๑๒</sup>

ค่าเฉลี่ย ๔.๕๐ – ๕.๐๐ หมายถึง อยู่ในระดับ มากที่สุด

ค่าเฉลี่ย ๓.๕๐ – ๔.๔๙ หมายถึง อยู่ในระดับ มาก

ค่าเฉลี่ย ๒.๕๐ – ๓.๔๙ หมายถึง อยู่ในระดับ ปานกลาง

ค่าเฉลี่ย ๑.๕๐ – ๒.๔๙ หมายถึง อยู่ในระดับ น้อย

ค่าเฉลี่ย ๑.๐๐ – ๑.๔๙ หมายถึง อยู่ในระดับ น้อยที่สุด

<sup>๑๑</sup> อภินันท์ จันทะณี, วิจัยวิจัยทางธุรกิจ, (กรุงเทพมหานคร: วี.เจ. พรินต์ติ้ง, ๒๕๓๘), หน้า ๑๘๕-๒๐๐.

<sup>๑๒</sup> สีน พันธุ์พินิจ, เทคนิคการวิจัยทางสังคมศาสตร์, (กรุงเทพมหานคร: บริษัทจูนพับลิชชิ่ง จำกัด, ๒๕๔๗), หน้า ๑๐๒.

## บทที่ ๔

### ผลการวิจัย

การวิจัยเรื่อง “การพัฒนากระบวนการประกันคุณภาพการศึกษาภายในของสถานศึกษาสังกัดสำนักงานเขตพื้นที่การศึกษาประถมศึกษา” ใช้ระเบียบวิธีวิจัยแบบผสมวิธี (Mixed Methods Research) ระหว่างการวิจัยเชิงคุณภาพ (Qualitative Research) วิจัยเชิงปฏิบัติการแบบมีส่วนร่วม (Participatory Action Research - PAR) และการวิจัยเชิงปริมาณ (Quantitative Research) โดยการเก็บข้อมูลจากการสัมภาษณ์เชิงลึก (In-depth Interview) จากผู้ให้ข้อมูลสำคัญ (Key Informants) ที่เป็นผู้ทรงคุณวุฒิรวมทั้งจากผู้มีส่วนได้เสียที่เกี่ยวข้อง จากนั้นนำมาสังเคราะห์เป็นรูปแบบเบื้องต้น ก่อนที่จะนำเสนอต่อเวทีสนทนากลุ่มเฉพาะ (Focus Group Discussion) เพื่อพัฒนารูปแบบให้มีความสมบูรณ์ขึ้น การวิจัยเชิงปริมาณ ใช้การศึกษาวิจัยเชิงสำรวจ (Survey Research) จากแบบสอบถาม (Questionnaire) และนำเสนอต่อประชาพิจารณ์ (Public Hearing) เพื่อหาข้อสรุปในผลงานวิจัย ทั้งนี้ผลการวิจัยแบ่งออกเป็น ๔ ตอน ดังรายละเอียดต่อไปนี้

๔.๑ สภาพปัญหาการประกันคุณภาพการศึกษาภายในของสถานศึกษา สังกัดสำนักงานเขตพื้นที่การศึกษาประถมศึกษา

๔.๒ ผลการพัฒนากระบวนการประกันคุณภาพการศึกษาภายในของสถานศึกษา สังกัดสำนักงานเขตพื้นที่การศึกษาประถมศึกษา

๔.๓ เสนอกระบวนการประกันคุณภาพการศึกษาภายในของสถานศึกษา สังกัดสำนักงานเขตพื้นที่การศึกษาประถมศึกษา

๔.๔ องค์กรความรู้ที่ได้จากการวิจัย

#### ๔.๑ สภาพปัญหาการประกันคุณภาพการศึกษาภายในของสถานศึกษา สังกัดสำนักงานเขตพื้นที่การศึกษาประถมศึกษา

๔.๑.๑ ผลการวิจัยสำรวจ (Survey Research) วิเคราะห์สภาพปัญหาการประกันคุณภาพการศึกษาภายในของสถานศึกษา สังกัดสำนักงานเขตพื้นที่การศึกษาประถมศึกษา

๑. สถานะภาพทั่วไปของผู้ตอบแบบสอบถาม จากการสำรวจความคิดเห็นจากผู้อำนวยการโรงเรียน หัวหน้าฝ่ายประกันคุณภาพการศึกษา และครูรับผิดชอบงานประกันคุณภาพการศึกษา ที่ปฏิบัติหน้าที่ในโรงเรียน สังกัดสำนักงานเขตพื้นที่การศึกษาสมุทรปราการ เขต ๑ จำนวน ๑,๓๐๐ คน โดยกลุ่มตัวอย่างที่ใช้ในการวิจัยได้คำนวณหาขนาดกลุ่มตัวอย่างง่าย โดยใช้ตารางสำเร็จรูปของ เครจซี่ และมอร์แกน (R.V. Krejcie & D.W. Morgan) ซึ่งได้ขนาดกลุ่มตัวอย่างจำนวน ๒๙๗ คน จาก ๓๙๙ โรงเรียน ใช้วิธีการสุ่มตัวอย่างง่ายๆ (Simple Random Sampling) โดยคัดเลือกโรงเรียนที่ผ่านการประเมินคุณภาพการศึกษานอก (สมศ.) รอบสามในระดับดี ถึงดีมาก เพื่อหาข้อมูล ตามตารางที่ ๔.๑

ตารางที่ ๔.๑ แสดงจำนวน และร้อยละของผู้ตอบแบบสอบถามจำแนกตามสถานภาพทั่วไป

สถานภาพทั่วไปของผู้ตอบแบบสอบถาม	จำนวน	ร้อยละ
<b>เพศ</b>		
ชาย	๒๒๕	๗๕.๘
หญิง	๗๒	๒๔.๒
รวม	๒๙๗	๑๐๐.๐
<b>อายุ</b>		
น้อยกว่า ๓๐ ปี	๑๒	๔.๐
๓๑-๔๐ ปี	๖๖	๒๒.๒
๔๑-๕๐ปี	๑๓๘	๔๖.๕
มากกว่า ๕๑ ปีขึ้นไป	๘๑	๒๗.๓
รวม	๒๙๗	๑๐๐.๐
<b>สถานภาพ</b>		
ผู้อำนวยการโรงเรียน	๓๙	๑๓.๑
หัวหน้าฝ่ายประกันคุณภาพการศึกษา	๓๙	๑๓.๑
ครู	๒๑๙	๗๓.๗
รวม	๒๙๗	๑๐๐.๐
<b>ระดับการศึกษา</b>		
ปริญญาตรี	๑๙๔	๖๕.๓
สูงกว่าปริญญาตรี	๑๐๓	๓๔.๗
รวม	๒๙๗	๑๐๐.๐
<b>ประสบการณ์การทำงาน</b>		
น้อยกว่า ๕ ปี	๒๕	๘.๔
๕-๑๐ ปี	๔๑	๑๓.๘
๑๑-๒๐ ปี	๑๒๖	๔๒.๔
มากกว่า ๒๐ ปีขึ้นไป	๑๐๕	๓๕.๔
รวม	๒๙๗	๑๐๐.๐

จากตารางที่ ๔.๑ พบว่า ผู้ตอบแบบสอบถามจำนวนทั้งหมด ๒๙๗ คน เป็นเพศชาย จำนวน ๒๒๕ คน คิดเป็นร้อยละ ๗๕.๘ และเป็นเพศหญิง ๗๒ คน คิดเป็นร้อยละ ๒๔.๒ ตามลำดับ จากตารางที่ ๔.๒ พบว่า

อายุ พบว่า ส่วนใหญ่มีอายุ ๔๑ - ๕๐ ปี จำนวน ๑๓๘ คน คิดเป็นร้อยละ ๔๖.๕ อายุมากกว่า ๕๑ ปีขึ้นไป จำนวน ๘๑ คน คิดเป็นร้อยละ ๒๗.๓ อายุ ๓๑ - ๔๐ ปี จำนวน ๖๖ คน คิดเป็นร้อยละ ๒๒.๒ และมีอายุน้อยกว่า ๓๐ ปี จำนวน ๑๒ คน คิดเป็นร้อยละ ๔.๐ ตามลำดับ

สถานภาพ พบว่า เป็นครู จำนวน ๒๑๙ คน คิดเป็นร้อยละ ๗๓.๗ ผู้อำนวยการโรงเรียน จำนวน ๓๙ คน คิดเป็นร้อยละ ๑๓.๑ และหัวหน้าฝ่ายประกันคุณภาพการศึกษา จำนวน ๓๙ คน คิดเป็นร้อยละ ๑๓.๑ ตามลำดับ

ระดับการศึกษาพบว่า มีการศึกษาระดับปริญญาตรี จำนวน ๑๙๔ คน คิดเป็นร้อยละ ๖๕.๓ และมีการศึกษาระดับสูงกว่าปริญญาตรี จำนวน ๑๐๓ คน คิดเป็นร้อยละ ๓๔.๗ ตามลำดับ

ประสบการณ์ทำงาน พบว่า ส่วนใหญ่มีประสบการณ์การทำงาน ๑๑ - ๒๐ ปี จำนวน ๑๒๖ คน คิดเป็นร้อยละ ๔๒.๔ มีประสบการณ์การทำงาน มากกว่า ๒๐ ปีขึ้นไป จำนวน ๑๐๕ คน คิดเป็นร้อยละ ๓๕.๔ มีประสบการณ์การทำงาน ๕ - ๑๐ ปี จำนวน ๔๑ คน คิดเป็นร้อยละ ๑๓.๘ และมีมีประสบการณ์การทำงานน้อยกว่า ๕ ปี จำนวน ๒๕ คน คิดเป็นร้อยละ ๘.๔ ตามลำดับ

๒. ผลการวิเคราะห์ข้อมูลเกี่ยวกับสภาพปัญหาการประกันคุณภาพการศึกษาภายในของสถานศึกษา สังกัดสำนักงานเขตพื้นที่การศึกษาประถมศึกษา โดยหาค่าเฉลี่ย ( $\bar{x}$ ) และส่วนเบี่ยงเบนมาตรฐาน (S.D.)

ตารางที่ ๔.๒ ผลการวิเคราะห์ข้อมูลเกี่ยวกับสภาพปัญหาการประกันคุณภาพการศึกษาภายในของสถานศึกษา สังกัดสำนักงานเขตพื้นที่การศึกษาประถมศึกษา โดยภาพรวม

สภาพปัญหาการประกันคุณภาพการศึกษาภายใน ของสถานศึกษา สังกัดสำนักงานเขตพื้นที่การศึกษา ประถมศึกษา	N = ๒๙๗		ระดับความ คิดเห็น
	( $\bar{X}$ )	(S.D.)	
มาตรฐานที่ ๑ คุณภาพของผู้เรียน	๔.๕๒	๐.๕๐	มากที่สุด
มาตรฐานที่ ๒ กระบวนการบริหาร และการจัดการของ ผู้บริหารสถานศึกษา	๔.๕๑	๐.๕๑	มากที่สุด
มาตรฐานที่ ๓ กระบวนการจัดการเรียนการสอนที่เน้น ผู้เรียนเป็นสำคัญ	๔.๔๔	๐.๔๗	มาก
มาตรฐานที่ ๔ ระบบประกันคุณภาพภายในที่มีประสิทธิผล	๔.๖๔	๐.๔๙	มากที่สุด
<b>รวม</b>	<b>๔.๕๓</b>	<b>๐.๔๙</b>	<b>มากที่สุด</b>

จากตารางที่ ๔.๒ พบว่า สภาพปัญหาการประกันคุณภาพการศึกษาภายในของสถานศึกษา สังกัดสำนักงานเขตพื้นที่การศึกษาประถมศึกษา โดยภาพรวม เฉลี่ยอยู่ในระดับมากที่สุด ( $\bar{x} = ๔.๕๓$ ) เมื่อพิจารณาเป็นมาตรฐานพบว่า มาตรฐานที่ ๔ ระบบประกันคุณภาพภายในที่มีประสิทธิผล ( $\bar{x} = ๔.๖๔$ ) มาตรฐานที่ ๑ คุณภาพของผู้เรียน ( $\bar{x} = ๔.๕๒$ ) มาตรฐานที่ ๒ กระบวนการบริหาร และการจัดการของผู้บริหารสถานศึกษา ( $\bar{x} = ๔.๕๑$ ) และมาตรฐานที่ ๓ กระบวนการจัดการเรียนการสอนที่เน้นผู้เรียนเป็นสำคัญ ( $\bar{x} = ๔.๔๔$ ) ตามลำดับ



ตารางที่ ๔.๓ ผลการวิเคราะห์ข้อมูลเกี่ยวกับสภาพปัญหาการประกันคุณภาพการศึกษาภายในของสถานศึกษา สังกัดสำนักงานเขตพื้นที่การศึกษาประถมศึกษา โดยภาพรวม

สภาพปัญหาการประกันคุณภาพการศึกษาภายใน ของสถานศึกษา สังกัดสำนักงานเขตพื้นที่การศึกษา ประถมศึกษา	N = ๒๙๗		ระดับความ คิดเห็น
	( $\bar{X}$ )	(S.D.)	
มาตรฐานที่ ๑ คุณภาพของผู้เรียน	๔.๔๙	๐.๔๙	มาก
มาตรฐานที่ ๒ กระบวนการบริหาร และการจัดการของ ผู้บริหารสถานศึกษา	๔.๕๐	๐.๔๘	มาก
มาตรฐานที่ ๓ กระบวนการจัดการเรียนการสอนที่เน้น ผู้เรียนเป็นสำคัญ	๔.๔๖	๐.๔๘	มาก
มาตรฐานที่ ๔ ระบบประกันคุณภาพภายในที่มี ประสิทธิผล	๔.๕๗	๐.๕๐	มากที่สุด
<b>รวม</b>	๔.๕๑	๐.๔๙	<b>มากที่สุด</b>

จากตารางที่ ๔.๓ พบว่า สภาพปัญหาการประกันคุณภาพการศึกษาภายในของสถานศึกษา สังกัดสำนักงานเขตพื้นที่การศึกษาประถมศึกษา โดยภาพรวม เฉลี่ยอยู่ในระดับมากที่สุด ( $\bar{x} = ๔.๕๑$ ) เมื่อพิจารณาเป็นมาตรฐานพบว่า มาตรฐานที่ ๔ ระบบประกันคุณภาพภายในที่มีประสิทธิผล ( $\bar{x} = ๔.๕๗$ ) มาตรฐานที่ ๒ กระบวนการบริหาร และการจัดการของผู้บริหารสถานศึกษา ( $\bar{x} = ๔.๕๐$ ) มาตรฐานที่ ๑ คุณภาพของผู้เรียน ( $\bar{x} = ๔.๔๙$ ) และมาตรฐาน ที่ ๓ กระบวนการจัดการเรียนการสอนที่เน้นผู้เรียนเป็นสำคัญ ( $\bar{x} = ๔.๔๖$ ) ตามลำดับ

ตารางที่ ๔.๔ ผลการวิเคราะห์ข้อมูลเกี่ยวกับสภาพปัญหาการประกันคุณภาพการศึกษาภายในของสถานศึกษา สังกัดสำนักงานเขตพื้นที่การศึกษาประถมศึกษาตามมาตรฐานที่ ๑ คุณภาพของผู้เรียน จากผลสัมฤทธิ์ทางวิชาการของผู้เรียน

มาตรฐานที่ ๑ คุณภาพของผู้เรียน จากผลสัมฤทธิ์ทางวิชาการของผู้เรียน	N = ๒๙๗		ระดับความคิดเห็น
	( $\bar{X}$ )	(S.D.)	
๑. ความสามารถในการอ่าน การเขียน การสื่อสาร และการคิดคำนวณ ตามเกณฑ์ของแต่ละระดับชั้น	๔.๓๘	๐.๕๐	มาก
๒. ความสามารถในการคิดวิเคราะห์ ความคิดอย่างมีวิจรรย์ญาณ อภิปราย แลกเปลี่ยนความคิดเห็น และแก้ปัญหา	๔.๕๖	๐.๕๒	มากที่สุด
๓. ความสามารถในการใช้เทคโนโลยีสารสนเทศ และการสื่อสาร	๔.๕๗	๐.๕๑	มากที่สุด
๔. ความก้าวหน้าทางการเรียนตามหลักสูตรสถานศึกษา	๔.๔๑	๐.๕๐	มาก
๕. ผลสัมฤทธิ์ทางการเรียน และพัฒนาการจากผลการสอนวัดระดับชาติ	๔.๕๙	๐.๕๑	มากที่สุด
๖. ความพร้อมในการศึกษาต่อ การฝึกงานหรือการทำงาน	๔.๕๘	๐.๕๑	มากที่สุด
๗. ผลสัมฤทธิ์ และพัฒนาการทางการเรียนวิชาการศึกษาค้นคว้าอิสระ	๔.๔๐	๐.๕๐	มาก
๘. ผลสัมฤทธิ์ และพัฒนาการทางการเรียนวิชาภาษาต่างประเทศ (ภาษาอังกฤษ)	๔.๕๗	๐.๕๒	มากที่สุด
<b>รวม</b>	<b>๔.๕๑</b>	<b>๐.๕๑</b>	<b>มากที่สุด</b>

จากตารางที่ ๔.๔ พบว่า สภาพปัญหาการประกันคุณภาพการศึกษาภายในของสถานศึกษา สังกัดสำนักงานเขตพื้นที่การศึกษาประถมศึกษา ตามมาตรฐานที่ ๑ คุณภาพของผู้เรียน จากผลสัมฤทธิ์ทางวิชาการของผู้เรียนเฉลี่ยอยู่ในระดับมากที่สุด ( $\bar{X}$  = ๔.๕๑) เมื่อพิจารณาเป็นรายข้อพบว่า ความเหมาะสมในระดับมากที่สุด จำนวน ๕ ข้อ ได้แก่ ผลสัมฤทธิ์ทางการเรียน และพัฒนาการจากผลการสอนวัดระดับชาติ ( $\bar{X}$  = ๔.๕๙) ความพร้อมในการศึกษาต่อ การฝึกงานหรือการทำงาน ( $\bar{X}$  = ๔.๕๘) ความสามารถในการใช้เทคโนโลยีสารสนเทศ และการสื่อสาร ( $\bar{X}$  = ๔.๕๗) ผลสัมฤทธิ์ และพัฒนาการทางการเรียนวิชาภาษาต่างประเทศ (ภาษาอังกฤษ) ( $\bar{X}$  = ๔.๕๗) ความสามารถในการคิดวิเคราะห์ ความคิดอย่างมีวิจรรย์ญาณ อภิปราย แลกเปลี่ยนความคิดเห็น และแก้ปัญหา ( $\bar{X}$  = ๔.๕๖) และมีความเหมาะสมในระดับมาก จำนวน ๓ ข้อ ได้แก่ ความก้าวหน้าทางการเรียนตามหลักสูตรสถานศึกษา ( $\bar{X}$  = ๔.๔๑) ผลสัมฤทธิ์ และพัฒนาการทางการเรียนวิชาการศึกษาค้นคว้าอิสระ ( $\bar{X}$  = ๔.๔๐) และความสามารถในการอ่าน การเขียน การสื่อสาร และการคิดคำนวณ ตามเกณฑ์ของแต่ละระดับชั้น ( $\bar{X}$  = ๔.๓๘) ตามลำดับ

ตารางที่ ๔.๕ ผลการวิเคราะห์ข้อมูลเกี่ยวกับสภาพปัญหาการประกันคุณภาพการศึกษาภายในของสถานศึกษา สังกัดสำนักงานเขตพื้นที่การศึกษาประถมศึกษา ด้านความเป็นไปได้ ตามมาตรฐานที่ ๑ คุณภาพของผู้เรียน จากผลสัมฤทธิ์ทางวิชาการของผู้เรียน

มาตรฐานที่ ๑ คุณภาพของผู้เรียน จากผลสัมฤทธิ์ทางวิชาการของผู้เรียน	N = ๒๙๗		ระดับความคิดเห็น
	( $\bar{X}$ )	(S.D.)	
๑. ความสามารถในการอ่าน การเขียน การสื่อสาร และการคิดคำนวณ ตามเกณฑ์ของแต่ละระดับชั้น	๔.๓๑	๐.๔๖	มาก
๒. ความสามารถในการคิดวิเคราะห์ ความคิดอย่างมีวิจารณญาณ อภิปราย แลกเปลี่ยนความคิดเห็น และแก้ปัญหา	๔.๖๑	๐.๕๒	มากที่สุด
๓. ความสามารถในการใช้เทคโนโลยีสารสนเทศ และการสื่อสาร	๔.๕๙	๐.๕๐	มากที่สุด
๔. ความก้าวหน้าทางการเรียนตามหลักสูตรสถานศึกษา	๔.๓๕	๐.๔๘	มาก
๕. ผลสัมฤทธิ์ทางการเรียน และพัฒนาการจากผลการสอนวัดระดับชาติ	๔.๖๖	๐.๔๘	มากที่สุด
๖. ความพร้อมในการศึกษาต่อ การฝึกงานหรือการทำงาน	๔.๖๒	๐.๔๙	มากที่สุด
๗. ผลสัมฤทธิ์ และพัฒนาการทางการเรียนวิชาการศึกษาค้นคว้าอิสระ	๔.๓๒	๐.๔๗	มาก
๘. ผลสัมฤทธิ์ และพัฒนาการทางการเรียนวิชาภาษาต่างประเทศ (ภาษาอังกฤษ)	๔.๓๕	๐.๔๙	มาก
<b>รวม</b>	<b>๔.๕๗</b>	<b>๐.๕๙</b>	<b>มาก</b>

จากตารางที่ ๔.๕ พบว่า สภาพปัญหาการประกันคุณภาพการศึกษาภายในของสถานศึกษา สังกัดสำนักงานเขตพื้นที่การศึกษาประถมศึกษา ด้านความเป็นไปได้ ตามมาตรฐานที่ ๑ คุณภาพของผู้เรียน จากผลสัมฤทธิ์ทางวิชาการของผู้เรียนเฉลี่ยอยู่ในระดับมาก ( $\bar{x} = ๔.๕๗$ ) เมื่อพิจารณาเป็นรายข้อพบว่า ความเป็นไปได้ในระดับมากที่สุด จำนวน ๔ ข้อ ได้แก่ ผลสัมฤทธิ์ทางการเรียน และพัฒนาการจากผลการสอนวัดระดับชาติ ( $\bar{x} = ๔.๖๖$ ) ความพร้อมในการศึกษาต่อ การฝึกงานหรือการทำงาน ( $\bar{x} = ๔.๖๒$ ) ความสามารถในการคิดวิเคราะห์ ความคิดอย่างมีวิจารณญาณ อภิปราย แลกเปลี่ยนความคิดเห็น และแก้ปัญหา ( $\bar{x} = ๔.๖๑$ ) ความสามารถในการใช้เทคโนโลยีสารสนเทศ และการสื่อสาร ( $\bar{x} = ๔.๕๙$ ) และมีความเป็นไปได้ในระดับมาก จำนวน ๔ ข้อ ได้แก่ ความก้าวหน้าทางการเรียนตามหลักสูตรสถานศึกษาเท่ากับ ผลสัมฤทธิ์ และพัฒนาการทางการเรียนวิชาภาษาต่างประเทศ (ภาษาอังกฤษ) ( $\bar{x} = ๔.๓๕$ ) ผลสัมฤทธิ์ และพัฒนาการทางการเรียนวิชาการศึกษาค้นคว้าอิสระ ( $\bar{x} = ๔.๓๒$ ) และความสามารถในการอ่าน การเขียน การสื่อสาร และการคิดคำนวณ ตามเกณฑ์ของแต่ละระดับชั้น ( $\bar{x} = ๔.๓๑$ ) ตามลำดับ

ตารางที่ ๔.๖ ผลการวิเคราะห์ข้อมูลเกี่ยวกับสภาพปัญหาการประกันคุณภาพการศึกษาภายในของสถานศึกษา สังกัดสำนักงานเขตพื้นที่การศึกษาประถมศึกษา ด้านความเหมาะสม ตามมาตรฐานที่ ๑ คุณภาพของผู้เรียน จากคุณลักษณะที่พึงประสงค์ของผู้เรียน

มาตรฐานที่ ๑ คุณภาพของผู้เรียน จากคุณลักษณะที่พึงประสงค์ของผู้เรียน	N = ๒๙๗		ระดับความคิดเห็น
	( $\bar{X}$ )	(S.D.)	
๑. การมีคุณลักษณะ และค่านิยมที่ดีตามที่สถานศึกษากำหนด โดยไม่ขัดกับกฎหมาย และวัฒนธรรมอันดีของสังคม	๔.๖๔	๐.๔๙	มากที่สุด
๒. ความภูมิใจในท้องถิ่น และความเป็นไทย	๔.๓๗	๐.๕๐	มาก
๓. การยอมรับที่จะร่วมกันบนความแตกต่าง และหลากหลาย	๔.๕๗	๐.๕๑	มากที่สุด
๔. สุขภาวะร่างกาย และลักษณะจิตสังคม	๔.๖๒	๐.๔๙	มากที่สุด
๕. มีคุณลักษณะอนุรักษ์สิ่งแวดล้อม และทรัพยากรธรรมชาติ	๔.๖๐	๐.๕๐	มากที่สุด
๖. มีคุณลักษณะสืบสานวัฒนธรรมประเพณี และภูมิปัญญาท้องถิ่น (สะล้อ ซอ ซึง)	๔.๓๗	๐.๕๐	มาก
<b>รวม</b>	<b>๔.๕๓</b>	<b>๐.๕๐</b>	<b>มากที่สุด</b>

จากตารางที่ ๔.๖ พบว่า สภาพปัญหาการประกันคุณภาพการศึกษาภายในของสถานศึกษา สังกัดสำนักงานเขตพื้นที่การศึกษาประถมศึกษา ด้านความเหมาะสม ตามมาตรฐานที่ ๑ คุณภาพของผู้เรียน จากคุณลักษณะที่พึงประสงค์ของผู้เรียน เฉลี่ยอยู่ในระดับมากที่สุด ( $\bar{x} = ๔.๕๓$ ) เมื่อพิจารณาเป็นรายข้อพบว่า ความเหมาะสมในระดับมากที่สุด จำนวน ๔ ข้อ ได้แก่ การมีคุณลักษณะ และค่านิยมที่ดีตามที่สถานศึกษากำหนด โดยไม่ขัดกับกฎหมาย และวัฒนธรรมอันดีของสังคม ( $\bar{x} = ๔.๖๔$ ) สุขภาวะร่างกาย และลักษณะจิตสังคม ( $\bar{x} = ๔.๖๒$ ) มีคุณลักษณะอนุรักษ์สิ่งแวดล้อม และทรัพยากรธรรมชาติ ( $\bar{x} = ๔.๖๐$ ) การยอมรับที่จะร่วมกันบนความแตกต่าง และหลากหลาย ( $\bar{x} = ๔.๕๗$ ) และมีความเหมาะสมในระดับมาก จำนวน ๒ ข้อ ได้แก่ ความภูมิใจในท้องถิ่น และความเป็นไทย ( $\bar{x} = ๔.๓๗$ ) และคุณลักษณะสืบสานวัฒนธรรมประเพณี และภูมิปัญญาท้องถิ่น (สะล้อ ซอ ซึง) ( $\bar{x} = ๔.๓๗$ ) ตามลำดับ

ตารางที่ ๔.๗ ผลการวิเคราะห์ข้อมูลเกี่ยวกับสภาพปัญหาการประกันคุณภาพการศึกษาภายในของสถานศึกษา สังกัดสำนักงานเขตพื้นที่การศึกษาประถมศึกษา ด้านความเป็นไปได้ ตามมาตรฐานที่ ๑ คุณภาพของผู้เรียน จากคุณลักษณะที่พึงประสงค์ของผู้เรียน

มาตรฐานที่ ๑ คุณภาพของผู้เรียน จากคุณลักษณะที่พึงประสงค์ของผู้เรียน	N = ๒๙๗		ระดับความคิดเห็น
	( $\bar{X}$ )	(S.D.)	
๑. การมีคุณลักษณะ และค่านิยมที่ดีตามที่สถานศึกษากำหนดโดยไม่ขัดกับกฎหมาย และวัฒนธรรมอันดีของสังคม	๔.๖๑	๐.๕๐	มากที่สุด
๒. ความภูมิใจในท้องถิ่น และความเป็นไทย	๔.๓๖	๐.๔๙	มาก
๓. การยอมรับที่จะร่วมกันบนความแตกต่าง และหลากหลาย	๔.๖๐	๐.๕๐	มากที่สุด
๔. สุขภาวะร่างกาย และลักษณะจิตสังคม	๔.๕๗	๐.๕๐	มากที่สุด
๕. มีคุณลักษณะอนุรักษ์สิ่งแวดล้อม และทรัพยากรธรรมชาติ	๔.๕๙	๐.๕๐	มากที่สุด
๖. มีคุณลักษณะสืบสานวัฒนธรรมประเพณี และภูมิปัญญาท้องถิ่น (สะล้อ ซอ ซึง)	๔.๓๕	๐.๔๙	มาก
<b>รวม</b>	<b>๔.๕๑</b>	<b>๐.๕๐</b>	<b>มากที่สุด</b>

จากตารางที่ ๔.๗ พบว่า สภาพปัญหาการประกันคุณภาพการศึกษาภายในของสถานศึกษา สังกัดสำนักงานเขตพื้นที่การศึกษาประถมศึกษา ด้านความเป็นไปได้ ตามมาตรฐานที่ ๑ คุณภาพของผู้เรียน จากคุณลักษณะที่พึงประสงค์ของผู้เรียนเฉลี่ยอยู่ในระดับมากที่สุด ( $\bar{x} = ๔.๕๑$ ) เมื่อพิจารณาเป็นรายข้อพบว่า มีความเป็นไปได้ในระดับมากที่สุด จำนวน ๔ ข้อ ได้แก่ การมีคุณลักษณะ และค่านิยมที่ดีตามที่สถานศึกษากำหนด โดยไม่ขัดกับกฎหมาย และวัฒนธรรมอันดีของสังคม ( $\bar{x} = ๔.๖๑$ ) การยอมรับที่จะร่วมกันบนความแตกต่าง และหลากหลาย ( $\bar{x} = ๔.๖๐$ ) มีคุณลักษณะอนุรักษ์สิ่งแวดล้อม และทรัพยากรธรรมชาติ ( $\bar{x} = ๔.๕๙$ ) สุขภาวะร่างกาย และลักษณะจิตสังคม ( $\bar{x} = ๔.๕๗$ ) และมีความเป็นไปได้ในระดับมาก จำนวน ๒ ข้อ ได้แก่ ความภูมิใจในท้องถิ่น และความเป็นไทย ( $\bar{x} = ๔.๓๖$ ) และคุณลักษณะสืบสานวัฒนธรรมประเพณี และภูมิปัญญาท้องถิ่น (สะล้อ ซอ ซึง) ( $\bar{x} = ๔.๓๕$ ) ตามลำดับ

ตารางที่ ๔.๘ ผลการวิเคราะห์ข้อมูลเกี่ยวกับสภาพปัญหาการประกันคุณภาพการศึกษาภายในของสถานศึกษา สังกัดสำนักงานเขตพื้นที่การศึกษาประถมศึกษา ด้านความเหมาะสม ตามมาตรฐานที่ ๒ กระบวนการบริหาร และการจัดการของผู้บริหารสถานศึกษา

มาตรฐานที่ ๒ กระบวนการบริหาร และการจัดการของ ผู้บริหารสถานศึกษา	N = ๒๙๗		ระดับความ คิดเห็น
	( $\bar{X}$ )	(S.D.)	
๑. การมีเป้าหมาย วิสัยทัศน์ และพันธกิจที่สถานศึกษา กำหนดชัดเจน	๔.๔๕	๐.๕๑	มาก
๒. การวางแผนพัฒนาคุณภาพการจัดการศึกษาของ สถานศึกษา	๔.๔๗	๐.๕๑	มาก
๓. การวางแผน และดำเนินงานพัฒนาวิชาการที่เน้น คุณภาพของผู้เรียนรอบด้าน ทุกกลุ่มเป้าหมาย และ ดำเนินการอย่างเป็นรูปธรรม	๔.๕๗	๐.๕๐	มากที่สุด
๔. การวางแผน และดำเนินงานพัฒนาครู และบุคลากรให้ มีความเชี่ยวชาญทางวิชาชีพ	๔.๕๙	๐.๕๑	มากที่สุด
๕. การวางแผนการบริหาร และการจัดการข้อมูล สารสนเทศอย่างเป็นระบบ	๔.๔๒	๐.๕๐	มาก
๖. การวางแผน และจัดสภาพแวดล้อมทางกายภาพ และ สังคมที่เอื้อต่อการจัดการเรียนรู้อย่างมีคุณภาพ	๔.๔๔	๐.๕๐	มาก
๗. การมีส่วนร่วมของผู้เกี่ยวข้องทุกฝ่าย และการร่วม รับผิดชอบต่อผลการจัดการศึกษาให้มีคุณภาพ และได้ มาตรฐาน	๔.๕๗	๐.๕๐	มากที่สุด
๘. การกำกับ ติดตาม ประเมินผลการบริหาร และการจัด การศึกษา	๔.๖๐	๐.๕๐	มากที่สุด
<b>รวม</b>	<b>๔.๕๑</b>	<b>๐.๕๑</b>	<b>มากที่สุด</b>

จากตารางที่ ๔.๑๒ พบว่า สภาพปัญหาการประกันคุณภาพการศึกษาภายในของสถานศึกษา สังกัดสำนักงานเขตพื้นที่การศึกษาประถมศึกษา ด้านความเหมาะสม ตามมาตรฐานที่ ๒ กระบวนการบริหาร และการจัดการของผู้บริหารสถานศึกษา เฉลี่ยอยู่ในระดับมากที่สุด ( $\bar{X}$  = ๔.๕๑) เมื่อพิจารณาเป็นรายข้อพบว่า ความเหมาะสมในระดับมากที่สุด จำนวน ๔ ข้อ ได้แก่ การกำกับ ติดตาม ประเมินผลการบริหาร และการจัดการศึกษา ( $\bar{X}$  = ๔.๖๐) การวางแผน และดำเนินงานพัฒนาครู และบุคลากรให้มีความเชี่ยวชาญทางวิชาชีพ ( $\bar{X}$  = ๔.๕๙) การวางแผน และดำเนินงานพัฒนาวิชาการที่เน้นคุณภาพของผู้เรียนรอบด้าน ทุกกลุ่มเป้าหมาย และดำเนินการอย่างเป็นรูปธรรม ( $\bar{X}$  = ๔.๕๗) การมีส่วนร่วมของผู้เกี่ยวข้องทุกฝ่าย และการร่วมรับผิดชอบต่อผลการจัดการศึกษาให้มีคุณภาพ และได้มาตรฐาน ( $\bar{X}$  = ๔.๕๗) และมีความเหมาะสมในระดับมาก จำนวน ๔ ข้อ ได้แก่ การมีเป้าหมาย วิสัยทัศน์ และพันธกิจที่สถานศึกษากำหนดชัดเจน ( $\bar{X}$  = ๔.๔๕) การวางแผนพัฒนาคุณภาพการจัดการศึกษาของสถานศึกษา ( $\bar{X}$  = ๔.๔๗) การวางแผน และจัดสภาพแวดล้อมทางกายภาพ และสังคมที่เอื้อต่อการจัดการเรียนรู้อย่างมีคุณภาพ ( $\bar{X}$  = ๔.๔๔) การวางแผนการบริหาร และการจัดการข้อมูลสารสนเทศอย่างเป็นระบบ ( $\bar{X}$  = ๔.๔๒) ตามลำดับ

ตารางที่ ๔.๙ ผลการวิเคราะห์ข้อมูลเกี่ยวกับสภาพปัญหาการประกันคุณภาพการศึกษาภายในของสถานศึกษา สังกัดสำนักงานเขตพื้นที่การศึกษาประถมศึกษา ด้านความเป็นไปได้ ตามมาตรฐานที่ ๒ กระบวนการบริหาร และการจัดการของผู้บริหารสถานศึกษา

มาตรฐานที่ ๒ กระบวนการบริหาร และการจัดการของ ผู้บริหารสถานศึกษา	N = ๒๙๗		ระดับความ คิดเห็น
	( $\bar{X}$ )	(S.D.)	
๑. การมีเป้าหมาย วิสัยทัศน์ และพันธกิจที่สถานศึกษากำหนดชัดเจน	๔.๓๔	๐.๔๗	มาก
๒. การวางแผนพัฒนาคุณภาพการจัดการศึกษาของสถานศึกษา	๔.๓๑	๐.๔๖	มาก
๓. การวางแผน และดำเนินงานพัฒนาวิชาการที่เน้นคุณภาพของผู้เรียนรอบด้าน ทุกกลุ่มเป้าหมาย และดำเนินการอย่างเป็นรูปธรรม	๔.๖๕	๐.๔๘	มากที่สุด
๔. การวางแผน และดำเนินงานพัฒนาครู และบุคลากรให้มีความเชี่ยวชาญทางวิชาชีพ	๔.๖๔	๐.๔๘	มากที่สุด
๕. การวางแผนการบริหาร และการจัดการข้อมูลสารสนเทศอย่างเป็นระบบ	๔.๕๐	๐.๕๐	มาก
๖. การวางแผน และจัดสภาพแวดล้อมทางกายภาพ และสังคมที่เอื้อต่อการจัดการเรียนรู้อย่างมีคุณภาพ	๔.๓๗	๐.๔๘	มาก
๗. การมีส่วนร่วมของผู้เกี่ยวข้องทุกฝ่าย และการร่วมรับผิดชอบต่อผลการจัดการศึกษาให้มีคุณภาพ และได้มาตรฐาน	๔.๖๗	๐.๔๘	มากที่สุด
๘. การกำกับ ติดตาม ประเมินผลการบริหาร และการจัดการศึกษา	๔.๖๕	๐.๔๘	มากที่สุด
<b>รวม</b>	<b>๔.๕๐</b>	<b>๐.๔๘</b>	<b>มากที่สุด</b>

จากตารางที่ ๔.๙ พบว่า สภาพปัญหาการประกันคุณภาพการศึกษาภายในของสถานศึกษา สังกัดสำนักงานเขตพื้นที่การศึกษาประถมศึกษา ด้านความเป็นไปได้ ตามมาตรฐานที่ ๒ กระบวนการบริหาร และการจัดการของผู้บริหารสถานศึกษา เฉลี่ยอยู่ในระดับมากที่สุด ( $\bar{X}$  = ๔.๕๐) เมื่อพิจารณาเป็นรายข้อพบว่า ความเป็นไปได้ในระดับมากที่สุด จำนวน ๔ ข้อ ได้แก่ การมีส่วนร่วมของผู้เกี่ยวข้องทุกฝ่าย และการร่วมรับผิดชอบต่อผลการจัดการศึกษาให้มีคุณภาพ และได้มาตรฐาน ( $\bar{X}$  = ๔.๖๗) การวางแผน และดำเนินงานพัฒนาวิชาการที่เน้นคุณภาพของผู้เรียนรอบด้าน ทุกกลุ่มเป้าหมาย และดำเนินการอย่างเป็นรูปธรรม ( $\bar{X}$  = ๔.๖๕) การกำกับ ติดตาม ประเมินผลการบริหาร และการจัดการศึกษา ( $\bar{X}$  = ๔.๖๕) การวางแผน และดำเนินงานพัฒนาครู และบุคลากรให้มีความเชี่ยวชาญทางวิชาชีพ ( $\bar{X}$  = ๔.๖๔) และมีความเป็นไปได้ในระดับมาก จำนวน ๔ ข้อ ได้แก่ การวางแผนการบริหาร และการจัดการข้อมูลสารสนเทศอย่างเป็นระบบ ( $\bar{X}$  = ๔.๕๐) การวางแผน และจัดสภาพแวดล้อมทางกายภาพ และสังคมที่เอื้อต่อการจัดการเรียนรู้อย่างมีคุณภาพ ( $\bar{X}$  = ๔.๓๗) การมีเป้าหมาย วิสัยทัศน์ และพันธกิจที่สถานศึกษากำหนดชัดเจน ( $\bar{X}$  = ๔.๓๔) การวางแผนพัฒนาคุณภาพการจัดการศึกษาของสถานศึกษา ( $\bar{X}$  = ๔.๓๑) ตามลำดับ

ตารางที่ ๔.๑๐ ผลการวิเคราะห์ข้อมูลเกี่ยวกับสภาพปัญหาการประกันคุณภาพการศึกษาภายในของสถานศึกษา สังกัดสำนักงานเขตพื้นที่การศึกษาประถมศึกษา ด้านความเหมาะสม ตามมาตรฐานที่ ๓ กระบวนการจัดการเรียนการสอนที่เน้นผู้เรียนเป็นสำคัญ

มาตรฐานที่ ๓ กระบวนการจัดการเรียนการสอนที่เน้นผู้เรียนเป็นสำคัญ	N = ๒๙๗		ระดับความคิดเห็น
	( $\bar{X}$ )	(S.D.)	
๑. การมีกระบวนการเรียนการสอนที่สร้างโอกาสให้ผู้เรียนทุกคนมีส่วนร่วม	๔.๗๗	๐.๔๓	มากที่สุด
๒. การจัดการเรียนการสอนที่ยึดโยงกับบริบทของชุมชนและท้องถิ่น	๔.๓๕	๐.๔๘	มาก
๓. การตรวจสอบ และประเมินความรู้ความเข้าใจของผู้เรียนอย่างเป็นระบบ และมีประสิทธิภาพ	๔.๓๒	๐.๔๗	มาก
๔. การใช้เทคโนโลยีในการจัดการเรียนรู้อย่างมีประสิทธิภาพ	๔.๓๓	๐.๔๘	มาก
<b>รวม</b>	<b>๔.๔๔</b>	<b>๐.๔๗</b>	<b>มาก</b>

จากตารางที่ ๔.๑๐ พบว่า สภาพปัญหาการประกันคุณภาพการศึกษาภายในของสถานศึกษา สังกัดสำนักงานเขตพื้นที่การศึกษาประถมศึกษา ด้านความเหมาะสม ตามมาตรฐานที่ ๓ กระบวนการจัดการเรียนการสอนที่เน้นผู้เรียนเป็นสำคัญ เฉลี่ยอยู่ในระดับมาก ( $\bar{x} = ๔.๔๔$ ) เมื่อพิจารณาเป็นรายข้อพบว่า ความเหมาะสมในระดับมากที่สุด ได้แก่ การมีกระบวนการเรียนการสอนที่สร้างโอกาสให้ผู้เรียนทุกคนมีส่วนร่วม ( $\bar{x} = ๔.๗๗$ ) และมีความเหมาะสมในระดับมาก จำนวน ๓ ข้อ ได้แก่ การจัดการเรียนการสอนที่ยึดโยงกับบริบทของชุมชน และท้องถิ่น ( $\bar{x} = ๔.๓๕$ ) การใช้เทคโนโลยีในการจัดการเรียนรู้อย่างมีประสิทธิภาพ ( $\bar{x} = ๔.๓๓$ ) และการตรวจสอบ และประเมินความรู้ความเข้าใจของผู้เรียนอย่างเป็นระบบ และมีประสิทธิภาพ ( $\bar{x} = ๔.๓๒$ ) ตามลำดับ



ตารางที่ ๔.๑๑ ผลการวิเคราะห์ข้อมูลเกี่ยวกับสภาพปัญหาการประกันคุณภาพการศึกษาภายในของสถานศึกษา สังกัดสำนักงานเขตพื้นที่การศึกษาประถมศึกษาด้านความเป็นไปได้ ตามมาตรฐานที่ ๓ กระบวนการจัดการเรียนการสอนที่เน้นผู้เรียนเป็นสำคัญ

มาตรฐานที่ ๓ กระบวนการจัดการเรียนการสอนที่เน้นผู้เรียนเป็นสำคัญ	N = ๒๙๗		ระดับความคิดเห็น
	( $\bar{X}$ )	(S.D.)	
๑. การมีกระบวนการเรียนการสอนที่สร้างโอกาสให้ผู้เรียนทุกคนมีส่วนร่วม	๔.๖๙	๐.๔๗	มากที่สุด
๒. การจัดการเรียนการสอนที่ยึดโยงกับบริบทของชุมชนและท้องถิ่น	๔.๓๓	๐.๔๘	มาก
๓. การตรวจสอบ และประเมินความรู้ความเข้าใจของผู้เรียนอย่างเป็นระบบ และมีประสิทธิภาพ	๔.๔๖	๐.๕๐	มาก
๔. การใช้เทคโนโลยีในการจัดการเรียนรู้อย่างมีประสิทธิภาพ	๔.๓๓	๐.๔๗	มาก
<b>รวม</b>	<b>๔.๔๖</b>	<b>๐.๔๘</b>	<b>มาก</b>

จากตารางที่ ๔.๑๑ พบว่า สภาพปัญหาการประกันคุณภาพการศึกษาภายในของสถานศึกษา สังกัดสำนักงานเขตพื้นที่การศึกษาประถมศึกษาด้านความเป็นไปได้ ตามมาตรฐานที่ ๓ กระบวนการจัดการเรียนการสอนที่เน้นผู้เรียนเป็นสำคัญ เฉลี่ยอยู่ในระดับมาก ( $\bar{x} = ๔.๔๖$ ) เมื่อพิจารณาเป็นรายข้อพบว่า ความเป็นไปได้ในระดับมากที่สุด ได้แก่ การมีกระบวนการเรียนการสอนที่สร้างโอกาสให้ผู้เรียนทุกคนมีส่วนร่วม ( $\bar{x} = ๔.๖๙$ ) และมีความเป็นไปได้ในระดับมาก จำนวน ๓ ข้อ ได้แก่ การตรวจสอบ และประเมินความรู้ความเข้าใจของผู้เรียนอย่างเป็นระบบ และมีประสิทธิภาพ ( $\bar{x} = ๔.๔๖$ ) การจัดการเรียนการสอนที่ยึดโยงกับบริบทของชุมชน และท้องถิ่น ( $\bar{x} = ๔.๓๓$ ) และการใช้เทคโนโลยีในการจัดการเรียนรู้อย่างมีประสิทธิภาพ ( $\bar{x} = ๔.๓๓$ ) ตามลำดับ

ตารางที่ ๔.๑๒ ผลการวิเคราะห์ข้อมูลเกี่ยวกับสภาพปัญหาการประกันคุณภาพการศึกษาภายในของสถานศึกษา สังกัดสำนักงานเขตพื้นที่การศึกษาประถมศึกษา ด้านความเหมาะสมตามมาตรฐานที่ ๔ ระบบการประกันคุณภาพภายในที่มีประสิทธิผล

มาตรฐานที่ ๔ ระบบการประกันคุณภาพภายในที่มีประสิทธิผล	N = ๒๙๗		ระดับความคิดเห็น
	( $\bar{X}$ )	(S.D.)	
๑. การใช้ระบบการประกันคุณภาพภายในเพื่อยกระดับคุณภาพการจัดการศึกษาให้ดียิ่งขึ้น	๔.๖๔	๐.๔๙	มากที่สุด
<b>รวม</b>	<b>๔.๖๔</b>	<b>๐.๔๙</b>	<b>มากที่สุด</b>

จากตารางที่ ๔.๑๒ พบว่า สภาพปัญหาการประกันคุณภาพการศึกษาภายในของสถานศึกษา สังกัดสำนักงานเขตพื้นที่การศึกษาประถมศึกษา ด้านความเหมาะสมตามมาตรฐานที่ ๔ ระบบการประกันคุณภาพภายในที่มีประสิทธิผล เฉลี่ยอยู่ในระดับมากที่สุด ( $\bar{x} = ๔.๖๔$ )

ตารางที่ ๔.๑๓ ผลการวิเคราะห์ข้อมูลเกี่ยวกับสภาพปัญหาการประกันคุณภาพการศึกษาภายในของสถานศึกษา สังกัดสำนักงานเขตพื้นที่การศึกษาประถมศึกษา ด้านความเป็นไปได้ตามมาตรฐานที่ ๔ ระบบการประกันคุณภาพภายในที่มีประสิทธิผล

มาตรฐานที่ ๔ ระบบการประกันคุณภาพภายในที่มีประสิทธิผล	N = ๒๙๗		ระดับความคิดเห็น
	( $\bar{X}$ )	(S.D.)	
๑. การใช้ระบบการประกันคุณภาพภายในเพื่อยกระดับคุณภาพการจัดการศึกษาให้ดียิ่งขึ้น	๔.๕๗	๐.๕๐	มากที่สุด
รวม	๔.๕๗	๐.๕๐	มากที่สุด

จากตารางที่ ๔.๑๓ พบว่า สภาพปัญหาการประกันคุณภาพการศึกษาภายในของสถานศึกษา สังกัดสำนักงานเขตพื้นที่การศึกษาประถมศึกษา ด้านความเป็นไปได้ตามมาตรฐานที่ ๔ ระบบการประกันคุณภาพภายในที่มีประสิทธิผล เฉลี่ยอยู่ในระดับมากที่สุด ( $\bar{x} = ๔.๕๗$ )

#### ๔.๒ ผลการพัฒนาระบบการประกันคุณภาพการศึกษาภายในของสถานศึกษา สังกัดสำนักงานเขตพื้นที่การศึกษาประถมศึกษา

๔.๒.๑ ผลการสัมภาษณ์เชิงลึก (In-depth Interview) วิเคราะห์ข้อมูลเกี่ยวกับพัฒนาระบบการประกันคุณภาพการศึกษาภายในของสถานศึกษา สังกัดสำนักงานเขตพื้นที่การศึกษาประถมศึกษา

โดยแบ่งประเด็นที่จะศึกษาวิจัย เป็นขั้นตอนต่างๆ ดังนี้

๑. การพัฒนาระบบการประกันคุณภาพการศึกษาภายในของสถานศึกษา สังกัดสำนักงานเขตพื้นที่การศึกษาประถมศึกษา มาตรฐานที่ ๑ คุณภาพของผู้เรียน

๒. การพัฒนาระบบการประกันคุณภาพการศึกษาภายในของสถานศึกษา สังกัดสำนักงานเขตพื้นที่การศึกษาประถมศึกษา มาตรฐานที่ ๒ กระบวนการบริหาร และการจัดการของผู้บริหารสถานศึกษา

๓. การพัฒนาระบบการประกันคุณภาพการศึกษาภายในของสถานศึกษา สังกัดสำนักงานเขตพื้นที่การศึกษาประถมศึกษา มาตรฐานที่ ๓ กระบวนการจัดการเรียนการสอนที่เน้นผู้เรียนเป็นสำคัญ

๔. การพัฒนาระบบการประกันคุณภาพการศึกษาภายในของสถานศึกษา สังกัดสำนักงานเขตพื้นที่การศึกษาประถมศึกษา มาตรฐานที่ ๔ ระบบการประกันคุณภาพภายในที่มีประสิทธิผล

ผลการวิเคราะห์การสัมภาษณ์เชิงลึก (In-depth Interview) จากผู้ให้ข้อมูลสำคัญ (Key Informants) จำนวน ๑๘ คน ถือเป็นแนวทางสำคัญในการพัฒนาระบบการประกันคุณภาพการศึกษาภายในของสถานศึกษา สังกัดสำนักงานเขตพื้นที่การศึกษาประถมศึกษา ซึ่งสามารถสรุปผลโดยจำแนกตามรายด้านของการศึกษาวิจัย ดังนี้

ก. ผลการพัฒนากระบวนการประกันคุณภาพการศึกษาภายในของสถานศึกษา  
สังกัดสำนักงานเขตพื้นที่การศึกษาประถมศึกษา มาตรฐานที่ ๑ คุณภาพของผู้เรียน แบ่งออกได้  
ดังนี้

ผลสัมฤทธิ์ทางวิชาการของผู้เรียน โรงเรียนมีการจัดการเรียนการสอนที่เน้น โดยใช้นวัตกรรม  
EIS เน้น Active Learning มีการวิเคราะห์นักเรียนรายบุคคล<sup>๑</sup> แก้ปัญหานักเรียนที่อ่าน และเขียนไม่คล่อง  
โดยการจัดชุมนุมอ่านคล่องเขียนคล่องภาษาไทย และชุมนุม English Club สำหรับภาษาอังกฤษ และ  
ชุมนุมคณิตคิดสนุกสำหรับนักเรียนที่ต้องฝึกการคิดคำนวณทางคณิตศาสตร์<sup>๒</sup> นอกจากนี้ ยังมีกิจกรรมรัก  
การอ่านทั้งในรายวิชาภาษาไทย และภาษาอังกฤษ<sup>๓</sup> มีการจัดการเรียนการสอนโดยใช้นวัตกรรม EIS เน้น  
Active Learning, Problem base learning, Project base learning การจัดการเรียนการสอนให้ให้  
นักเรียนปฏิบัติ และสร้างองค์ความรู้ด้วยตนเอง<sup>๔</sup> ข้อสอบมีการคิดวิเคราะห์แทรกทุกรายวิชา<sup>๕</sup> จัด  
กิจกรรมภาวะผู้นำสำหรับนักเรียน ม.ปลาย<sup>๖</sup> ครูผู้สอนใช้สื่อเทคโนโลยี และ ICT<sup>๗</sup> นอกจากนั้นต้องมี  
ห้องเรียน Google classroom<sup>๘</sup> จัดการเรียนการสอนโดยใช้นวัตกรรม EIS โดยใช้ภาษาอังกฤษบูรณาการ  
เน้นสื่อ และ ICT<sup>๙</sup> มีกิจกรรมสนับสนุนให้นักเรียนได้มีโอกาสใช้ภาษาอังกฤษ<sup>๑๐</sup> พัฒนาการจัดการเรียน

<sup>๑</sup> สัมภาษณ์ ดร.รุ่งสุรีย์ สิงห์ราช, ผู้อำนวยการโรงเรียนวัดใหญ่ หมู่ที่ ๓ บ้านวัดใหญ่ ตำบลในคลองบาง  
ปลากัด อำเภอพระสมุทรเจดีย์ จังหวัดสมุทรปราการ, ๗ สิงหาคม ๒๕๖๑.

<sup>๒</sup> สัมภาษณ์ นางจรรยาพร วีระเสถียร, หัวหน้ากลุ่มงานวิชาการ โรงเรียนวัดใหญ่ หมู่ที่ ๓ บ้านวัดใหญ่  
ตำบลในคลองบางปลากัด อำเภอพระสมุทรเจดีย์ จังหวัดสมุทรปราการ, ๗ สิงหาคม ๒๕๖๑.

<sup>๓</sup> สัมภาษณ์ นางเพิ่มพูน โกสินทร์ประดิษฐ์, ครูกลุ่มงานบริหารวิชาการ โรงเรียนวัดใหญ่ หมู่ที่ ๓ บ้านวัด  
ใหญ่ ตำบลในคลองบางปลากัด อำเภอพระสมุทรเจดีย์ จังหวัดสมุทรปราการ, ๗ สิงหาคม ๒๕๖๑.

<sup>๔</sup> สัมภาษณ์ นายชวพล บริรัตนวงศ์, ผู้อำนวยการโรงเรียนคลองแสนสุข (สิทธิไชยบำรุง) หมู่ที่ ๔ บ้าน  
คลองแสนสุข ตำบลท้ายบ้าน อำเภอเมืองสมุทรปราการ จังหวัดสมุทรปราการ, ๗ สิงหาคม ๒๕๖๑.

<sup>๕</sup> สัมภาษณ์ นายพีระ การทองแก้ว, หัวหน้าฝ่ายประกันคุณภาพการศึกษา โรงเรียนคลองแสนสุข (สิทธิ  
ไชยบำรุง) หมู่ที่ ๔ บ้านคลองแสนสุข ตำบลท้ายบ้าน อำเภอเมืองสมุทรปราการ จังหวัดสมุทรปราการ, ๗ สิงหาคม  
๒๕๖๑.

<sup>๖</sup> สัมภาษณ์ นางสาวศิริณา ศรีสังข์, ครูผู้รับผิดชอบงานประกันคุณภาพการศึกษา โรงเรียนคลองแสน  
สุข (สิทธิไชยบำรุง) หมู่ที่ ๔ บ้านคลองแสนสุข ตำบลท้ายบ้าน อำเภอเมืองสมุทรปราการ จังหวัดสมุทรปราการ, ๗  
สิงหาคม ๒๕๖๑.

<sup>๗</sup> สัมภาษณ์ นายตรี ศตสังวัตสร, ผู้อำนวยการโรงเรียนบ้านบางจาก หมู่ที่ ๘ บ้านบางจาก ตำบลบาง  
จาก อำเภอพระประแดง จังหวัดสมุทรปราการ, ๗ สิงหาคม ๒๕๖๑.

<sup>๘</sup> สัมภาษณ์ นางสาวผ่องศรี ฉะนั้นียง, หัวหน้าฝ่ายประกันคุณภาพการศึกษา โรงเรียนบ้านบางจาก  
หมู่ที่ ๘ บ้านบางจาก ตำบลบางจาก อำเภอพระประแดง จังหวัดสมุทรปราการ, ๗ สิงหาคม ๒๕๖๑.

<sup>๙</sup> สัมภาษณ์ นางสาวประภาพร จำเจริญ, ครูผู้รับผิดชอบงานประกันคุณภาพการศึกษา โรงเรียนบ้าน  
บางจาก หมู่ที่ ๘ บ้านบางจาก ตำบลบางจาก อำเภอพระประแดง จังหวัดสมุทรปราการ, ๘ สิงหาคม ๒๕๖๑.

<sup>๑๐</sup> สัมภาษณ์ นายอานู ช่างกลาง, ผู้อำนวยการโรงเรียนคลองบางปู หมู่ที่ ๓ บ้านบางปูเก่า ตำบลบางปู  
อำเภอเมือง จังหวัดสมุทรปราการ, ๘ สิงหาคม ๒๕๖๑.

การสอน โดยมีโครงการพัฒนาบุคลากรในรูปแบบ PLC เพื่อส่งผลต่อการพัฒนาคุณภาพของผู้เรียน<sup>๑๑</sup> ผู้เรียนมีความสามารถในการอ่าน และเขียนได้เหมาะสมตามระดับชั้นในระดับดี<sup>๑๒</sup> ผู้เรียนมีความสามารถในการสื่อสารทั้งภาษาไทย และภาษาอังกฤษเหมาะสม ตามระดับชั้นในระดับดี<sup>๑๓</sup> ผู้เรียนมีความสามารถในการคิดคำนวณเหมาะสมตามระดับชั้นในระดับดี<sup>๑๔</sup> ผู้เรียนมีความสามารถในการคิดวิเคราะห์ คิดวิจารณ์ญาณ อภิปรายแลกเปลี่ยน ความคิดเห็นแก้ปัญหา และนำไปประยุกต์ใช้ในสถานการณ์ต่างๆ อย่างเหมาะสม<sup>๑๕</sup> ผู้เรียนมีความสามารถในการใช้เทคโนโลยีสารสนเทศ และการสื่อสารได้อย่างเหมาะสมปลอดภัย มีประสิทธิภาพ<sup>๑๖</sup> ผู้เรียนมีความก้าวหน้าจากพื้นฐานเดิมในแต่ละปีในด้านความรู้ความเข้าใจ และ ทักษะต่างๆ ตามหลักสูตร อย่างเป็นรูปธรรม และต่อเนื่อง<sup>๑๗</sup> ค่าเฉลี่ยผลการทดสอบระดับชาติของผู้เรียนมีพัฒนาการสูงขึ้นหรือคุณภาพเป็นไปตามเป้าหมาย<sup>๑๘</sup>

สรุปผลการวิเคราะห์การพัฒนาระบบการประกันคุณภาพการศึกษาภายในของสถานศึกษา สังกัดสำนักงานเขตพื้นที่การศึกษาประถมศึกษา มาตรฐานที่ ๑ คุณภาพของผู้เรียน ด้านผลสัมฤทธิ์ทางวิชาการของผู้เรียน ได้ดังนี้

๑. มีการจัดการเรียนการสอนที่เน้น โดยใช้นวัตกรรม EIS เน้น Active Learning
๒. แก้ปัญหานักเรียนที่อ่าน และเขียนไม่คล่อง
๓. มีกิจกรรมรักการอ่านทั้งในรายวิชาภาษาไทย และภาษาอังกฤษ
๔. มีการจัดการเรียนการสอนโดยใช้นวัตกรรม EIS
๕. ข้อสอบมีการคิดวิเคราะห์แทรกทุกรายวิชา
๖. จัดกิจกรรมภาวะผู้นำสำหรับนักเรียน ม.ปลาย
๗. ครูผู้สอนใช้สื่อเทคโนโลยี และ ICT
๘. มีห้องเรียน Google classroom

<sup>๑๑</sup> สัมภาษณ์ นางสุนันท์ งามเกรียงไกร, หัวหน้ากลุ่มงานวิชาการ โรงเรียนคลองบางปู หมู่ที่ ๓ บ้านบางปูเก่า ตำบลบางปู อำเภอเมือง จังหวัดสมุทรปราการ, ๘ สิงหาคม ๒๕๖๑.

<sup>๑๒</sup> สัมภาษณ์ นางสาวณิชา เทศารินทร์, ครูผู้รับผิดชอบงานประกันคุณภาพการศึกษา โรงเรียนคลองบางปู หมู่ที่ 3 บ้านบางปูเก่า ตำบลบางปู อำเภอเมือง จังหวัดสมุทรปราการ, ๘ สิงหาคม ๒๕๖๑.

<sup>๑๓</sup> สัมภาษณ์ นางสาวพรทิพย์ ชูบัว, ผู้อำนวยการโรงเรียนวัดบางกระสอบ หมู่ที่ ๑๐ บ้านบางกระสอบ ตำบลบางกระสอบ อำเภอพระประแดง จังหวัดสมุทรปราการ, ๘ สิงหาคม ๒๕๖๑.

<sup>๑๔</sup> สัมภาษณ์ นางสาวหทัย บุญประสพ, หัวหน้าฝ่ายประกันคุณภาพการศึกษา โรงเรียนวัดบางกระสอบ หมู่ที่ ๑๐ บ้านบางกระสอบ ตำบลบางกระสอบ อำเภอพระประแดง จังหวัดสมุทรปราการ, ๘ สิงหาคม ๒๕๖๑.

<sup>๑๕</sup> สัมภาษณ์ นางจุฬาร อยู่นาน, ครูผู้รับผิดชอบงานประกันคุณภาพการศึกษา โรงเรียนวัดบางกระสอบ หมู่ที่ ๑๐ บ้านบางกระสอบ ตำบลบางกระสอบ อำเภอพระประแดง จังหวัดสมุทรปราการ, ๘ สิงหาคม ๒๕๖๑.

<sup>๑๖</sup> สัมภาษณ์ นางสาวอุษณีย์ จำเมือง, ผู้อำนวยการโรงเรียนวัดกลาง หมู่ที่ ๖ ตำบลบางพิง อำเภอพระประแดง จังหวัดสมุทรปราการ, ๘ สิงหาคม ๒๕๖๑.

<sup>๑๗</sup> สัมภาษณ์ นางลำยอง สุขอัจจะสกุล, หัวหน้ากลุ่มงานวิชาการ โรงเรียนวัดกลาง หมู่ที่ ๖ ตำบลบางพิง อำเภอพระประแดง จังหวัดสมุทรปราการ, ๘ สิงหาคม ๒๕๖๑.

<sup>๑๘</sup> สัมภาษณ์ นางสาวนัฐปภัสร อินสา, ครูผู้รับผิดชอบงานประกันคุณภาพการศึกษา โรงเรียนวัดกลาง หมู่ที่ 6 ตำบลบางพิง อำเภอพระประแดง จังหวัดสมุทรปราการ, ๘ สิงหาคม ๒๕๖๑.

๙. จัดการเรียนการสอนโดยใช้นวัตกรรม EIS

๑๐. มีกิจกรรมสนับสนุนให้นักเรียนได้มีโอกาสใช้ภาษาอังกฤษ

๑๑. พัฒนาการจัดการเรียนการสอน โดยมีโครงการพัฒนาบุคลากรในรูปแบบ PLC

๑๒. ส่งเสริมการอ่าน และเขียนได้เหมาะสมตามระดับชั้นในระดับดี

๑๓. ส่งเสริมให้มีความสามารถในการสื่อสารทั้งภาษาไทย และภาษาอังกฤษ

๑๔. ส่งเสริมให้มีความสามารถในการคิดคำนวณตามระดับชั้นในระดับดี

๑๖. ส่งเสริมให้มีความสามารถในการคิดวิเคราะห์ อภิปรายแลกเปลี่ยน

๑๗. ส่งเสริมให้มีความก้าวหน้าจากพื้นฐานเดิมในแต่ละปีในด้านความรู้ความเข้าใจ และ

ทักษะต่างๆ

๑๘. มีความพร้อมในการศึกษาต่อ การฝึกงานหรือการทำงาน

๑.๒ คุณลักษณะที่พึงประสงค์ของผู้เรียน

มีคุณลักษณะที่แสดงออกถึงการเป็นพลเมืองดีของชาติ มีความสามัคคีปรองดอง ภูมิใจ เชิดชู ความเป็นชาติไทย ปฏิบัติตนตามหลักศาสนาที่ตนนับถือ และแสดงความจงรักภักดีต่อสถาบัน พระมหากษัตริย์<sup>๑๙</sup> ผู้เรียนปฏิบัติตรงตามความเป็นจริงทั้งทางกาย วาจา ใจ และยึดหลักความจริง ความ ถูกต้องในการดำเนินชีวิต มีความละเอียด และเกรงกลัวต่อการกระทำความผิด<sup>๒๐</sup> ผู้เรียนปฏิบัติตนตาม ข้อตกลง กฎเกณฑ์ ระเบียบข้อบังคับของครอบครัว โรงเรียน และสังคมเป็นปกติวิสัย ไม่ละเมิดสิทธิของ ผู้อื่น<sup>๒๑</sup> ผู้เรียนมีคุณลักษณะที่แสดงออกถึงความตั้งใจ มีความเพียรพยายามในการเรียนรู้ และเข้าร่วมใน กิจกรรมการเรียนรู้ แสวงหาความรู้จากแหล่งเรียนรู้ทั้งภายใน และภายนอกโรงเรียนอย่างสม่ำเสมอ ด้วย การเลือกใช้สื่ออย่างเหมาะสม บันทึกความรู้ วิเคราะห์ สรุปเป็นองค์ความรู้ แลกเปลี่ยนเรียนรู้ ถ่ายทอด เผยแพร่ และนำไปใช้ในชีวิตประจำวันได้<sup>๒๒</sup> ผู้เรียนดำเนินชีวิตอย่างประมาณตน มีเหตุผล รอบคอบ ระมัดระวัง อยู่ร่วมกับผู้อื่นด้วยความรับผิดชอบ ไม่เบียดเบียนผู้อื่น เห็นคุณค่าของทรัพยากรต่างๆ มีการ วางแผนป้องกันความเสี่ยง และพร้อมรับการเปลี่ยนแปลง<sup>๒๓</sup> ผู้เรียนมีคุณลักษณะที่แสดงออกถึงความ ตั้งใจปฏิบัติหน้าที่ที่ได้รับมอบหมายด้วยความเพียรพยายาม พุ่มเทก่าลังกาย กำลังใจในการปฏิบัติ กิจกรรมต่างๆ ให้สำเร็จลุล่วงตามเป้าหมายที่กำหนดด้วยความรับผิดชอบ และมีความภาคภูมิใจใน ผลงาน<sup>๒๔</sup> ผู้เรียนมีคุณลักษณะที่แสดงออกถึงความภาคภูมิใจ เห็นคุณค่า ชื่นชม มีส่วนร่วมในการอนุรักษ์ สืบทอด เผยแพร่ภูมิปัญญาไทย ขนบธรรมเนียมประเพณี ศิลปะ และวัฒนธรรมไทย มีความกตัญญูทศเวที ใช้ภาษาไทยในการสื่อสารได้อย่างถูกต้อง และเหมาะสม<sup>๒๕</sup> ผู้เรียนมีคุณลักษณะที่แสดงออกถึงการเป็นผู้ให้ และช่วยเหลือผู้อื่น แบ่งปันความสุขส่วนตน เพื่อทำประโยชน์ส่วนรวม เข้าใจ เห็นใจ ผู้ที่มีความเดือดร้อน

<sup>๑๙</sup> สัมภาษณ์ นางสาวพรทิพย์ ชูบัว, ๑๑ สิงหาคม ๒๕๖๑.

<sup>๒๐</sup> สัมภาษณ์ นางสาวหฤทัย บุญประสพ, ๑๑ สิงหาคม ๒๕๖๑.

<sup>๒๑</sup> สัมภาษณ์ นางจุฬาร อยู่นาน, ๑๑ สิงหาคม ๒๕๖๑.

<sup>๒๒</sup> สัมภาษณ์ ดร.รุ่งสุรีย์ สิงห์ราช, ๑๑ สิงหาคม ๒๕๖๑.

<sup>๒๓</sup> สัมภาษณ์ นางจรรยาพร วีระเสถียร, ๑๑ สิงหาคม ๒๕๖๑.

<sup>๒๔</sup> สัมภาษณ์ นางพิมพ์นุช โกสินทร์ประดิษฐ์, ๑๑ สิงหาคม ๒๕๖๑.

<sup>๒๕</sup> สัมภาษณ์ นางสาวอุษณีย์ จำเมือง, ๑๑ สิงหาคม ๒๕๖๑.

อาสาช่วยเหลือสังคม อนุรักษ์ สิ่งแวดล้อมด้วยร่างกาย สติปัญญา ลงมือปฏิบัติเพื่อแก้ปัญหา หรือร่วมสร้างสรรค์สิ่งที่ดีงามให้เกิดในชุมชน โดยไม่หวังสิ่งตอบแทน<sup>๒๖</sup> ผู้เรียนสามารถแสดงความคิดเห็น พูดคุยกันด้วยความสุภาพ รับฟังความคิดเห็นของผู้อื่นด้วยความเข้าใจที่ดี<sup>๒๗</sup> แสดงมารยาทที่เหมาะสมให้เกียรติกัน และกัน เช่น ไม่แสดงอาการดูหมิ่น หรือรังเกียจในเรื่องที่ตนไม่ชอบ<sup>๒๘</sup> ผู้เรียนรู้คุณค่าของสิ่งแวดล้อม วิเคราะห์ผลกระทบที่เกิดขึ้นจากการปฏิบัติ และไม่ปฏิบัติในการรักษาทรัพยากรธรรมชาติ พลังงาน สิ่งแวดล้อม เห็นประโยชน์ และผลกระทบของสิ่งแวดล้อม<sup>๒๙</sup> เข้าร่วมกิจกรรม โครงการอนุรักษ์ และพัฒนาสิ่งแวดล้อม และบำรุงรักษา สาธารณสมบัติด้วยความเต็มใจ เป็นแบบอย่างที่ดี สาธารณชนให้การยอมรับ และแนะนำ ชักชวนเพื่อนร่วมรณรงค์ หรือทำกิจกรรมการพัฒนาสิ่งแวดล้อม<sup>๓๐</sup> ผู้เรียนรู้คุณค่าของสิ่งแวดล้อม วิเคราะห์ผลกระทบที่เกิดขึ้นจากการปฏิบัติ และไม่ปฏิบัติในการรักษาทรัพยากรธรรมชาติ พลังงาน สิ่งแวดล้อม เห็นประโยชน์ และผลกระทบของสิ่งแวดล้อม<sup>๓๑</sup> เป็นผู้มีความสุขดี มีน้ำหนักร่างกายสูงตามเกณฑ์ และปลอดภัยจากสารเสพติด<sup>๓๒</sup> มีมารยาท สะอาดเรียบร้อย มีระเบียบวินัย มีจิตอาสา ช่วยเหลือผู้อื่น ยึดมั่นในการปกครองแบบประชาธิปไตย<sup>๓๓</sup> รู้จักอนุรักษ์สิ่งแวดล้อม โรงเรียนมีโครงการที่โดดเด่นของโรงเรียนที่ส่งเสริมคุณธรรมจริยธรรมนักเรียน คือ โครงการพัฒนาคุณธรรมในสถานศึกษาซึ่งสอดคล้องกับอัตลักษณ์ของโรงเรียน<sup>๓๔</sup> มุ่งเน้นให้ผู้เรียนรักษาศีล ฝึกสมาธิ ประพฤติตนแบบชาวพุทธที่ดี ปลูกฝังมารยาทไทยให้แก่ผู้เรียนอย่างต่อเนื่อง อนุรักษ์วัฒนธรรมท้องถิ่น ควบคู่กับการใช้ชีวิตแบบพอเพียง<sup>๓๕</sup> ผู้เรียนรู้เท่าทัน และสามารถปฏิบัติตนให้พ้นจากสิ่งเสพติด สิ่งมอมเมา และอบายมุขต่างๆ รู้จักวิธีดูแลรักษา ตนเองให้ปลอดภัยจากเหตุความรุนแรงที่อาจจะเกิดขึ้นโดยไม่รู้ตัวจากโรค และอุบัติเหตุ รวมทั้งจากอุบัติเหตุ การทะเลาะวิวาท และปัญหาทางเพศ<sup>๓๖</sup>

จากการสัมภาษณ์เชิงลึก (In-depth Interview) วิเคราะห์แล้ว พบว่าการพัฒนากระบวนการการประกันคุณภาพการศึกษาภายในของสถานศึกษา สังกัดสำนักงานเขตพื้นที่การศึกษา ประถมศึกษา มาตรฐานที่ ๑ คุณภาพของผู้เรียน ด้านคุณลักษณะที่พึงประสงค์ของผู้เรียน ได้ดังนี้

๑. เป็นพลเมืองดีของชาติ มีความสามัคคีปรองดอง ภูมิใจ เชิดชู ความเป็นชาติไทย ปฏิบัติตนตามหลักศาสนาที่ตนนับถือ

<sup>๒๖</sup> สัมภาษณ์ นางลำยอง สุขอัจจะสกุล, ๘ สิงหาคม ๒๕๖๑.

<sup>๒๗</sup> สัมภาษณ์ นางสาวนัฐภัทร์ อินสา, ๘ สิงหาคม ๒๕๖๑.

<sup>๒๘</sup> สัมภาษณ์ นางสาวพรทิพย์ ชูบัว, ๘ สิงหาคม ๒๕๖๑.

<sup>๒๙</sup> สัมภาษณ์ นางสาวหทัย บุญประสพ, ๘ สิงหาคม ๒๕๖๑.

<sup>๓๐</sup> สัมภาษณ์ นางจุฬาร อยู่นาน, ๘ สิงหาคม ๒๕๖๑.

<sup>๓๑</sup> สัมภาษณ์ นายอานู ช่างกลาง, ๘ สิงหาคม ๒๕๖๑.

<sup>๓๒</sup> สัมภาษณ์ นางสุนันท์ งามเกรียงไกร, ๘ สิงหาคม ๒๕๖๑.

<sup>๓๓</sup> สัมภาษณ์ นางสาวณิชา เทศารินทร์, ๘ สิงหาคม ๒๕๖๑.

<sup>๓๔</sup> สัมภาษณ์ นายตรี ศตสังวัตสร, ๑๑ สิงหาคม ๒๕๖๑.

<sup>๓๕</sup> สัมภาษณ์ นางสาวผ่องศรี เฉินยีนยง, ๑๑ สิงหาคม ๒๕๖๑.

<sup>๓๖</sup> สัมภาษณ์ นางสาวประภาพร จำเจริญ, ๑๑ สิงหาคม ๒๕๖๑.

๒. ปฏิบัติตรงตามความเป็นจริงทั้งทางกาย วาจา ใจ และยึดหลักความจริง ความถูกต้องในการดำเนินชีวิต

๓. ปฏิบัติตนตามข้อตกลง กฎเกณฑ์ ระเบียบข้อบังคับของครอบครัว โรงเรียน และสังคม

๔. มีความเพียรพยายามในการเรียนรู้ และเข้าร่วมในกิจกรรมการเรียนรู้

๕. ดำเนินชีวิตอย่างประมาทตน มีเหตุผล รอบคอบ ระมัดระวัง

๖. ความเพียรพยายาม ทุ่มเทกำลังกาย กำลังใจในการปฏิบัติกิจกรรมต่างๆ ให้สำเร็จ ลุล่วงตามเป้าหมายที่กำหนดด้วยความรับผิดชอบ และมีความภาคภูมิใจในผลงาน

๗. มีส่วนร่วมในการอนุรักษ์ สืบทอด เผยแพร่ภูมิปัญญาไทย ขนบธรรมเนียมประเพณี ศิลปะ และวัฒนธรรมไทย

๘. มีความตั้งใจอดทน และปฏิบัติหน้าที่ที่ได้รับมอบหมายอย่างเต็มความสามารถ

๙. แบ่งปันความสุขส่วนตน เพื่อทำประโยชน์ส่วนรวม เข้าใจ เห็นใจ ผู้ที่มีความเดือดร้อน

๑๐. พุดคุยกันด้วยความสุภาพ รับฟังความคิดเห็นของผู้อื่นด้วยความเข้าใจที่ดี

๑๑. มารยาทที่เหมาะสมให้เกียรติกัน และกัน เช่น ไม่แสดงอาการดูหมิ่น หรือรังเกียจ ในเรื่องที่ตนไม่ชอบ

๑๒. รู้คุณค่าของสิ่งแวดล้อม วิเคราะห์ผลกระทบที่เกิดขึ้นจากการปฏิบัติ

๑๓. ชักชวนเพื่อนร่วมรณรงค์ หรือทำกิจกรรมการพัฒนาสิ่งแวดล้อม

๑๔. อนุรักษ์สิ่งแวดล้อม และปฏิบัติในการรักษาทรัพยากรธรรมชาติ

๑๕. มีสุขภาพดี มีน้ำหนักส่วนสูงตามเกณฑ์ และปลอดจากสารเสพติด

๑๖. มีมารยาท สะอาดเรียบร้อย มีระเบียบวินัย มีจิตอาสา ช่วยเหลือผู้อื่น

๑๗. รักษาศีล ฝึกสมาธิ ประพฤติตนแบบชาวพุทธที่ดี ปลูกฝังมารยาทไทย

๑๘. รู้เท่าทัน และสามารถปฏิบัติตนให้พ้นจากสิ่งเสพติด สิ่งมอมเมา และอบายมุขต่างๆ

**ข. การพัฒนากระบวนการประกันคุณภาพการศึกษาภายในของสถานศึกษา สังกัดสำนักงานเขตพื้นที่การศึกษาประถมศึกษา มาตรฐานที่ ๒ กระบวนการบริหาร และการจัดการของผู้บริหารสถานศึกษา**

โรงเรียนควรมีการบริหาร และการจัดการอย่างเป็นระบบ ใช้เทคนิคการประชุมที่หลากหลายวิธี เช่น การประชุมแบบมีส่วนร่วม การประชุมระดมสมอง การประชุมกลุ่ม เพื่อให้ทุกฝ่าย มีส่วนร่วมในการกำหนดวิสัยทัศน์ พันธกิจ เป้าหมายที่ชัดเจน<sup>๓๓๗</sup> ควรมีการปรับแผนพัฒนาคุณภาพการจัด การศึกษา แผนปฏิบัติราชการประจำปีที่สุดคล้องกับผลการจัดการศึกษา สภาพปัญหา ความต้องการพัฒนา และนโยบายการปฏิรูปการศึกษา ที่มุ่งเน้นการพัฒนาให้ผู้เรียนมีคุณภาพ ตามมาตรฐานการ เรียนรู้ตามหลักสูตรสถานศึกษา ครูผู้สอนสามารถจัดการเรียนรู้ได้อย่างมีคุณภาพ<sup>๓๓๘</sup> มีการดำเนินการ นิเทศ กำกับ ติดตาม ประเมินผล การดำเนินงาน และจัดทำรายงานผล

<sup>๓๓๗</sup> สัมภาษณ์ นางจรรยาพร วีระเสถียร, ๑๐ สิงหาคม ๒๕๖๑.

<sup>๓๓๘</sup> สัมภาษณ์ นางเพิ่มพูน โกสินทร์ประดิษฐ์, ๑๐ สิงหาคม ๒๕๖๑.

การจัดการศึกษา และโรงเรียนได้ใช้กระบวนการรวบรวม และสรุปข้อมูล เพื่อใช้เป็นฐานในการวางแผนพัฒนาคุณภาพสถานศึกษา<sup>๓๙</sup> เปิดโอกาสให้ผู้ปกครองได้มีส่วนร่วมในการเสนอความคิดเห็นในการจัดการศึกษาเพื่อพัฒนาผู้เรียน<sup>๔๐</sup> สร้างเครือข่ายความร่วมมือของผู้มีส่วนเกี่ยวข้องในการจัดการศึกษาของโรงเรียนให้มีความเข้มแข็ง มีส่วนร่วมรับผิดชอบต่อผลการจัดการศึกษา และการขับเคลื่อนคุณภาพการจัดการศึกษา<sup>๔๑</sup> ส่งเสริมให้ครู และบุคลากรนำกระบวนการวิจัยมาใช้ในการพัฒนาผู้เรียน<sup>๔๒</sup> มีการวางแผน และดำเนินงานพัฒนาวิชาการที่เน้นคุณภาพของผู้เรียนรอบด้านทุกกลุ่มเป้าหมาย และดำเนินการอย่างเป็นรูปธรรม<sup>๔๓</sup> มีการวางแผน และดำเนินงานพัฒนาครู และบุคลากรให้มีความเชี่ยวชาญทางวิชาชีพ<sup>๔๔</sup> ครูควรมีความรู้ในด้านเทคนิคการสอน และสามารถนำมาประยุกต์ใช้ในการจัดการเรียนการสอน เพื่อพัฒนาผู้เรียนให้มีความรู้ได้อย่างมีประสิทธิภาพ<sup>๔๕</sup> ครูควรมีความรู้ด้านคุณธรรม จริยธรรม และสามารถนำความรู้ที่ได้จากการอบรมมาใช้ปฏิบัติตนได้อย่างถูกต้อง<sup>๔๖</sup> ครูควรทำกิจกรรม PLC เพื่อแก้ไขปัญหาด้านการเรียน พฤติกรรมของนักเรียน และแก้ไขปัญหาทางด้านระบบงานของโรงเรียน<sup>๔๗</sup> มีการจัดการอบรมให้ครูทุกคนอย่างเท่าเทียมกัน<sup>๔๘</sup> ควรผลักดันให้ครูเข้ารับการพัฒนาตามมาตรฐานตำแหน่ง และมีการปรับวิทยฐานะให้มากขึ้น<sup>๔๙</sup> มีการสร้างร่วมมือแลกเปลี่ยนเรียนรู้ทางวิชาการ โดยจัดให้ครู และบุคลากรทางการศึกษาเข้ารับการฝึกอบรม ดูงาน เพื่อเพิ่มพูนความรู้ และประสบการณ์ทั้งภายใน และภายนอกสถานศึกษา<sup>๕๐</sup> มีช่องทางในการเผยแพร่ข้อมูลสารสนเทศหลากหลายช่องทาง และมีการปรับปรุงข้อมูลที่เป็นปัจจุบัน เช่น เว็บไซต์โรงเรียน เว็บไซต์ประชาสัมพันธ์ทางเฟซบุ๊ก ทางเคเบิลทีวี หนังสือพิมพ์ ฯลฯ<sup>๕๑</sup> มีการจัดทำวารสารประชาสัมพันธ์ทุกปีการศึกษาเพื่อรายงานผลการศึกษาต่อชุมชน ผู้ปกครอง และบุคคลที่เกี่ยวข้อง<sup>๕๒</sup> ควรมีเจ้าหน้าที่ดำเนินงานติดตามงานทุกฝ่ายงาน และทุกกลุ่มสาระ<sup>๕๓</sup> โรงเรียนควรมีแหล่งเรียนรู้ที่หลากหลายทั้งภายใน และภายนอกสถานศึกษาเพื่อให้ผู้เรียนแสวงหาความรู้จากสื่อ

<sup>๓๙</sup> สัมภาษณ์ นางสาวอุษณีย์ จำเมือง, ๑๐ สิงหาคม ๒๕๖๑.

<sup>๔๐</sup> สัมภาษณ์ นางลำยอง สุขอัจจะสกุล, ๑๐ สิงหาคม ๒๕๖๑.

<sup>๔๑</sup> สัมภาษณ์ นางสาวนงนุชภัทร์ อินสา, ๑๐ สิงหาคม ๒๕๖๑.

<sup>๔๒</sup> สัมภาษณ์ นางสาวพรทิพย์ ชูบัว, ๑๐ สิงหาคม ๒๕๖๑.

<sup>๔๓</sup> สัมภาษณ์ นางสาวหฤทัย บุญประสพ, ๑๐ สิงหาคม ๒๕๖๑.

<sup>๔๔</sup> สัมภาษณ์ นางจุฬาร อยู่นาน, ๑๐ สิงหาคม ๒๕๖๑.

<sup>๔๕</sup> สัมภาษณ์ ดร.รุ่งสุรีย์ สิงห์ราช, ๘ สิงหาคม ๒๕๖๑.

<sup>๔๖</sup> สัมภาษณ์ นางจรรยาพร วีระเสถียร, ๘ สิงหาคม ๒๕๖๑.

<sup>๔๗</sup> สัมภาษณ์ นางเพิ่มพูน โกสินทร์ประดิษฐ์, ๘ สิงหาคม ๒๕๖๑.

<sup>๔๘</sup> สัมภาษณ์ นางสาวพรทิพย์ ชูบัว, ๘ สิงหาคม ๒๕๖๑.

<sup>๔๙</sup> สัมภาษณ์ นางสาวหฤทัย บุญประสพ, ๘ สิงหาคม ๒๕๖๑.

<sup>๕๐</sup> สัมภาษณ์ นางจุฬาร อยู่นาน, วันที่ ๘ สิงหาคม ๒๕๖๑.

<sup>๕๑</sup> สัมภาษณ์ นายอานู ช่างกลาง, ๘ สิงหาคม ๒๕๖๑.

<sup>๕๒</sup> สัมภาษณ์ นางสุธินันท์ งามเกรียงไกร, ๘ สิงหาคม ๒๕๖๑.

<sup>๕๓</sup> สัมภาษณ์ นางสาวณิชาชา เทศารินทร์, ๘ สิงหาคม ๒๕๖๑.



และเทคโนโลยีด้วยตนเองอย่างต่อเนื่อง นักเรียนมีส่วนร่วมในการจัดบรรยากาศสภาพแวดล้อมที่เอื้อต่อการเรียนรู้ของผู้เรียน และผู้ใช้บริการ<sup>๕๔</sup>

สรุปผลการวิเคราะห์การพัฒนาระบบการประกันคุณภาพการศึกษาภายในของสถานศึกษา สังกัดสำนักงานเขตพื้นที่การศึกษาประถมศึกษา มาตรฐานที่ ๒ กระบวนการบริหาร และการจัดการของผู้บริหารสถานศึกษาได้ดังนี้

๑. มีการบริหาร และการจัดการอย่างเป็นระบบ
  ๒. มีการปรับแผนพัฒนาคุณภาพการจัดการศึกษา
  ๓. ติดตามประเมินผลการดำเนินงาน และจัดทำรายงานผลการจัดการศึกษา
  ๔. เปิดโอกาสให้ผู้ปกครองได้มีส่วนร่วมในการเสนอความคิดเห็นในการจัดการศึกษา
  ๕. สร้างเครือข่ายความร่วมมือของผู้มีส่วนเกี่ยวข้องในการจัดการศึกษาของโรงเรียน
  ๖. ส่งเสริมให้ครู และบุคลากรนำกระบวนการวิจัยมาใช้ในการพัฒนาผู้เรียน
  ๗. มีการวางแผน และดำเนินงานพัฒนาวิชาการที่เน้นคุณภาพของผู้เรียนรอบด้าน
- ทุกกลุ่มเป้าหมาย
๘. มีการวางแผน และดำเนินงานพัฒนาครู และบุคลากรให้มีความเชี่ยวชาญทางวิชาชีพ
  ๙. ครูควรมีความรู้ในด้านเทคนิคการสอน และสามารถนำมาประยุกต์ใช้ในการจัดการเรียนการสอน
  ๑๐. ครูควรมีความรู้ด้านคุณธรรม จริยธรรม และสามารถนำความรู้ที่ได้จากการอบรม มาใช้ปฏิบัติตนได้อย่างถูกต้อง
  ๑๑. ครูควรทำกิจกรรม PLC เพื่อแก้ไขปัญหาด้านการเรียน พฤติกรรมของนักเรียน และแก้ไขปัญหาทางด้านระบบงานของโรงเรียน
  ๑๒. มีการจัดการอบรมให้ครูทุกคนอย่างเท่าเทียมกัน
  ๑๓. ผลักดันให้ครูเข้ารับการพัฒนาตามมาตรฐานตำแหน่ง และมีการปรับวิทยฐานะให้มากขึ้น
  ๑๔. มีการสร้างความร่วมมือแลกเปลี่ยนเรียนรู้ทางวิชาการ
  ๑๕. มีช่องทางในการเผยแพร่ข้อมูลสารสนเทศหลากหลายช่องทาง และมีการปรับปรุงข้อมูลที่เป็นปัจจุบัน
  ๑๖. มีการจัดทำวารสารประชาสัมพันธ์ทุกปีการศึกษาเพื่อรายงานผลการศึกษาต่อชุมชน ผู้ปกครอง และบุคคลที่เกี่ยวข้อง
  ๑๗. มีเจ้าหน้าที่ดำเนินงานติดตามงานทุกฝ่ายงาน และทุกกลุ่มสาระ
  ๑๘. มีแหล่งเรียนรู้ที่หลากหลายทั้งภายใน และภายนอกสถานศึกษา

<sup>๕๔</sup> สัมภาษณ์ นายตรี ศตสังวัตสร, ๘ สิงหาคม ๒๕๖๑.

ค. การพัฒนากระบวนการประกันคุณภาพการศึกษาภายในของสถานศึกษา  
สังกัดสำนักงานเขตพื้นที่การศึกษาประถมศึกษา มาตรฐานที่ ๓ กระบวนการจัดการเรียนการสอน  
ที่เน้นผู้เรียนเป็นสำคัญ

ส่งเสริมให้ครูจัดการเรียนการสอนที่เน้นผู้เรียนเป็นสำคัญโดยการดำเนินงาน/กิจกรรม  
อย่างหลากหลายได้แก่งานหลักสูตรมีการประชุมปฏิบัติการปรับปรุงหลักสูตรโรงเรียน<sup>๕๕</sup> ครอบคลุม  
ใส่ใจที่จะแก้ไขข้อผิดพลาดในการบริหารด้วยความซื่อสัตย์สุจริต<sup>๕๖</sup> มีการบูรณาการภาระงาน ชิ้นงาน  
โดยแต่ละกลุ่มสาระการเรียนรู้ จัดทำหน่วยบูรณาการอาเซียน เศรษฐกิจพอเพียง<sup>๕๗</sup> ปรับโครงสร้าง  
รายวิชา หน่วยการเรียนรู้ลดเวลาเรียนเพิ่มเวลารู้สัดส่วนคะแนนแต่ละหน่วย<sup>๕๘</sup> กำหนดคุณลักษณะ  
พึงประสงค์ที่สอดคล้องกับหน่วยการเรียนรู้สนับสนุนให้ครูจัดการเรียนการสอนที่สร้างโอกาสให้  
นักเรียนทุกคนมีส่วนร่วมได้ลงมือปฏิบัติจริง จนสรุปความรู้ได้ด้วยตนเองจัดการเรียนการสอนที่เน้น  
ทักษะการคิดเช่นจัดการเรียนรู้ด้วยโครงงาน<sup>๕๙</sup> ครูใช้สื่อการเรียนการสอนนวัตกรรม และเทคโนโลยี  
ใช้แอปพลิเคชัน Google apps เป็นเครื่องมือสำหรับการสื่อสาร<sup>๖๐</sup> มีความร่วมมือ และการเผยแพร่ที่ไม่  
เสียค่าใช้จ่ายใดๆ ในการจัดกิจกรรมการเรียนการสอนของครู<sup>๖๑</sup> เลือกใช้สื่อการเรียนการสอนของ  
DLIT ที่มีความสอดคล้องกับหน่วยการเรียนรู้ที่จัดกิจกรรมการเรียนการสอนของครู และเป็นการ  
พัฒนาทักษะการจัดการเรียนรู้ของครูอีกทางหนึ่ง<sup>๖๒</sup> มีการประเมินคุณภาพ และประสิทธิภาพของสื่อ  
การสอน และให้ครูทุกคนทำงานวิจัยในชั้นเรียนปีการศึกษาละ ๒ เรื่อง<sup>๖๓</sup> สนับสนุนนักเรียนทุกคนมี  
ส่วนร่วมการเรียนการสอน สอบถามความคิดเห็นในกระบวนการจัดการเรียนรู้<sup>๖๔</sup> จัดการเรียนการ  
สอนที่เน้นทักษะการคิด เช่น จัดการเรียนรู้อย่างโครงงาน<sup>๖๕</sup> ครูมีการมอบหมายหน้าที่ให้นักเรียนจัด  
ป้ายนิเทศ และบรรยากาศตามสถานที่ต่างๆ ทั้งภายในห้องเรียน และนอกห้องเรียน<sup>๖๖</sup> มีการประเมิน  
คุณภาพ และประสิทธิภาพของสื่อการสอนที่ใช้<sup>๖๗</sup> ครูมีความตั้งใจ มุ่งมั่นในการพัฒนาการสอน โดย  
จัดกิจกรรมให้นักเรียนได้เรียนรู้ ที่เน้นทักษะกระบวนการคิด ได้ปฏิบัติจริง<sup>๖๘</sup> มีการให้วิธีการ และ

<sup>๕๕</sup> สัมภาษณ์ ดร.รุ่งสุรีย์ สิงห์ราช, ๑๐ สิงหาคม ๒๕๖๑.

<sup>๕๖</sup> สัมภาษณ์ นางจรรยาพร วีระเสถียร, ๑๐ สิงหาคม ๒๕๖๑.

<sup>๕๗</sup> สัมภาษณ์ นางเพิ่มพูน โกสินทร์ประดิษฐ์, ๑๐ สิงหาคม ๒๕๖๑.

<sup>๕๘</sup> สัมภาษณ์ นายชวพล บริรัตนวงค์, ๑๐ สิงหาคม ๒๕๖๑.

<sup>๕๙</sup> สัมภาษณ์ นายพีระ การทองแก้ว, ๑๐ สิงหาคม ๒๕๖๑.

<sup>๖๐</sup> สัมภาษณ์ นางสาวศิรินภา ศรีสังข์, ๑๐ สิงหาคม ๒๕๖๑.

<sup>๖๑</sup> สัมภาษณ์ นายตรี ศตสังวัตสร, ๑๐ สิงหาคม ๒๕๖๑.

<sup>๖๒</sup> สัมภาษณ์ นางสาวผ่องศรี เฉินยืนยง, ๑๐ สิงหาคม ๒๕๖๑.

<sup>๖๓</sup> สัมภาษณ์ นางสาวประภาพร จำเจริญ, ๑๐ สิงหาคม ๒๕๖๑.

<sup>๖๔</sup> สัมภาษณ์ นายอานู ช้างกลาง, ๑๐ สิงหาคม ๒๕๖๑.

<sup>๖๕</sup> สัมภาษณ์ นางสุธินันท์ งามเกรียงไกร, ๑๐ สิงหาคม ๒๕๖๑.

<sup>๖๖</sup> สัมภาษณ์ นางสาวณิชาชา เทศารินทร์, ๑๐ สิงหาคม ๒๕๖๑.

<sup>๖๗</sup> สัมภาษณ์ นางสาวพรทิพย์ ชูบัว, ๑๐ สิงหาคม ๒๕๖๑.

<sup>๖๘</sup> สัมภาษณ์ นางสาวหฤทัย บุญประสพ, ๘ สิงหาคม ๒๕๖๑.

แหล่งเรียนรู้ที่หลากหลาย ให้นักเรียนแสวงหาความรู้ จากสื่อเทคโนโลยีด้วยตนเองอย่างต่อเนื่อง<sup>๖๙</sup> นักเรียนมีส่วนร่วมในการจัดบรรยากาศ สภาพแวดล้อมที่เอื้อต่อการเรียนรู้ และผลงานวิจัยในชั้นเรียน ของครูทุกคน<sup>๗๐</sup> การตรวจประเมินพร้อมทั้งให้คำแนะนำจากคณะกรรมการวิจัยของเขตพื้นที่ การศึกษา<sup>๗๑</sup> ควรนำภูมิปัญญาท้องถิ่นให้เข้ามามีส่วนร่วมในการจัดกิจกรรมให้นักเรียนได้เรียนรู้ และ การให้ข้อมูลย้อนกลับแก่นักเรียนทันทีเพื่อนักเรียนนำไปใช้พัฒนาตนเอง<sup>๗๒</sup> ควรนำเทคโนโลยี และ นวัตกรรมใหม่ๆ มาช่วยในการจัดการเรียนการสอนในชั้นเรียน<sup>๗๓</sup> ส่งเสริมให้ครูพัฒนาตนเองอย่าง ต่อเนื่องในการใช้เทคโนโลยี และสร้างนวัตกรรมเพื่อการเรียนการสอน<sup>๗๔</sup>

ดังนั้นจึงพอจะสรุปวิเคราะห์การพัฒนากระบวนการประกันคุณภาพการศึกษาภายใน ของสถานศึกษา สังกัดสำนักงานเขตพื้นที่การศึกษาประถมศึกษา มาตรฐานที่ ๓ กระบวนการจัดการ เรียนการสอนที่เน้นผู้เรียนเป็นสำคัญได้ ดังนี้

๑. ส่งเสริมให้ครูจัดการเรียนการสอนที่เน้นผู้เรียนเป็นสำคัญ
๒. มีการบูรณาการภาระงาน ชิ้นงานโดยแต่ละกลุ่มสาระการเรียนรู้
๓. ปรับโครงสร้างรายวิชา หน่วยการเรียนรู้ลดเวลาเรียนเพิ่มเวลารู้
๔. จัดการเรียนการสอนที่สร้างโอกาสให้นักเรียนทุกคนมีส่วนร่วม
๕. ใช้สื่อการเรียนการสอนนวัตกรรม และเทคโนโลยี
๖. มีความร่วมมือ และการเผยแพร่ที่ไม่เสียค่าใช้จ่ายใดๆ
๗. เลือกใช้สื่อการเรียนการสอนของ DLIT ที่มีความสอดคล้องกับหน่วยการเรียนรู้
๘. มีการประเมินคุณภาพ และประสิทธิภาพของสื่อการสอน
๙. สนับสนุนนักเรียนทุกคนมีส่วนร่วมการเรียนการสอน
๑๐. จัดการเรียนการสอนที่เน้นทักษะการคิด
๑๑. ให้นักเรียนจัดทำป้ายนิเทศ และบรรยากาศตามสถานที่ต่างๆ ทั้งภายในห้องเรียน

และนอกห้องเรียน

๑๒. มีการประเมินคุณภาพ และประสิทธิภาพของสื่อการสอนที่ใช้
๑๓. ส่งเสริมครูให้มีความตั้งใจมุ่งมั่นในการพัฒนาการสอน
๑๔. จัดให้มีวิธีการ และแหล่งเรียนรู้ที่หลากหลายให้นักเรียนแสวงหาความรู้ จากสื่อ เทคโนโลยีด้วยตนเองอย่างต่อเนื่อง
๑๕. นักเรียนมีส่วนร่วมในการจัดบรรยากาศ สภาพแวดล้อมที่เอื้อต่อการเรียนรู้
๑๖. นำภูมิปัญญาท้องถิ่นให้เข้ามามีส่วนร่วมในการจัดกิจกรรมให้นักเรียนได้เรียนรู้
๑๗. นำเทคโนโลยี และนวัตกรรมใหม่ๆ มาช่วยในการจัดการเรียนการสอนในชั้นเรียน

<sup>๖๙</sup> สัมภาษณ์ นางจุฬากร อยู่นาน, ๘ สิงหาคม ๒๕๖๑.

<sup>๗๐</sup> สัมภาษณ์ นางสาวอุษณีย์ จำเมือง, ๘ สิงหาคม ๒๕๖๑.

<sup>๗๑</sup> สัมภาษณ์ นางลำยอง สุขอัจจะสกุล, ๘ สิงหาคม ๒๕๖๑.

<sup>๗๒</sup> สัมภาษณ์ นางสาวนัญญภัทร์ อินสา, ๘ สิงหาคม ๒๕๖๑.

<sup>๗๓</sup> สัมภาษณ์ ดร.รุ่งสุรีย์ สิงห์ราช, ๘ สิงหาคม ๒๕๖๑.

<sup>๗๔</sup> สัมภาษณ์ นางจรรยาพร วีระเสถียร, ๘ สิงหาคม ๒๕๖๑.

๑๘. ส่งเสริมให้ครูพัฒนาตนเองอย่างต่อเนื่องในการใช้เทคโนโลยี และสร้างนวัตกรรมเพื่อการเรียนการสอน

ข. การพัฒนากระบวนการประกันคุณภาพการศึกษาภายในของสถานศึกษา สังกัดสำนักงานเขตพื้นที่การศึกษาประถมศึกษา มาตรฐานที่ ๔ ระบบการประกันคุณภาพภายในที่มีประสิทธิผล ได้ดังนี้

กำหนดมาตรฐานการศึกษาของสถานศึกษา<sup>๗๕</sup> จัดทำแผนพัฒนาการจัดการศึกษามุ่งเน้นคุณภาพตามมาตรฐาน<sup>๗๖</sup> จัดการ และบริหารข้อมูลสารสนเทศอย่างเป็นระบบโดยใช้เทคโนโลยีช่วยในการเก็บข้อมูลวิเคราะห์ข้อมูลเป็นสารสนเทศที่เป็นประโยชน์ในการพัฒนาคุณภาพการจัดการศึกษาของโรงเรียน<sup>๗๗</sup> จัดทำแผนพัฒนาการจัดการศึกษา<sup>๗๘</sup> ดำเนินการติดตาม ตรวจสอบคุณภาพการศึกษา<sup>๗๙</sup> ประเมินคุณภาพภายในตามมาตรฐานของสถานศึกษา<sup>๘๐</sup> พัฒนาบุคลากรในสถานศึกษาให้มีความรู้ความสามารถในการทำงานตามหน้าที่ที่ได้รับมอบหมาย<sup>๘๑</sup> จัดทำรายงานประจำปีที่เสนอผลการประเมินคุณภาพภายใน<sup>๘๒</sup> โรงเรียนดำเนินการพัฒนาคุณภาพอย่างต่อเนื่องโดยจัดประชุมคณะครู ผู้ปกครอง<sup>๘๓</sup> คณะกรรมการสถานศึกษานำเสนอผลการดำเนินงานรายงานประจำปีของสถานศึกษาในปีการศึกษาที่ผ่านมา วิเคราะห์ผลการประเมินคุณภาพภายในจากรายงานประจำปีของปีการศึกษาที่ผ่านมา วิเคราะห์จุดเด่นจุดที่ควรพัฒนา และจัดทำแผนปฏิบัติการประจำปีตามจุดที่ควรพัฒนา ประกอบด้วยโครงการ/กิจกรรมที่จะพัฒนาคุณภาพตามมาตรฐานของสถานศึกษา โดยเน้นที่ผลสัมฤทธิ์ทางการเรียน<sup>๘๔</sup> จัดทำโครงการประกันคุณภาพภายในของสถานศึกษา มีกิจกรรมให้ความรู้ความเข้าใจแนวทางการดำเนินงานประกันคุณภาพภายในให้ครูทุกคนในโรงเรียน เพื่อให้คณะครูบุคลากรทุกฝ่ายที่เกี่ยวข้องมีความเข้าใจการดำเนินงานตามมาตรฐานการศึกษาขั้นพื้นฐานแต่งตั้งคณะกรรมการประกันคุณภาพภายในของโรงเรียน ให้ปฏิบัติหน้าที่ติดตามตรวจสอบ และประเมินคุณภาพภายในตามมาตรฐานของสถานศึกษาภาคเรียนละ ๑ ครั้ง<sup>๘๕</sup> จัดทำเครื่องมือให้นักเรียนประเมินตนเองในการเรียนรู้ ครูประเมินตนเองรายบุคคลตาม แผนพัฒนาตนเองที่วางไว้ คณะกรรมการประกันคุณภาพของโรงเรียนประเมินการดำเนินงานตามมาตรฐาน และสรุปผลการ

<sup>๗๕</sup> สัมภาษณ์ ดร.รุ่งสุรีย์ สิงห์ราช, ๘ สิงหาคม ๒๕๖๑.

<sup>๗๖</sup> สัมภาษณ์ นางจรรยาพร วีระเสถียร, ๘ สิงหาคม ๒๕๖๑.

<sup>๗๗</sup> สัมภาษณ์ นางเพิ่มพูน โกสินทร์ประดิษฐ์, ๘ สิงหาคม ๒๕๖๑.

<sup>๗๘</sup> สัมภาษณ์ นายชวพล บริรัตนวงค์, ๘ สิงหาคม ๒๕๖๑.

<sup>๗๙</sup> สัมภาษณ์ นายพีระ การทองแก้ว, ๘ สิงหาคม ๒๕๖๑.

<sup>๘๐</sup> สัมภาษณ์ นางสาวศรินภา ศรีสังข์, ๘ สิงหาคม ๒๕๖๑.

<sup>๘๑</sup> สัมภาษณ์ นายตรี ศตสังวัตสร, ๘ สิงหาคม ๒๕๖๑.

<sup>๘๒</sup> สัมภาษณ์ นางสาวผ่องศรี เฉินยีนง, ๘ สิงหาคม ๒๕๖๑.

<sup>๘๓</sup> สัมภาษณ์ นางสาวประภาพร จำเจริญ, ๘ สิงหาคม ๒๕๖๑.

<sup>๘๔</sup> สัมภาษณ์ นายอานู ช่างกลาง, ๑๐ สิงหาคม ๒๕๖๑.

<sup>๘๕</sup> สัมภาษณ์ นางสุธินันท์ งามเกรียงไกร, ๑๐ สิงหาคม ๒๕๖๑.

ดำเนินงานเพื่อพัฒนาปรับปรุงตลอดปีการศึกษา<sup>๘๖</sup> ติดตามการประเมินโครงการ และกิจกรรม  
 สรุปลผลการดำเนินงาน ปรับปรุงการทำงานอย่างมีส่วนร่วมของทุกฝ่าย โรงเรียนจัดทำแบบสำรวจ  
 ความพึงพอใจ และประเมินผลการดำเนินงานของโรงเรียนจากนักเรียน ผู้ปกครองคณะกรรมการของ  
 สถานศึกษาในการจัดการศึกษาของโรงเรียนให้ความสำคัญกับการดำเนินงานประกันคุณภาพภายใน  
 ของสถานศึกษาเน้นการสร้าง ความเข้าใจ และให้ความรู้ด้านการประกันคุณภาพการศึกษา กับคณะครู  
 บุคลากร ทุกฝ่ายที่เกี่ยวข้องที่ชัดเจนเป็น ประโยชน์ในการพัฒนาคุณภาพการศึกษา การดำเนินงาน  
 ประกันคุณภาพภายในของโรงเรียนเน้นการมีส่วนร่วม<sup>๘๗</sup> ร่วมดำเนินการในรูปของคณะกรรมการสร้าง  
 วัฒนธรรมการประกันคุณภาพภายในของสถานศึกษาให้กับบุคคลที่เกี่ยวข้องทุกระดับ<sup>๘๘</sup> ส่งเสริม  
 ผู้เรียนให้มีความสามารถในการคิดอย่างเป็นระบบ คิดสร้างสรรค์ ตัดสินใจแก้ปัญหาได้อย่างมีสติ สม  
 เหตุผล โดยการจัดการเรียนการสอนที่ส่งเสริมพัฒนาทักษะการคิด ได้แก่ กิจกรรมการเปรียบเทียบ  
 จัดลำดับ การเล่าเรื่อง และการสร้างแผนผังความคิด<sup>๘๙</sup> ส่งเสริมให้ครูจัดการเรียนรู้เพื่อฝึกทักษะการ  
 คิดทุกรายวิชา รวมทั้งส่งเสริมให้ผู้เรียนเรียนรู้โดยจัดทำโครงการตามความสนใจใน รายวิชาต่างๆ เช่น  
 โครงการภาษาอังกฤษ โครงการวิทยาศาสตร์ โครงการคณิตศาสตร์ โครงการศิลปะสร้างสรรค์  
 นอกจากนี้ยังได้จัดกิจกรรมให้ผู้เรียนวิเคราะห์ข่าวสถานการณ์ต่างๆ ในกิจกรรมพัฒนาความรู้ และ  
 ทักษะชีวิต<sup>๙๐</sup> ส่งเสริมให้ครู และบุคลากรที่เกี่ยวข้องทุกฝ่ายมีความรู้ความเข้าใจเกี่ยวกับระบบการ  
 ดำเนินงานประกันคุณภาพภายในยิ่งขึ้น<sup>๙๑</sup> การส่งเสริมให้ครูเห็นความสำคัญของการจัดการเรียนรู้  
 โดยเน้นผู้เรียนเป็นสำคัญการ จัดทำการวิจัยในชั้นเรียนเพื่อพัฒนาผู้เรียนให้สามารถเรียนรู้ได้เต็ม  
 ศักยภาพ<sup>๙๒</sup>

ดังนั้นจึงพอจะสรุปวิเคราะห์การพัฒนาระบบการประกันคุณภาพการศึกษาภายใน  
 ของสถานศึกษา สังกัดสำนักงานเขตพื้นที่การศึกษาประถมศึกษามหาสารคามที่ ๔ ระบบการประกัน  
 คุณภาพภายในที่มีประสิทธิภาพ ได้ดังนี้

๑. กำหนดมาตรฐานการศึกษาของสถานศึกษา
๒. จัดทำแผนพัฒนาการจัดการศึกษามุ่งเน้นคุณภาพตามมาตรฐาน
๓. จัดการ และบริหารข้อมูลสารสนเทศอย่างเป็นระบบ
๔. จัดทำแผนพัฒนาการจัดการศึกษา
๕. ตรวจสอบคุณภาพการศึกษา
๖. ประเมินคุณภาพภายในตามมาตรฐานของสถานศึกษา

<sup>๘๖</sup> สัมภาษณ์ นางสาวณิชา เทศารินทร์, ๑๐ สิงหาคม ๒๕๖๑.

<sup>๘๗</sup> สัมภาษณ์ นายตรี ศตสังวัตสร, ๑๐ สิงหาคม ๒๕๖๑.

<sup>๘๘</sup> สัมภาษณ์ นางสาวผ่องศรี เฉินยีนยง, ๑๐ สิงหาคม ๒๕๖๑.

<sup>๘๙</sup> สัมภาษณ์ นางสาวประภาพร จำเจริญ, ๑๐ สิงหาคม ๒๕๖๑.

<sup>๙๐</sup> สัมภาษณ์ นายชวพล บริรัตนวงค์, ๑๐ สิงหาคม ๒๕๖๑.

<sup>๙๑</sup> สัมภาษณ์ นายพีระ การทองแก้ว, ๑๐ สิงหาคม ๒๕๖๑.

<sup>๙๒</sup> สัมภาษณ์ นางสาวศิริินภา ศรีสังข์, ๑๐ สิงหาคม ๒๕๖๑.

๗. พัฒนาบุคลากรในสถานศึกษาให้มีความรู้ความสามารถในการทำงานตามหน้าที่ที่ได้รับมอบหมาย

๘. จัดทำรายงานประจำปีที่เสนอผลการประเมินคุณภาพภายใน

๙. ดำเนินการพัฒนาคุณภาพอย่างต่อเนื่อง

๑๐. สถานศึกษานำเสนอผลการดำเนินงานรายงานประจำปีของสถานศึกษาในปีการศึกษาที่ผ่านมา

๑๑. จัดทำโครงการประกันคุณภาพภายในของสถานศึกษา

๑๒. จัดทำเครื่องมือให้นักเรียนประเมินตนเองในการเรียนรู้

๑๓. สามารถตัดสินใจในสิ่งที่ถูกต้องได้ด้วยตนเอง

๑๔. ประเมินโครงการ และกิจกรรม สรุปผลการดำเนินงาน ปรับปรุงการทำงานอย่างมีส่วนร่วมของทุกฝ่าย

๑๕. สร้างวัฒนธรรมการประกันคุณภาพภายในของสถานศึกษาให้กับบุคคลที่เกี่ยวข้องทุกระดับ

๑๖. ส่งเสริมผู้เรียนให้มีความสามารถในการคิดอย่างเป็นระบบ

๑๗. ส่งเสริมให้ครูจัดการเรียนรู้เพื่อฝึกทักษะการคิดทุกรายวิชา

๑๘. ส่งเสริมให้ครูเห็นความสำคัญของการจัดการเรียนรู้โดยเน้นผู้เรียนเป็นสำคัญ

**๔.๒.๒ ผลการปฏิบัติการแบบมีส่วนร่วม (Participatory Action Research - PAR) วิเคราะห์ข้อมูลเกี่ยวกับการพัฒนากระบวนการประกันคุณภาพการศึกษาภายในของสถานศึกษา สังกัดสำนักงานเขตพื้นที่การศึกษาประถมศึกษา**

การปฏิบัติการแบบมีส่วนร่วม เรื่อง “การพัฒนาแบบการประกันคุณภาพการศึกษาภายในสถานศึกษา สังกัดสำนักงานเขตพื้นที่การศึกษาประถมศึกษา” ประกอบด้วยประเด็น การพัฒนารูปแบบการประกันคุณภาพการศึกษาภายในสถานศึกษา สังกัดสำนักงานเขตพื้นที่การศึกษาประถมศึกษาสมุทรปราการ เขต ๑ คือ ๑) มาตรฐานที่ ๑ คุณภาพของผู้เรียน ๒) มาตรฐานที่ ๒ กระบวนการบริหาร และการจัดการของผู้บริหารสถานศึกษา ๓) มาตรฐานที่ ๓ กระบวนการจัดการเรียนการสอนที่เน้นผู้เรียนเป็นสำคัญ และ ๔) มาตรฐานที่ ๔ ระบบการประกันคุณภาพภายในที่มีประสิทธิผล

การปฏิบัติการแบบมีส่วนร่วม (Participatory Action Research-PAR) จากผู้ปฏิบัติการแบบมีส่วนร่วม จำนวน ๙ คน โดยผู้วิจัยตั้งประเด็นไว้ ๔ ประเด็นหลักตามวัตถุประสงค์การวิจัยคือ

มาตรฐานที่ ๑ คุณภาพของผู้เรียน

มาตรฐานที่ ๒ กระบวนการบริหาร และการจัดการของผู้บริหารสถานศึกษา

มาตรฐานที่ ๓ กระบวนการจัดการเรียนการสอนที่เน้นผู้เรียนเป็นสำคัญ

มาตรฐานที่ ๔ ระบบการประกันคุณภาพภายในที่มีประสิทธิผล

ดังนั้น จึงสรุปวิเคราะห์การปฏิบัติการแบบมีส่วนร่วม (Participatory Action Research - PAR) วิเคราะห์ข้อมูลเกี่ยวกับการพัฒนากระบวนการประกันคุณภาพการศึกษาภายในของสถานศึกษา สังกัดสำนักงานเขตพื้นที่การศึกษาประถมศึกษา

### มาตรฐานที่ ๑ คุณภาพของผู้เรียน

#### ๑.๑ ผลสัมฤทธิ์ทางวิชาการของผู้เรียน

- ๑) ผู้เรียนมีความสามารถในการอ่าน และเขียนได้เหมาะสมตามระดับชั้น
- ๒) ผู้เรียนมีความสามารถในการสื่อสารทั้งภาษาไทย และภาษาอังกฤษเหมาะสมตามระดับชั้น
- ๓) ผู้เรียนมีความสามารถในการคิดคำนวณเหมาะสมตามระดับชั้น
- ๔) ผู้เรียนมีความสามารถในการคิดวิเคราะห์ คิดวิจารณ์ญาณ อภิปราย แลกเปลี่ยน ความคิดเห็น แก้ปัญหา และนำไปประยุกต์ใช้ในสถานการณ์ต่างๆ อย่างเหมาะสม
- ๕) ผู้เรียนมีความสามารถในการใช้เทคโนโลยีสารสนเทศ และการสื่อสารได้อย่างเหมาะสมปลอดภัยมีประสิทธิภาพ
- ๖) ผู้เรียนมีความก้าวหน้าจากพื้นฐานเดิมในแต่ละปีในด้านความรู้ความเข้าใจ และทักษะต่างๆ ตามหลักสูตรอย่างเป็นรูปธรรม และต่อเนื่อง
- ๗) ค่าเฉลี่ยผลการทดสอบระดับชาติของผู้เรียนมีพัฒนาการสูงขึ้น หรือคุณภาพเป็นไปตามเป้าหมาย
- ๘) ผู้เรียนมีความรู้ ทักษะ และเจตคติที่ดี พร้อมทั้งจะศึกษาต่อในระดับชั้นที่สูงขึ้น หรือมีวุฒิภาวะทางอาชีพเหมาะสมกับช่วงวัย

#### มาตรฐานที่ ๒ กระบวนการบริหาร และการจัดการของผู้บริหารสถานศึกษา

- ๑) สถานศึกษาต้องมีเป้าหมาย วิสัยทัศน์ และพันธกิจที่กำหนดไว้ตรงกับวัตถุประสงค์ของแผนการศึกษาชาติ และสอดคล้องกับความต้องการของชุมชน ท้องถิ่นอย่างชัดเจน
- ๒) สถานศึกษามีแผน และดำเนินงานพัฒนาคุณภาพการบริหาร และการจัดการศึกษา ที่มีความเหมาะสม ครอบคลุมประเด็นหลักต่อไปนี้ (๑) พัฒนาวิชาการที่เน้นผู้เรียนทุกกลุ่มเป้าหมาย ทุกคน และดำเนินการอย่างเป็นรูปธรรม (๒) พัฒนาครู และบุคลากรให้มีความเชี่ยวชาญทางวิชาชีพ มีความรู้ความสามารถ และทักษะตามมาตรฐานตำแหน่ง
- ๓) บริหารจัดการข้อมูลสารสนเทศที่มีความถูกต้อง ครบถ้วน ทันสมัย นำไปประยุกต์ใช้ได้ และดำเนินการอย่างเนิ่นระบบ
- ๔) จัดสภาพแวดล้อมทางกายภาพ และสังคมที่ดี และกระตุ้นให้ผู้เรียนใฝ่เรียนรู้ทั่วถึงทุกกลุ่มเป้าหมาย
๓. ผู้เกี่ยวข้องทุกฝ่ายมีส่วนร่วม และมีเครือข่ายความร่วมมือในการร่วมรับผิดชอบ ต่อผลการจัดการศึกษาให้มีคุณภาพ และได้มาตรฐาน
๔. สถานศึกษากำกับ ติดตาม และประเมินผลการบริหาร และการจัดการศึกษาอย่างเหมาะสม ชัดเจน และเปิดโอกาสให้ผู้เกี่ยวข้องมีส่วนร่วม

#### ๔.๒.๓ ผลการพัฒนาระบบการประกันคุณภาพการศึกษาภายในของสถานศึกษา สังกัดสำนักงานเขตพื้นที่การศึกษาประถมศึกษา ด้วยการสนทนากลุ่ม (Focus Group Discussion)

การสนทนากลุ่มเฉพาะเรื่อง “การพัฒนาระบบการประกันคุณภาพการศึกษาภายในของสถานศึกษา สังกัดสำนักงานเขตพื้นที่การศึกษาประถมศึกษา” ประกอบด้วยประเด็นการ

สนทนากลุ่ม การพัฒนากระบวนการประกันคุณภาพการศึกษาภายในของสถานศึกษา สังกัดสำนักงานเขตพื้นที่การศึกษาประถมศึกษา คือ ๑) มาตรฐานที่ ๑ คุณภาพของผู้เรียน ๒) มาตรฐานที่ ๒ กระบวนการบริหาร และการจัดการของผู้บริหารสถานศึกษา ๓) มาตรฐานที่ ๓ กระบวนการจัดการเรียนการสอนที่เน้นผู้เรียนเป็นสำคัญ และ ๔) มาตรฐานที่ ๔ ระบบการประกันคุณภาพภายในที่มีประสิทธิผล

การสนทนากลุ่มเฉพาะ (Focus Group Discussion) จากผู้สนทนาจำนวน ๙ รูป/คน โดยผู้วิจัยเป็นผู้ดำเนินการสนทนากลุ่มโดยตั้งประเด็นไว้ ๔ ประเด็นหลักตามวัตถุประสงค์การวิจัย

มาตรฐานที่ ๑ คุณภาพของผู้เรียน

มาตรฐานที่ ๒ กระบวนการบริหาร และการจัดการของผู้บริหารสถานศึกษา

มาตรฐานที่ ๓ กระบวนการจัดการเรียนการสอนที่เน้นผู้เรียนเป็นสำคัญ

มาตรฐานที่ ๔ ระบบการประกันคุณภาพภายในที่มีประสิทธิผล

แต่ละประเด็นล้วนเป็นที่น่าสนใจ ซึ่งมีผู้ร่วมสนทนาได้ให้ข้อเสนอแนะอยู่ประเด็น ผู้วิจัยได้สรุปประมวลข้อคิดเห็นดังกล่าวไว้ดังนี้

**มาตรฐานที่ ๑ คุณภาพของผู้เรียน ซึ่งแบ่งแยกออกมาเป็น ๒ ข้อ ได้แก่**

๑.๑ ผลสัมฤทธิ์ทางวิชาการของผู้เรียน

จากการสนทนากลุ่มจากผู้ทรงคุณวุฒิ จำนวน ๙ ท่าน สรุปได้ดังนี้ ส่งเสริมให้นักเรียนทุกชั้นปีมีความรักในการอ่าน และเขียนให้ได้เหมาะสมตามระดับชั้น โดยจัดห้องสมุดให้มีหนังสือเพียงพอต่อความต้องการนักเรียน ส่งเสริมให้นักเรียนให้มีความสามารถในการสื่อสารทั้งภาษาไทย และภาษาอังกฤษ โดยจัดให้มีกิจกรรมเกี่ยวกับภาษาซึ่งจะเป็นแรงกระตุ้นให้นักเรียนมีความสนใจในการสื่อสารทั้งภาษาไทย และภาษาอังกฤษ ประเมินความสามารถในการอ่านคิดวิเคราะห์ และเขียน ส่งเสริมสนับสนุนให้ผู้เรียนสามารถอ่านออกเขียนได้ มีการจัดการเรียนรู้แบบกระบวนการแก้ปัญหา การสอนแบบสืบสวนสอบสวน การสอนแบบโครงงาน การจัดการเรียนแบบแผนผังมโนทัศน์ การจัดโครงการส่งเสริมนิสัยรักการอ่าน มีการบันทึกการใช้ห้องคอมพิวเตอร์ บันทึกการส่งงานทาง E-mail ผลงาน และชิ้นงานเกี่ยวกับการใช้อินเทอร์เน็ต และเทคโนโลยีสารสนเทศ ประเมินความสามารถในการใช้คอมพิวเตอร์ มีระเบียบการวัดผล และประเมินผล มีแผนการจัดการเรียนรู้ มีสื่อการเรียนรู้รายงานผลสัมฤทธิ์ทางการเรียนโครงการติวเข้มสามขั้นสู่มหาวิทยาลัย มีโครงการส่งเสริมนิสัยรักการอ่าน มีแผนการจัดการเรียนรู้ บันทึกหลังสอน และแบบบันทึกการสอนซ่อมเสริม

๑.๒ คุณลักษณะที่พึงประสงค์ของผู้เรียน

การจัดการเรียนการสอน สอดแทรกคุณธรรม จริยธรรม และค่านิยมอันพึงประสงค์โดยบูรณาการในแผนการจัดการเรียนรู้ทุกรายวิชา จัดโครงการพัฒนากิจกรรมพัฒนาผู้เรียนจัดโครงการส่งเสริมคุณธรรมจริยธรรม จัดโครงการส่งเสริมกิจกรรมกิจการนักเรียน จัดโครงการส่งเสริมประชาธิปไตย จัดโครงการเศรษฐกิจพอเพียง จัดโครงการพัฒนาค่านิยมหลักของคนไทย ๑๒ ประการ สรุปผลการประเมินคุณลักษณะอันพึงประสงค์ ๘ ประการ สรุปผลการประเมินค่านิยมหลักของคนไทย ๑๒ ประการ จัดโครงการส่งเสริมประชาธิปไตย กิจกรรมอาเซียน โครงการส่งเสริมกิจการนักเรียน บันทึกพฤติกรรมการทำงานร่วมกัน การอภิปรายแสดงความคิดเห็นการร่วมกันแก้ไขปัญหา จัดโครงการส่งเสริมสุขภาพ



และจัดโครงการระบบดูแลช่วยเหลือนักเรียน นักเรียนสามารถใช้เทคโนโลยีแสวงหาความรู้ได้ด้วยตนเอง นักเรียนมีสุขภาพกาย และสุขภาพจิตที่ดีมีคุณธรรมจริยธรรม และค่านิยมที่พึงประสงค์ มีทักษะในการทำงาน รักการทำงาน มีทักษะในการแสวงหาความรู้ด้วยตนเอง รักการเรียนรู้ และพัฒนาตนเองอย่างต่อเนื่อง นักเรียนส่วนใหญ่มีความแตกต่างระหว่างบุคคล สามารถเรียนรู้ได้เต็มศักยภาพของตนเอง และยอมรับความแตกต่างระหว่างบุคคล อยู่ร่วมกับผู้อื่นได้อย่างมีความสุข มีความสามารถในการนำเสนอ และความกล้าแสดงออก

### **มาตรฐานที่ ๒ กระบวนการบริหาร และการจัดการของผู้บริหารสถานศึกษา**

จากข้อสรุปจากผลการสนทนากลุ่มของผู้ทรงคุณวุฒิ พบว่า มาตรฐานการศึกษาของสถานศึกษา กำหนดค่าเป้าหมายของมาตรฐานการศึกษาของสถานศึกษา แผนพัฒนาคุณภาพการศึกษา แผนปฏิบัติการประจำปี ปฏิทินปฏิบัติงาน คำสั่งแม่บท และโครงสร้างการบริหารงานพัฒนาวิชาการที่เน้นคุณภาพของผู้เรียนรอบด้านทุกกลุ่มเป้าหมาย และดำเนินการอย่างเป็นรูปธรรมหลักฐาน และร่องรอยมีโครงการพัฒนาหลักสูตรสถานศึกษา แผนงานวิชาการ แผนการจัดการเรียนรู้แบบบันทึกหลังสอน ระเบียบการวัดผล และประเมินผล มีการวิเคราะห์นักเรียนรายบุคคล การวิเคราะห์ข้อสอบ O-NET โครงการสอนงานวิจัยในชั้นเรียน โครงการส่งเสริมการจัดการเรียนรู้ที่เน้นผู้เรียนเป็นสำคัญ โครงการส่งเสริมความเป็นเลิศด้านวิชาการ กิจกรรมพัฒนาผู้เรียน การพัฒนาสื่อการเรียนการสอน มีการพัฒนาครู และบุคลากรทางการศึกษา มีการศึกษาดูงานเปรียบเทียบ มีการพัฒนากระบวนการเรียนรู้ และการนิเทศการศึกษา มีการวิจัยคุณภาพการศึกษา มีการพัฒนาสื่อการเรียนการสอนด้วยเทคโนโลยีมีแผนพัฒนาตนเอง (ID-PLAN) และมีการวัดผล และประเมินผลตามสภาพจริง มีการวางแผนการบริหาร และการจัดการข้อมูลสารสนเทศอย่างเป็นระบบหลักฐาน และร่องรอย มีแผนบริหารจัดการสารสนเทศ มีโครงสร้างการบริหารงาน มีคำสั่งแม่บท มีแผนพัฒนาคุณภาพการศึกษา มีแผนปฏิบัติการประจำปี มีข้อมูลสารสนเทศ มีรายงานประจำปีของสถานศึกษามีรายงานการดำเนินโครงการ/กิจกรรม การพัฒนาสื่อ นวัตกรรม แหล่งเรียนรู้ภายใน และภายนอกสถานศึกษา โครงการทัศนศึกษา มีการพัฒนาสภาพแวดล้อม และการให้บริการ มีการพัฒนาภูมิทัศน์ให้ร่มรื่นสวยงาม มีการพัฒนาห้องสมุด มีการสร้างบรรยากาศทางวิชาการในห้องเรียน มีโครงการพัฒนาสภาพแวดล้อมทางกายภาพ และสังคมที่เอื้อต่อการจัดการเรียนรู้ มีการประชุมผู้ปกครองนักเรียน มีโครงการประชุมคณะกรรมการสถานศึกษาขั้นพื้นฐาน มีแผนพัฒนาคุณภาพการศึกษา มีแผนปฏิบัติการประจำปี มีรายงานประจำปีของสถานศึกษา

### **มาตรฐานที่ ๓ กระบวนการจัดการเรียนการสอนที่เน้นผู้เรียนเป็นสำคัญ**

สรุปผลการวิเคราะห์จากการสนทนากลุ่ม พบว่า ต้องมีพัฒนาสื่อผ่านกระบวนการวิจัย มีการพัฒนาปรับปรุง และพัฒนาสื่อการเรียนการสอน มีกิจกรรมจัดการเรียนรู้ด้วยโครงการ มีการพัฒนางานในกลุ่มสาระการเรียนรู้ทุกกลุ่ม มีการพัฒนาผู้เรียนให้มีสุขภาวะที่ดี และมีสุนทรียภาพ มีการส่งเสริมผู้เรียนให้มีทักษะแสวงหาความรู้ด้วยตนเอง รักเรียนรู้ และพัฒนาตนเองอย่างต่อเนื่อง มีการพัฒนาผู้เรียนให้มีคุณธรรม จริยธรรม และค่านิยมที่พึงประสงค์ การพัฒนาผู้เรียนให้มีความสามารถในการคิดอย่างเป็นระบบ คิดสร้างสรรค์ฯ การพัฒนาผู้เรียนให้มีความรู้ และทักษะที่จำเป็นตามหลักสูตร

### **มาตรฐานที่ ๔ ระบบการประกันคุณภาพภายในที่มีประสิทธิผล**

จากข้อสรุปจากผลการสนทนากลุ่มของผู้ทรงคุณวุฒิ พบว่า ต้องมีการกำหนดมาตรฐานการศึกษาของสถานศึกษา จัดทำแผนพัฒนาคุณภาพการจัดการศึกษามุ่งเน้นคุณภาพตามมาตรฐาน

จัดการ และบริหารข้อมูลสารสนเทศที่เป็นระบบ จัดทำแผนพัฒนาการจัดการศึกษา ดำเนินการติดตาม ตรวจสอบคุณภาพการศึกษา ผู้ปกครองคณะกรรมการสถานศึกษาขั้นพื้นฐาน ชุมชน/ท้องถิ่น และผู้มีส่วนเกี่ยวข้องมีความมั่นใจต่อระบบการบริหาร และการจัดการของโรงเรียน ควรวางระบบการจัดการคุณภาพการศึกษาของสถานศึกษาที่ส่งผลต่อคุณภาพผู้เรียนที่เกิดจากการมีส่วนร่วมของผู้เกี่ยวข้องทุกฝ่าย ควรร่วมรับผิดชอบผลต่อการจัดการศึกษาเพื่อให้การจัดการศึกษามีคุณภาพได้มาตรฐาน ส่งผลให้ผู้มีส่วนเกี่ยวข้องมีความมั่นใจต่อคุณภาพการจัดการศึกษาของสถานศึกษา

#### ๔.๓ เสนอกระบวนการการประกันคุณภาพการศึกษาภายในของสถานศึกษาสังกัดสำนักงานเขตพื้นที่การศึกษาประถมศึกษา

จากกระบวนการการประกันคุณภาพการศึกษาภายในของสถานศึกษาสังกัดสำนักงานเขตพื้นที่การศึกษาประถมศึกษา ผู้วิจัยได้นำมาปรับปรุง และนำเสนอกระบวนการการประกันคุณภาพการศึกษาภายในของสถานศึกษาสังกัดสำนักงานเขตพื้นที่การศึกษาประถมศึกษาประกอบด้วย ๑) การควบคุมคุณภาพ (Quality Control) ๒) การตรวจสอบ (Quality Audit) ๓) การประเมินคุณภาพ (Quality Assessment) ๔) การให้การรับรองคุณภาพการศึกษาแก่สถานศึกษานั้นๆ ผ่านวงจรควบคุมคุณภาพ PDCA ได้แก่ P = (Plan) กำหนดโครงการ/แผนงาน/กิจกรรม และกำหนดวัตถุประสงค์ D = (Do) ปฏิบัติหน้าที่ตามแผนที่กำหนดไว้ให้มีประสิทธิผล C = (Check) ควบคุม (Controlling) และ A = (Action) การทบทวนกระบวนการปฏิบัติงาน โดยมีรายละเอียด ดังนี้

##### ก. กระบวนการการประกันคุณภาพการศึกษา ๔ ขั้นตอน ได้แก่

๑. การควบคุมคุณภาพ (Quality Control) เป็นกระบวนการดำเนินการของหน่วยงานต้นสังกัด และสถาบันการศึกษาในการกำหนดมาตรฐานการศึกษาโดยมีการศึกษา และเตรียมการให้สอดคล้องกับมาตรฐานการศึกษาของชาติ หลังจากนั้นหน่วยงานต้นสังกัด และสถาบันการศึกษาจัดทำแผน เพื่อใช้เป็นแนวทางในการดำเนินงานพัฒนาคุณภาพเข้าสู่มาตรฐานที่กำหนดไว้ในด้านการพัฒนาหลักสูตร สื่อการพัฒนาครู และบุคลากร ธรรมนูญสถานศึกษา ระเบียบการสอน การแนะแนว การจัดการเรียนการสอน และการประเมินผล ทั้งนี้จะเน้นระบบ และกลไกการปฏิบัติงานตามแผน ติดตาม กำกับ การดำเนินงานอย่างจริงจัง และต่อเนื่อง โดยควบคุมให้สถานศึกษาจัดการศึกษาให้เป็นไปตามมาตรฐานการศึกษาขั้นพื้นฐาน ดังนี้

มาตรฐานการศึกษาขั้นพื้นฐาน เพื่อการประกันคุณภาพภายในของสถานศึกษา พ.ศ. ๒๕๕๙ มีจำนวน ๔ มาตรฐาน ดังนี้

มาตรฐานที่ ๑ คุณภาพของผู้เรียน

มาตรฐานที่ ๒ กระบวนการบริหาร และการจัดการของผู้บริหารสถานศึกษา

มาตรฐานที่ ๓ กระบวนการจัดการเรียนการสอนที่เน้นผู้เรียนเป็นสำคัญ

มาตรฐานที่ ๔ ระบบการประกันคุณภาพภายในที่มีประสิทธิผล

แต่ละมาตรฐานมีรายละเอียด ดังนี้

## มาตรฐานที่ ๑ คุณภาพของผู้เรียน

### ๑) ผลสัมฤทธิ์ทางวิชาการของผู้เรียน

(๑) ความสามารถในการอ่าน การเขียน การสื่อสาร และการคิดคำนวณ ตามเกณฑ์ของแต่ละระดับชั้น

(๒) ความสามารถในการวิเคราะห์ และคิดอย่างมีวิจารณญาณ อภิปราย แลกเปลี่ยนความคิดเห็น และแก้ปัญหา

(๓) ความสามารถในการใช้เทคโนโลยีสารสนเทศ และการสื่อสาร

(๔) ความก้าวหน้าทางการเรียนตามหลักสูตรสถานศึกษา

(๕) ผลสัมฤทธิ์ทางการเรียน และพัฒนาการจากผลการสอบวัดระดับชาติ

(๖) ความพร้อมในการศึกษาต่อ การฝึกงานหรือการทำงาน

### ๒) คุณลักษณะที่พึงประสงค์ของผู้เรียน

(๑) การมีคุณลักษณะ และค่านิยมที่ดีตามที่สถานศึกษากำหนดโดยไม่ขัดกับกฎหมาย และวัฒนธรรมอันดีของสังคม

(๒) ความภูมิใจในท้องถิ่น และความเป็นไทย

(๓) การยอมรับที่จะอยู่ร่วมกันบนความแตกต่าง และหลากหลาย

(๔) สุขภาวะทางร่างกาย และลักษณะจิตสังคม

## มาตรฐานที่ ๒ กระบวนการบริหาร และการจัดการของผู้บริหารสถานศึกษา

๑) การมีเป้าหมาย วิสัยทัศน์ และพันธกิจที่สถานศึกษากำหนดชัดเจน

๒) การวางแผนพัฒนาคุณภาพการจัดการศึกษาของสถานศึกษา

(๑) การวางแผน และดำเนินงานพัฒนาวิชาการที่เน้นคุณภาพของผู้เรียนรอบด้าน ทุกกลุ่มเป้าหมาย และดำเนินการอย่างเป็นรูปธรรม

(๒) การวางแผน และดำเนินงานพัฒนาครู และบุคลากรให้มีความเชี่ยวชาญทางวิชาชีพ

(๓) การวางแผนการบริหาร และการจัดการข้อมูลสารสนเทศอย่างเป็นระบบ

(๔) การวางแผน และจัดสภาพแวดล้อมทางกายภาพ และสังคมที่เอื้อต่อการจัดการเรียนรู้อย่างมีคุณภาพ

(๓) การมีส่วนร่วมของผู้เกี่ยวข้องทุกฝ่าย และการร่วมรับผิดชอบต่อผลการจัดการศึกษาให้มีคุณภาพ และได้มาตรฐาน

(๔) การกำกับ ติดตาม ประเมินผลการบริหาร และการจัดการศึกษา

## มาตรฐานที่ ๓ กระบวนการจัดการเรียนการสอนที่เน้นผู้เรียนเป็นสำคัญ

๑) การมีกระบวนการเรียนการสอนที่สร้างโอกาสให้ผู้เรียนทุกคนมีส่วนร่วม

๒) การจัดการเรียนการสอนที่ยึดโยงกับบริบทของชุมชน และท้องถิ่น

(๓) การตรวจสอบ และประเมินความรู้ความเข้าใจของผู้เรียนอย่างเป็นระบบ และมีประสิทธิภาพ

### มาตรฐานที่ ๔ ระบบการประกันคุณภาพภายในที่มีประสิทธิผล

การใช้ระบบการประกันคุณภาพภายในเพื่อยกระดับคุณภาพการจัดการศึกษาให้ดียิ่งขึ้นโดยสถานการศึกษาจัดการศึกษาให้เป็นไปตามมาตรฐานการศึกษาขั้นพื้นฐานโดยมีระบบควบคุมคุณภาพการศึกษา ได้แก่

P = (Plan) กำหนดโครงการ/แผนงาน/กิจกรรม และกำหนดวัตถุประสงค์/เป้าหมาย รวมถึงกำหนดค่าชี้วัดความสำเร็จของเป้าหมาย (Key Performance Indicator: KPI's) ให้สอดคล้องกับวิสัยทัศน์ พันธกิจ นโยบาย และวัตถุประสงค์

D = (Do) ปฏิบัติหน้าที่ตามแผนที่กำหนดไว้ให้มีประสิทธิผล ประสิทธิภาพ และคุณธรรม

C = (Check) ควบคุม (Controlling) การเฝ้าระวัง (Monitoring) การตรวจติดตาม (Audit) การวัด (Measurement) การประเมินผลการปฏิบัติงาน (Performance indicators) เปรียบเทียบกับค่าชี้วัดความสำเร็จของเป้าหมาย (KPI's)

A = (Action) การทบทวนกระบวนการปฏิบัติงาน และผลการปฏิบัติงานที่เกิดขึ้น โดยเรียนรู้จากข้อบกพร่องแล้วนำมาแก้ไข ปรับปรุงให้ดีขึ้น และหาทางป้องกัน ไม่ให้ปัญหา และข้อบกพร่องเกิดขึ้นซ้ำอีก

**๒. การตรวจสอบ (Quality Audit)** เป็นการดำเนินการของสถาบันการศึกษา และหน่วยงานต้นสังกัดในการยืนยันเป้าหมายที่กำหนด มุ่งไปสู่มาตรฐานที่ต้องการโดยตรวจสอบ และทบทวนคุณภาพการศึกษาของสถานศึกษา

๑) การตรวจสอบ และทบทวนการดำเนินงานทั้งระบบด้วยตนเองของสถานศึกษา เพื่อนำข้อมูลมาปรับปรุง และพัฒนาการจัดการศึกษาอย่างต่อเนื่องสม่ำเสมอ และรายงานผลต่อผู้ปกครอง และผู้รับผิดชอบการจัดการศึกษา

๒) การตรวจสอบ และทบทวนคุณภาพการศึกษาของสถานศึกษาโดยหน่วยงานต้นสังกัด เพื่อส่งเสริมสนับสนุน และ/หรือใช้มาตรการในการส่งเสริมพัฒนาคุณภาพการศึกษาให้เป็นไปตามมาตรฐานการศึกษาที่กำหนดไว้

**๓. การประเมินคุณภาพ (Quality Assessment)** เป็นการประเมินค่าระดับคุณภาพของกิจกรรมเฉพาะอย่างในหน่วยงาน เช่น คุณภาพการจัดการศึกษา คุณภาพของงานวิจัย คุณภาพของการสอน เป็นต้น โดยมีกระบวนการประเมิน ๒ วิธีได้แก่

๑) การประเมินคุณภาพภายในจะใช้วิธีการศึกษาตนเอง (Self-Study) และการประเมินตนเอง (Self-Assessment)

๒) ส่วนการประเมินคุณภาพภายนอกเป็นการดำเนินงานโดยสำนักงานรับรองมาตรฐาน และประเมินคุณภาพการศึกษา เพื่อประเมินผล และรับรองว่า สถาบันการศึกษาจัดการศึกษาได้คุณภาพตามมาตรฐานการศึกษาที่กำหนดไว้

**๔. การให้การรับรองคุณภาพการศึกษาแก่สถานศึกษานั้นๆ** การประเมินในส่วนนี้เป็น การดำเนินการโดยองค์กรภายนอกกระทรวงศึกษาธิการ ได้แก่ สำนักงานรับรองมาตรฐาน และประเมินคุณภาพการศึกษา ซึ่งเป็นองค์กรมหาชน โดยสถานศึกษาจะต้องจัดทำรายงานประจำปี เตรียมเอกสาร ข้อมูลในด้านต่างๆ รวมถึงข้อมูลตามตัวบ่งชี้ และรายงานการประเมินตนเองอย่างน้อย ๓ ปีการศึกษา

โดยสามารถจัดทำในรูปแบบ CD หรือ E – SAR เพื่อพร้อมรับการประเมินภายนอกจากสำนักงานรับรองมาตรฐาน และประเมินคุณภาพการศึกษา (สมศ.) ต่อไป

จากการนำเสนอกระบวนการการประกันคุณภาพการศึกษาภายในของสถานศึกษาสังกัดสำนักงานเขตพื้นที่การศึกษาประถมศึกษาประกอบด้วย ๑) การควบคุมคุณภาพ (Quality Control) ๒) การตรวจสอบ (Quality Audit) ๓) การประเมินคุณภาพ (Quality Assessment) ๔) การให้การรับรองคุณภาพการศึกษาแก่สถานศึกษานั้นๆ ผ่านวงจรควบคุมคุณภาพ PDCA ได้แก่ P = (Plan) กำหนดโครงการ/แผนงาน/กิจกรรม และกำหนดวัตถุประสงค์ D = (Do) ปฏิบัติหน้าที่ตามแผนที่กำหนดไว้ให้มีประสิทธิผล C = (Check) ควบคุม (Controlling) และ A = (Action) การทบทวนกระบวนการปฏิบัติงาน สามารถนำเสนอกระบวนการการประกันคุณภาพการศึกษาภายในของสถานศึกษาสังกัดสำนักงานเขตพื้นที่การศึกษาประถมศึกษา ดังนี้

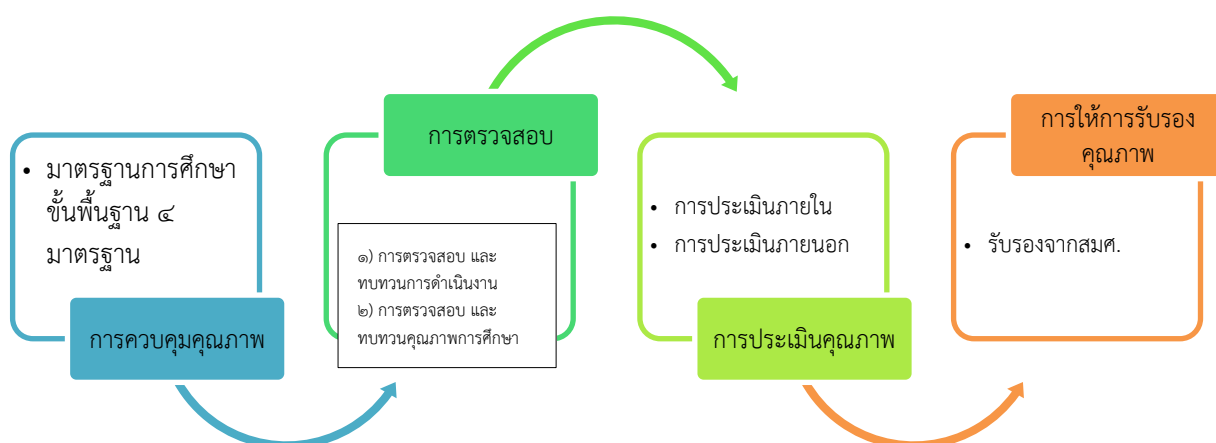

ภาพที่ ๔.๑ กระบวนการการประกันคุณภาพการศึกษาภายในของสถานศึกษา  
สังกัดสำนักงานเขตพื้นที่การศึกษาประถมศึกษา  
ที่มา : พระมหากิตติศักดิ์ สิริวิฑฒโก (หนูสุราร), ๒๕๖๑.

### ๔.๔ องค์ความรู้ที่ได้จากการวิจัย

ผู้วิจัย ได้นำเสนอองค์ความรู้ใหม่จากผลการพัฒนากระบวนการประกันคุณภาพ การศึกษาภายในของสถานศึกษาสังกัดสำนักงานเขตพื้นที่การศึกษาประถมศึกษา เป็นกระบวนการ การประกันคุณภาพการศึกษาภายในของสถานศึกษาสังกัดสำนักงานเขตพื้นที่การศึกษา ดั้งภาพที่ ๔.๒

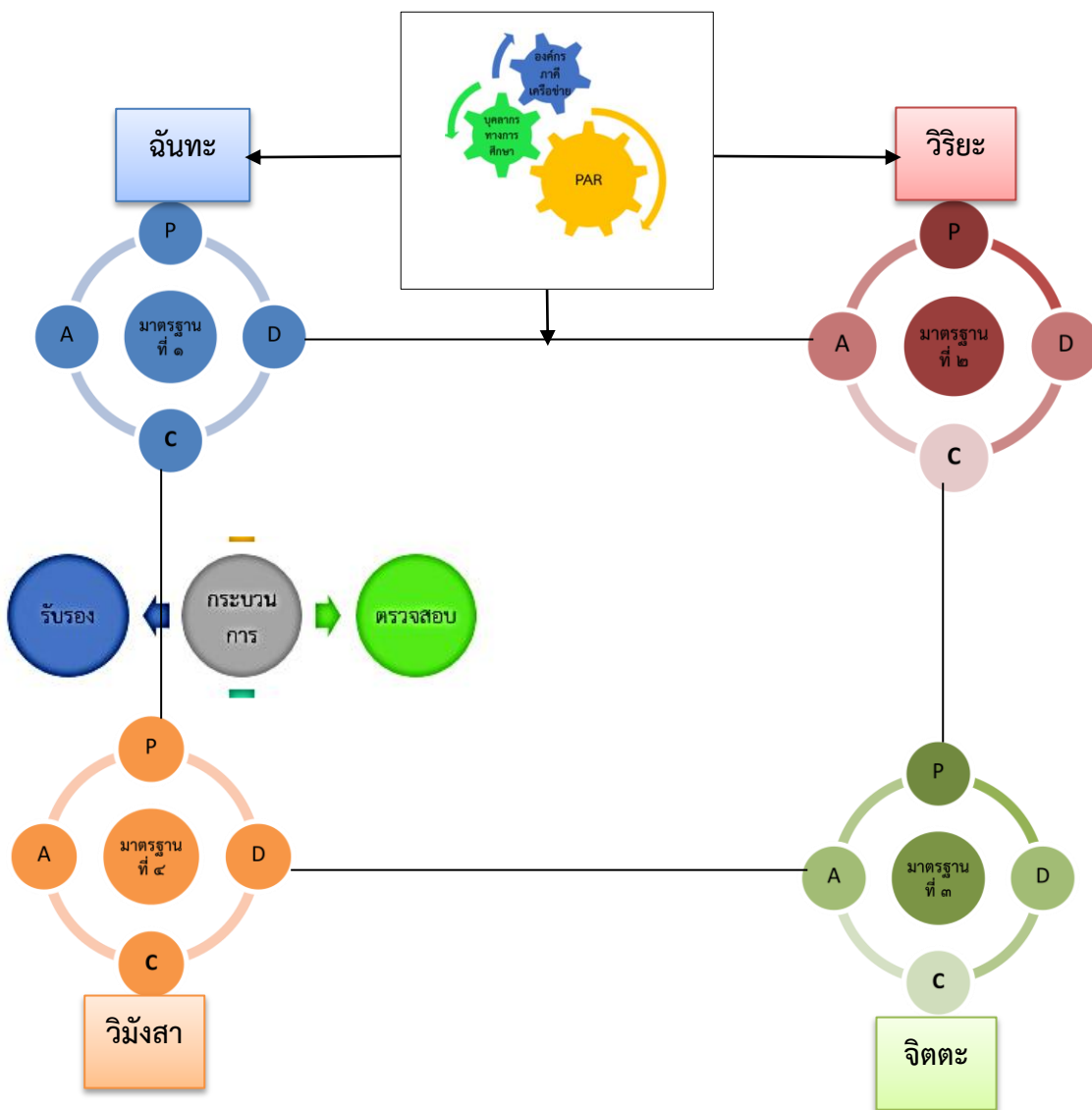

ภาพที่ ๔.๒ องค์ความรู้ที่ได้จากการวิจัย

#### อธิบายสัญลักษณ์

ภาพที่ ๔.๒ แสดงองค์ความรู้ที่ได้จากการวิจัยเรื่อง “กระบวนการการประกันคุณภาพ การศึกษาภายในของสถานศึกษาสังกัดสำนักงานเขตพื้นที่การศึกษาประถมศึกษา” ซึ่งอธิบาย ในรายละเอียด ดังนี้

P = (Plan) กำหนดโครงการ/แผนงาน/กิจกรรม และกำหนดวัตถุประสงค์/เป้าหมาย รวมถึงกำหนดค่าชี้วัดความสำเร็จของเป้าหมาย (Key Performance Indicator: KPI's) ให้สอดคล้องกับ วิสัยทัศน์ พันธกิจ นโยบาย และวัตถุประสงค์

D =(Do) ปฏิบัติหน้าที่ตามแผนที่กำหนดไว้ให้มีประสิทธิผล ประสิทธิภาพ และคุณธรรม

C = (Check) ควบคุม (Controlling) การเฝ้าระวัง (Monitoring) การตรวจติดตาม (Audit) การวัด (Measurement) การประเมินผลการปฏิบัติงาน (Performance indicators) เปรียบเทียบกับค่าชี้วัด ความสำเร็จของเป้าหมาย (KPI's)

A = (Action) การทบทวนกระบวนการปฏิบัติงาน และผลการปฏิบัติงานที่เกิดขึ้นโดย เรียนรู้จากข้อบกพร่องแล้วนำมาแก้ไข ปรับปรุงให้ดีขึ้น และหาทางป้องกัน ไม่ให้ปัญหา และข้อบกพร่อง เกิดขึ้นซ้ำอีก

โดยเปิดโอกาสให้ทุกส่วนงานที่เกี่ยวข้อง ได้ปฏิบัติตามกระบวนการ PAR เป็น กระบวนการ ที่ไม่หยุดนิ่ง โดยให้ความสำคัญกับทุกคนโดยเชื่อว่าทุกคนมีศักยภาพที่จะร่วมกันเรียนรู้ เริ่มจากความรู้สึกของคนที่มีต่อปัญหา ปฏิบัติตามกระบวนการประกันอย่างต่อเนื่องโดยมีองค์กร เครือข่าย และบุคลากรทางการศึกษาร่วมกันปฏิบัติตามวงจร PDCA อย่างเคร่งครัดเพื่อให้เป็นไปตาม กระบวนการประกันคุณภาพการศึกษาทั้งภายใน และภายนอก ๔ ประการ ได้แก่

๑. การควบคุมคุณภาพ (Quality Control) เป็นกระบวนการดำเนินการของหน่วยงาน ต้นสังกัด และสถาบันการศึกษาในการกำหนดมาตรฐานการศึกษาโดยมีการศึกษา และเตรียมการ

๒. การตรวจสอบ (Quality Audit) เป็นการดำเนินการของสถาบันการศึกษา และ หน่วยงานต้นสังกัดในการยืนยันเป้าหมายที่กำหนด มุ่งไปสู่มาตรฐานที่ต้องการโดยตรวจสอบ และทบทวน คุณภาพการศึกษาของสถานศึกษา

๓. การประเมินคุณภาพ (Quality Assessment) เป็นการประเมินค่าระดับคุณภาพ ของกิจกรรมเฉพาะอย่างในหน่วยงาน

๔. การให้การรับรองคุณภาพการศึกษาแก่สถานศึกษานั้นๆการประเมินในส่วนนี้เป็นการ ดำเนินการโดยองค์กรภายนอกกระทรวงศึกษาธิการ ได้แก่ สำนักงานรับรองมาตรฐาน และประเมิน คุณภาพการศึกษา ซึ่งเป็นองค์กรมหาชน

หลักพุทธบริหารการศึกษาที่สามารถนำมาบูรณาการในการการพัฒนาการประกัน คุณภาพการศึกษาภายในของสถานศึกษาสังกัดสำนักงานเขตพื้นที่การศึกษาประถมศึกษา ผู้บริหารครู และนักเรียน จะต้องประกอบด้วยหลักอิทธิบาท ๔ ซึ่งเป็นหลักพุทธธรรมที่ทำให้สถานศึกษาประสบ ความสำเร็จในการพัฒนานักเรียนให้เป็นคนดี คนเก่ง และมีความสุข ได้แก่ ฉันทะ พอใจ รักใคร่เอาใจใส่ ในหน้าที่ วิริยะ เพียรพยายามปฏิบัติตามหน้าที่ จิตตะ เอาใจใส่ ฝักใฝ่ในหน้าที่อย่างไม่ลดละ วิมังสา ไตร่ตรองพิจารณาหน้าที่ของตนอยู่เสมอเพื่อการพัฒนาการประกันคุณภาพการศึกษาภายในของ สถานศึกษาสังกัดสำนักงานเขตพื้นที่การศึกษาประถมศึกษาอย่างมั่นคง และยั่งยืนตลอดไป

## บทที่ ๕

### สรุป อภิปรายผล และข้อเสนอแนะ

การวิจัยเรื่อง “การพัฒนากระบวนการประกันคุณภาพการศึกษาภายในของสถานศึกษาสังกัดสำนักงานเขตพื้นที่การศึกษาประถมศึกษา” มีวัตถุประสงค์ ดังนี้ ๑) เพื่อศึกษาสภาพปัญหาการประกันคุณภาพการศึกษาภายในของสถานศึกษา สังกัดสำนักงานเขตพื้นที่การศึกษาประถมศึกษา ๒) เพื่อพัฒนากระบวนการประกันคุณภาพการศึกษาภายในของสถานศึกษา สังกัดสำนักงานเขตพื้นที่การศึกษาประถมศึกษา ๓) เพื่อเสนอกระบวนการประกันคุณภาพการศึกษาภายในของสถานศึกษาสังกัดสำนักงานเขตพื้นที่การศึกษาประถมศึกษา

ประชากร (Population) ที่ใช้ในการวิจัย ได้แก่ ได้แก่ ผู้อำนวยการโรงเรียน หัวหน้าฝ่ายประกันคุณภาพการศึกษา และครูรับผิดชอบงานประกันคุณภาพการศึกษา ที่ปฏิบัติหน้าที่ในโรงเรียนสังกัดสำนักงานเขตพื้นที่การศึกษาประถมศึกษาสมุทรปราการ เขต ๑ จำนวน ๑,๓๐๐ คน โดยกลุ่มตัวอย่างที่ใช้ในการวิจัยได้คำนวณหาขนาดกลุ่มตัวอย่างง่าย โดยใช้ตารางสำเร็จรูปของ เครจซี่ และมอร์แกน (R.V. Krejcie & D.W. Morgan) ซึ่งได้ขนาดกลุ่มตัวอย่าง จำนวน ๒๙๗ คน จาก ๓๙๗ โรงเรียน ใช้วิธีการสุ่มตัวอย่างง่าย (Simple Random Sampling) โดยคัดเลือกโรงเรียนที่ผ่านการประเมินคุณภาพการศึกษาภายนอก (สมศ.) รอบสามในระดับดี ถึงดีมาก

เครื่องมือที่ใช้ในการวิจัย ประกอบด้วย ๑) แบบสัมภาษณ์ และ ๒) แบบสอบถามความคิดเห็น จำนวน ๔๐ ข้อ วิเคราะห์ข้อมูลโดยใช้โปรแกรมคอมพิวเตอร์สำเร็จรูป โดยการหาค่าความถี่ (Frequency) ค่าร้อยละ (Percentage) ค่าเฉลี่ย ( $\bar{x}$ ) ส่วนเบี่ยงเบนมาตรฐาน (S.D.)

#### ๕.๑ สรุปผลการวิจัย

จากการศึกษาวิเคราะห์ และสังเคราะห์ข้อมูลที่ผู้วิจัยสามารถตอบคำถามการวิจัยได้ตามวัตถุประสงค์ของการวิจัยได้สรุปดังต่อไปนี้

๕.๑.๑ สรุปผลการวิเคราะห์ข้อมูลเกี่ยวกับสภาพปัญหาการประกันคุณภาพการศึกษาภายในของสถานศึกษา สังกัดสำนักงานเขตพื้นที่การศึกษาประถมศึกษา ด้านความเหมาะสมโดยภาพรวม พบว่า สภาพปัญหาการประกันคุณภาพการศึกษาภายในของสถานศึกษา สังกัดสำนักงานเขตพื้นที่การศึกษาประถมศึกษา ด้านความเหมาะสมโดยภาพรวมเฉลี่ยอยู่ในระดับมากที่สุด ( $\bar{x} = ๔.๕๓$ ) เมื่อพิจารณาเป็นมาตรฐานพบว่า มาตรฐานที่ ๔ ระบบประกันคุณภาพภายในที่มีประสิทธิผล ( $\bar{x} = ๔.๖๔$ ) มาตรฐานที่ ๑ คุณภาพของผู้เรียน ( $\bar{x} = ๔.๕๒$ ) มาตรฐานที่ ๒ กระบวนการบริหาร และการจัดการของผู้บริหารสถานศึกษา ( $\bar{x} = ๔.๕๑$ ) มีค่าเฉลี่ยในระดับมากที่สุด



ผลการวิเคราะห์ข้อมูลเกี่ยวกับสภาพปัญหาการประกันคุณภาพการศึกษาภายในของสถานศึกษา สังกัดสำนักงานเขตพื้นที่การศึกษาประถมศึกษา ด้านความเป็นไปได้ โดยภาพรวมพบว่าสภาพปัญหาการประกันคุณภาพการศึกษาภายในของสถานศึกษา สังกัดสำนักงานเขตพื้นที่การศึกษาประถมศึกษา ด้านความเป็นไปได้ โดยภาพรวมเฉลี่ยอยู่ในระดับมากที่สุด ( $\bar{x} = ๔.๕๑$ ) เมื่อพิจารณาเป็นมาตรฐานพบว่า มาตรฐานที่ ๔ ระบบประกันคุณภาพภายในที่มีประสิทธิผล ( $\bar{x} = ๔.๕๗$ ) อยู่ในระดับมากที่สุด

ผลการวิเคราะห์ข้อมูลเกี่ยวกับสภาพปัญหาการประกันคุณภาพการศึกษาภายในของสถานศึกษา สังกัดสำนักงานเขตพื้นที่การศึกษาประถมศึกษา ด้านความเหมาะสม ตามมาตรฐานที่ ๑ คุณภาพของผู้เรียน จากผลสัมฤทธิ์ทางวิชาการของผู้เรียน พบว่าปัญหาการดำเนินการประกันคุณภาพการศึกษาภายในสถานศึกษา สังกัดสำนักงานเขตพื้นที่การศึกษาประถมศึกษาสมุทรปราการ เขต ๑ ด้านความเหมาะสม ตามมาตรฐานที่ ๑ คุณภาพของผู้เรียน จากผลสัมฤทธิ์ทางวิชาการของผู้เรียนเฉลี่ยอยู่ในระดับมากที่สุด ( $\bar{x} = ๔.๕๑$ ) เมื่อพิจารณาเป็นรายข้อพบว่า ความเหมาะสมในระดับมากที่สุด จำนวน ๕ ข้อ ได้แก่ ผลสัมฤทธิ์ทางการเรียน และพัฒนาการจากผลการสอนวัดระดับชาติ ( $\bar{x} = ๔.๕๙$ ) ความพร้อมในการศึกษาต่อ การฝึกงานหรือการทำงาน ( $\bar{x} = ๔.๕๘$ ) ความสามารถในการใช้เทคโนโลยีสารสนเทศ และการสื่อสาร ( $\bar{x} = ๔.๕๗$ ) ผลสัมฤทธิ์ และพัฒนาการทางการเรียนวิชาภาษาต่างประเทศ (ภาษาอังกฤษ) ( $\bar{x} = ๔.๕๗$ ) ความสามารถในการคิดวิเคราะห์ ความคิดอย่างมีวิจารณญาณ อภิปราย แลกเปลี่ยนความคิดเห็น และแก้ปัญหา ( $\bar{x} = ๔.๕๖$ )

ผลการวิเคราะห์ข้อมูลเกี่ยวกับสภาพปัญหาการประกันคุณภาพการศึกษาภายในของสถานศึกษา สังกัดสำนักงานเขตพื้นที่การศึกษาประถมศึกษา ด้านความเป็นไปได้ ตามมาตรฐานที่ ๑ คุณภาพของผู้เรียน จากผลสัมฤทธิ์ทางวิชาการของผู้เรียนพบว่า ปัญหาการดำเนินการประกันคุณภาพการศึกษาภายในสถานศึกษา สังกัดสำนักงานเขตพื้นที่การศึกษาประถมศึกษาสมุทรปราการ เขต ๑ ด้านความเป็นไปได้ ตามมาตรฐานที่ ๑ คุณภาพของผู้เรียน จากผลสัมฤทธิ์ทางวิชาการของผู้เรียนเฉลี่ยอยู่ในระดับมากที่สุด ( $\bar{x} = ๔.๔๗$ ) เมื่อพิจารณาเป็นรายข้อพบว่า ความเป็นไปได้ในระดับมากที่สุด จำนวน ๔ ข้อ ได้แก่ ผลสัมฤทธิ์ทางการเรียน และพัฒนาการจากผลการสอนวัดระดับชาติ ( $\bar{x} = ๔.๖๖$ ) ความพร้อมในการศึกษาต่อ การฝึกงานหรือการทำงาน ( $\bar{x} = ๔.๖๒$ ) ความสามารถในการคิดวิเคราะห์ ความคิดอย่างมีวิจารณญาณ อภิปราย แลกเปลี่ยนความคิดเห็น และแก้ปัญหา ( $\bar{x} = ๔.๖๑$ ) ความสามารถในการใช้เทคโนโลยีสารสนเทศ และการสื่อสาร ( $\bar{x} = ๔.๕๙$ )

ผลการวิเคราะห์ข้อมูลเกี่ยวกับสภาพปัญหาการประกันคุณภาพการศึกษาภายในของสถานศึกษา สังกัดสำนักงานเขตพื้นที่การศึกษาประถมศึกษา ด้านความเหมาะสม ตามมาตรฐานที่ ๑ คุณภาพของผู้เรียน จากคุณลักษณะที่พึงประสงค์ของผู้เรียน พบว่า สภาพปัญหาการประกันคุณภาพการศึกษาภายในของสถานศึกษา สังกัดสำนักงานเขตพื้นที่การศึกษาประถมศึกษา ด้านความเหมาะสม ตามมาตรฐานที่ ๑ คุณภาพของผู้เรียน จากคุณลักษณะที่พึงประสงค์ของผู้เรียนเฉลี่ยอยู่ในระดับมากที่สุด ( $\bar{x} = ๔.๕๓$ ) เมื่อพิจารณาเป็นรายข้อพบว่า ความเหมาะสมในระดับมากที่สุด จำนวน ๔ ข้อ ได้แก่ การมีคุณลักษณะ และค่านิยมที่ดีตามที่สถานศึกษากำหนด โดยไม่ขัดกับกฎหมาย และวัฒนธรรมอันดีของสังคม ( $\bar{x} = ๔.๖๔$ ) สุขภาวะร่างกาย และลักษณะจิตสังคม ( $\bar{x} = ๔.๖๒$ ) มี

คุณลักษณะอนุรักษ์สิ่งแวดล้อม และทรัพยากรธรรมชาติ ( $\bar{x} = ๔.๖๐$ ) การยอมรับที่จะร่วมกันบนความแตกต่าง และหลากหลาย ( $\bar{x} = ๔.๕๗$ )

ผลการวิเคราะห์ข้อมูลเกี่ยวกับสภาพปัญหาการประกันคุณภาพการศึกษาภายในของสถานศึกษา สังกัดสำนักงานเขตพื้นที่การศึกษาประถมศึกษา ด้านความเป็นไปได้ ตามมาตรฐานที่ ๑ คุณภาพของผู้เรียน จากคุณลักษณะที่พึงประสงค์ของผู้เรียนพบว่า สภาพปัญหาการประกันคุณภาพการศึกษาภายในของสถานศึกษา สังกัดสำนักงานเขตพื้นที่การศึกษาประถมศึกษา ด้านความเป็นไปได้ ตามมาตรฐานที่ ๑ คุณภาพของผู้เรียน จากคุณลักษณะที่พึงประสงค์ของผู้เรียนเฉลี่ยอยู่ในระดับมากที่สุด ( $\bar{x} = ๔.๕๑$ ) เมื่อพิจารณาเป็นรายข้อพบว่า ความเป็นไปได้ในระดับมากที่สุดจำนวน ๔ ข้อ ได้แก่ การมีคุณลักษณะ และค่านิยมที่ดีตามที่สถานศึกษากำหนด โดยไม่ขัดกับกฎหมาย และวัฒนธรรมอันดีของสังคม ( $\bar{x} = ๔.๖๑$ ) การยอมรับที่จะร่วมกันบนความแตกต่าง และหลากหลาย ( $\bar{x} = ๔.๖๐$ ) มีคุณลักษณะอนุรักษ์สิ่งแวดล้อม และทรัพยากรธรรมชาติ ( $\bar{x} = ๔.๕๙$ ) สุขภาวะร่างกาย และลักษณะจิตสังคม ( $\bar{x} = ๔.๕๗$ )

ผลการวิเคราะห์ข้อมูลเกี่ยวกับสภาพปัญหาการประกันคุณภาพการศึกษาภายในของสถานศึกษา สังกัดสำนักงานเขตพื้นที่การศึกษาประถมศึกษา ด้านความเหมาะสม ตามมาตรฐานที่ ๒ กระบวนการบริหาร และการจัดการของผู้บริหารสถานศึกษาพบว่า สภาพปัญหาการประกันคุณภาพการศึกษาภายในของสถานศึกษา สังกัดสำนักงานเขตพื้นที่การศึกษาประถมศึกษา ด้านความเหมาะสม ตามมาตรฐานที่ ๒ กระบวนการบริหาร และการจัดการของผู้บริหารสถานศึกษา เฉลี่ยอยู่ในระดับมากที่สุด ( $\bar{x} = ๔.๕๑$ ) เมื่อพิจารณาเป็นรายข้อพบว่า ความเหมาะสมในระดับมากที่สุดจำนวน ๔ ข้อ ได้แก่ การกำกับ ติดตาม ประเมินผลการบริหาร และการจัดการศึกษา ( $\bar{x} = ๔.๖๐$ ) การวางแผน และดำเนินงานพัฒนาครู และบุคลากรให้มีความเชี่ยวชาญทางวิชาชีพ ( $\bar{x} = ๔.๕๙$ ) การวางแผน และดำเนินงานพัฒนาวิชาการที่เน้นคุณภาพของผู้เรียนรอบด้าน ทุกกลุ่มเป้าหมาย และดำเนินการอย่างเป็นรูปธรรม ( $\bar{x} = ๔.๕๗$ ) การมีส่วนร่วมของผู้เกี่ยวข้องทุกฝ่าย และการร่วมรับผิดชอบต่อการจัดการศึกษาให้มีคุณภาพ และได้มาตรฐาน ( $\bar{x} = ๔.๕๗$ )

ผลการวิเคราะห์ข้อมูลเกี่ยวกับสภาพปัญหาการประกันคุณภาพการศึกษาภายในของสถานศึกษา สังกัดสำนักงานเขตพื้นที่การศึกษาประถมศึกษา ด้านความเป็นไปได้ ตามมาตรฐานที่ ๒ กระบวนการบริหาร และการจัดการของผู้บริหารสถานศึกษาพบว่า สภาพปัญหาการประกันคุณภาพการศึกษาภายในของสถานศึกษา สังกัดสำนักงานเขตพื้นที่การศึกษาประถมศึกษา ด้านความเป็นไปได้ ตามมาตรฐานที่ ๒ กระบวนการบริหาร และการจัดการของผู้บริหารสถานศึกษา เฉลี่ยอยู่ในระดับมากที่สุด ( $\bar{x} = ๔.๕๐$ ) เมื่อพิจารณาเป็นรายข้อพบว่า ความเป็นไปได้ในระดับมากที่สุดจำนวน ๔ ข้อ ได้แก่ การมีส่วนร่วมของผู้เกี่ยวข้องทุกฝ่าย และการร่วมรับผิดชอบต่อการจัดการศึกษาให้มีคุณภาพ และได้มาตรฐาน ( $\bar{x} = ๔.๖๗$ ) การวางแผน และดำเนินงานพัฒนาวิชาการที่เน้นคุณภาพของผู้เรียนรอบด้าน ทุกกลุ่มเป้าหมาย และดำเนินการอย่างเป็นรูปธรรม ( $\bar{x} = ๔.๖๕$ ) การกำกับ ติดตาม ประเมินผลการบริหาร และการจัดการศึกษา ( $\bar{x} = ๔.๖๕$ ) การวางแผน และดำเนินงานพัฒนาครู และบุคลากรให้มีความเชี่ยวชาญทางวิชาชีพ ( $\bar{x} = ๔.๖๔$ )

ผลการวิเคราะห์ข้อมูลเกี่ยวกับสภาพปัญหาการประกันคุณภาพการศึกษาภายในของสถานศึกษา สังกัดสำนักงานเขตพื้นที่การศึกษาประถมศึกษา ด้านความเหมาะสม ตามมาตรฐาน

ที่ ๓ กระบวนการจัดการเรียนการสอนที่เน้นผู้เรียนเป็นสำคัญพบว่า สภาพปัญหาการประกันคุณภาพ การศึกษาภายในของสถานศึกษา สังกัดสำนักงานเขตพื้นที่การศึกษาประถมศึกษา ด้านความเหมาะสม ตามมาตรฐานที่ ๓ กระบวนการจัดการเรียนการสอนที่เน้นผู้เรียนเป็นสำคัญ เฉลี่ยอยู่ใน ระดับมาก ( $\bar{x} = ๔.๔๔$ ) เมื่อพิจารณาเป็นรายข้อพบว่า ความเหมาะสมในระดับมากที่สุด ได้แก่ การมี กระบวนการเรียนการสอนที่สร้างโอกาสให้ผู้เรียนทุกคนมีส่วนร่วม ( $\bar{x} = ๔.๗๗$ )

ผลการวิเคราะห์ข้อมูลเกี่ยวกับสภาพปัญหาการประกันคุณภาพการศึกษาภายใน ของสถานศึกษา สังกัดสำนักงานเขตพื้นที่การศึกษาประถมศึกษาด้านความเป็นไปได้ ตามมาตรฐาน ที่ ๓ กระบวนการจัดการเรียนการสอนที่เน้นผู้เรียนเป็นสำคัญพบว่า สภาพปัญหาการประกันคุณภาพ การศึกษาภายในของสถานศึกษา สังกัดสำนักงานเขตพื้นที่การศึกษาประถมศึกษา ด้านความเป็นไป ได้ ตามมาตรฐานที่ ๓ กระบวนการจัดการเรียนการสอนที่เน้นผู้เรียนเป็นสำคัญ เฉลี่ยอยู่ในระดับมาก ( $\bar{x} = ๔.๔๖$ ) เมื่อพิจารณาเป็นรายข้อพบว่า ความเป็นไปได้ในระดับมากที่สุด ได้แก่ การมี กระบวนการเรียนการสอนที่สร้างโอกาสให้ผู้เรียนทุกคนมีส่วนร่วม ( $\bar{x} = ๔.๖๙$ )

ผลการวิเคราะห์ข้อมูลเกี่ยวกับสภาพปัญหาการประกันคุณภาพการศึกษาภายใน ของสถานศึกษา สังกัดสำนักงานเขตพื้นที่การศึกษาประถมศึกษาด้านความเหมาะสม ตามมาตรฐานที่ ๔ ระบบการประกันคุณภาพภายในที่มีประสิทธิผลพบว่า สภาพปัญหาการประกันคุณภาพการศึกษาภายใน ของสถานศึกษา สังกัดสำนักงานเขตพื้นที่การศึกษาประถมศึกษา ด้านความเหมาะสมตามมาตรฐานที่ ๔ ระบบ การประกันคุณภาพภายในที่มีประสิทธิผล เฉลี่ยอยู่ในระดับมากที่สุด ( $\bar{x} = ๔.๖๔$ )

ผลการวิเคราะห์ข้อมูลเกี่ยวกับสภาพปัญหาการประกันคุณภาพการศึกษาภายใน ของสถานศึกษา สังกัดสำนักงานเขตพื้นที่การศึกษาประถมศึกษา ด้านความเป็นไปได้ ตามมาตรฐานที่ ๔ ระบบการประกันคุณภาพภายในที่มีประสิทธิผล พบว่า สภาพปัญหาการประกันคุณภาพการศึกษาภายใน ของสถานศึกษา สังกัดสำนักงานเขตพื้นที่การศึกษาประถมศึกษา ด้านความเป็นไปได้ตามมาตรฐานที่ ๔ ระบบการประกันคุณภาพภายในที่มีประสิทธิผล เฉลี่ยอยู่ในระดับมากที่สุด ( $\bar{x} = ๔.๕๗$ )

**๕.๑.๒ ผลการพัฒนากระบวนการการประกันคุณภาพการศึกษาภายใน ของสถานศึกษา สังกัดสำนักงานเขตพื้นที่การศึกษาประถมศึกษา พบว่า**

**มาตรฐานที่ ๑ คุณภาพของผู้เรียน ด้านผลสัมฤทธิ์ทางวิชาการของผู้เรียนได้ ดังนี้**

๑. มีการจัดการเรียนการสอนที่เน้น โดยใช้นวัตกรรม EIS เน้น Active Learning
๒. แก้ปัญหานักเรียนที่อ่าน และเขียนไม่คล่อง
๓. มีกิจกรรมรักการอ่านทั้งในรายวิชาภาษาไทย และภาษาอังกฤษ
๔. มีการจัดการเรียนการสอนโดยใช้นวัตกรรม EIS
๕. ข้อสอบมีการคิดวิเคราะห์แทรกทุกรายวิชา
๖. จัดกิจกรรมภาวะผู้นำสำหรับนักเรียน ม.ปลาย
๗. ครูผู้สอนใช้สื่อเทคโนโลยี และ ICT
๘. มีห้องเรียน Google classroom
๙. จัดการเรียนการสอนโดยใช้นวัตกรรม EIS
๑๐. มีกิจกรรมสนับสนุนให้นักเรียนได้มีโอกาสใช้ภาษาอังกฤษ
๑๑. พัฒนาการจัดการเรียนการสอน โดยมีโครงการพัฒนาบุคลากรในรูปแบบ PLC

๑๒. ส่งเสริมการอ่าน และเขียนได้เหมาะสมตามระดับชั้นในระดับดี
๑๓. ส่งเสริมให้มีความสามารถในการสื่อสารทั้งภาษาไทย และภาษาอังกฤษ
๑๔. ส่งเสริมให้มีความสามารถในการคิดคำนวณตามระดับชั้นในระดับดี
๑๖. ส่งเสริมให้มีความสามารถในการคิดวิเคราะห์ อภิปรายแลกเปลี่ยน
๑๗. ส่งเสริมให้มีความก้าวหน้าจากพื้นฐานเดิมในแต่ละปีในด้านความรู้ความเข้าใจ

และทักษะต่างๆ

๑๘. มีความพร้อมในการศึกษาต่อ การฝึกงานหรือการทำงาน

#### มาตรฐานที่ ๒ กระบวนการบริหาร และการจัดการของผู้บริหารสถานศึกษาได้ ดังนี้

๑. มีการบริหาร และการจัดการอย่างเป็นระบบ
๒. มีการปรับแผนพัฒนาคุณภาพการจัดการศึกษา
๓. ติดตามประเมินผลการดำเนินงาน และจัดทำรายงานผลการจัดการศึกษา
๔. เปิดโอกาสให้ผู้ปกครองได้มีส่วนร่วมในการเสนอความคิดเห็นในการจัดการศึกษา
๕. สร้างเครือข่ายความร่วมมือของผู้มีส่วนเกี่ยวข้องในการจัดการศึกษาของโรงเรียน
๖. ส่งเสริมให้ครู และบุคลากรนำกระบวนการวิจัยมาใช้ในการพัฒนาผู้เรียน
๗. มีการวางแผน และดำเนินงานพัฒนาวิชาการที่เน้นคุณภาพของผู้เรียนรอบด้าน

ทุกกลุ่มเป้าหมาย

๘. มีการวางแผน และดำเนินงานพัฒนาครู และบุคลากรให้มีความเชี่ยวชาญทางวิชาชีพ
๙. ครูควรมีความรู้ในด้านเทคนิคการสอน และสามารถนำมาประยุกต์ใช้ในการ

จัดการเรียนการสอน

๑๐. ครูควรมีความรู้ด้านคุณธรรม จริยธรรม และสามารถนำความรู้ที่ได้จากการอบรมมาใช้ปฏิบัติตนได้อย่างถูกต้อง

๑๑. ครูควรทำกิจกรรม PLC เพื่อแก้ไขปัญหาด้านการเรียน พฤติกรรมของนักเรียน และแก้ไขปัญหาทางด้านระบบงานของโรงเรียน

๑๒. มีการจัดการอบรมให้ครูทุกคนอย่างเท่าเทียมกัน

๑๓. ผลักดันให้ครูเข้ารับการพัฒนาตามมาตรฐานตำแหน่ง และมีการปรับวิทยฐานะ

ให้มากขึ้น

๑๔. มีการสร้างความร่วมมือแลกเปลี่ยนเรียนรู้ทางวิชาการ

๑๕. มีช่องทางในการเผยแพร่ข้อมูลสารสนเทศหลากหลายช่องทาง และมีการปรับปรุงข้อมูลที่เป็นปัจจุบัน

๑๖. มีการจัดทำวารสารประชาสัมพันธ์ทุกปีการศึกษาเพื่อรายงานผลการศึกษาต่อชุมชน ผู้ปกครอง และบุคคลที่เกี่ยวข้อง

๑๗. มีเจ้าหน้าที่ดำเนินงานติดตามงานทุกฝ่ายงาน และทุกกลุ่มสาระ

๑๘. มีแหล่งเรียนรู้ที่หลากหลายทั้งภายใน และภายนอกสถานศึกษา

**มาตรฐานที่ ๓ กระบวนการจัดการเรียนการสอนที่เน้นผู้เรียนเป็นสำคัญได้ ดังนี้**

๑. ส่งเสริมให้ครูจัดการเรียนการสอนที่เน้นผู้เรียนเป็นสำคัญ
๒. มีการบูรณาการภาระงาน ชิ้นงานโดยแต่ละกลุ่มสาระการเรียนรู้
๓. ปรับโครงสร้างรายวิชา หน่วยการเรียนรู้ลดเวลาเรียนเพิ่มเวลารู้
๔. จัดการเรียนการสอนที่สร้างโอกาสให้นักเรียนทุกคนมีส่วนร่วม
๕. ใช้สื่อการเรียนการสอนนวัตกรรม และเทคโนโลยี
๖. มีความร่วมมือ และการเผยแพร่ที่ไม่เสียค่าใช้จ่ายใดๆ
๗. เลือกใช้สื่อการเรียนการสอนของ DLIT ที่มีความสอดคล้องกับหน่วยการเรียนรู้
๘. มีการประเมินคุณภาพ และประสิทธิภาพของสื่อการสอน
๙. สนับสนุนนักเรียนทุกคนมีส่วนร่วมการเรียนการสอน
๑๐. จัดการเรียนการสอนที่เน้นทักษะการคิด
๑๑. ให้นักเรียนจัดทำป้ายนิเทศ และบรรยากาศตามสถานที่ต่างๆ ทั้งภายในห้องเรียน และนอกห้องเรียน
๑๒. มีการประเมินคุณภาพ และประสิทธิภาพของสื่อการสอนที่ใช้
๑๓. ส่งเสริมครูให้มีความตั้งใจมุ่งมั่นในการพัฒนาการสอน
๑๔. จัดให้มีวิธีการ และแหล่งเรียนรู้ที่หลากหลายให้นักเรียนแสวงหาความรู้ จากสื่อเทคโนโลยีด้วยตนเองอย่างต่อเนื่อง
๑๕. นักเรียนมีส่วนร่วมในการจัดบรรยากาศ สภาพแวดล้อมที่เอื้อต่อการเรียนรู้
๑๖. นำภูมิปัญญาท้องถิ่นให้เข้ามามีส่วนร่วมในการจัดกิจกรรมให้นักเรียนได้เรียนรู้
๑๗. นำเทคโนโลยี และนวัตกรรมใหม่ๆ มาช่วยในการจัดการเรียนการสอนในชั้นเรียน
๑๘. ส่งเสริมให้ครูพัฒนาตนเองอย่างต่อเนื่องในการใช้เทคโนโลยี และสร้างนวัตกรรมเพื่อการเรียนการสอน

**มาตรฐานที่ ๔ ระบบการประกันคุณภาพภายในที่มีประสิทธิผลได้ ดังนี้**

๑. กำหนดมาตรฐานการศึกษาของสถานศึกษา
๒. จัดทำแผนพัฒนาการจัดการศึกษามุ่งเน้นคุณภาพตามมาตรฐาน
๓. จัดการ และบริหารข้อมูลสารสนเทศอย่างเป็นระบบ
๔. จัดทำแผนพัฒนาการจัดการศึกษา
๕. ตรวจสอบคุณภาพการศึกษา
๖. ประเมินคุณภาพภายในตามมาตรฐานของสถานศึกษา
๗. พัฒนาบุคลากรในสถานศึกษาให้มีความรู้ความสามารถในการทำงานตามหน้าที่ที่ได้รับมอบหมาย
๘. จัดทำรายงานประจำปีที่เสนอผลการประเมินคุณภาพภายใน
๙. ดำเนินการพัฒนาคุณภาพอย่างต่อเนื่อง
๑๐. สถานศึกษานำเสนอผลการดำเนินงานรายงานประจำปีของสถานศึกษาในปีการศึกษาที่ผ่านมา
๑๑. จัดทำโครงการประกันคุณภาพภายในของสถานศึกษา

- ๑๒. จัดทำเครื่องมือให้นักเรียนประเมินตนเองในการเรียนรู้
- ๑๓. สามารถตัดสินใจในสิ่งที่ถูกต้องได้ด้วยตนเอง
- ๑๔. ประเมินโครงการ และกิจกรรม สรุปผลการดำเนินงาน ปรับปรุงการทำงาน  
อย่างมีส่วนร่วมของทุกฝ่าย
- ๑๕. สร้างวัฒนธรรมการประกันคุณภาพภายในของสถานศึกษาให้กับบุคคล  
ที่เกี่ยวข้องทุกระดับ
- ๑๖. ส่งเสริมผู้เรียนให้มีความสามารถในการคิดอย่างเป็นระบบ
- ๑๗. ส่งเสริมให้ครูจัดการเรียนรู้เพื่อฝึกทักษะการคิดทุกรายวิชา
- ๑๘. ส่งเสริมให้ครูเห็นความสำคัญของการจัดการเรียนรู้โดยเน้นผู้เรียนเป็นสำคัญ

**๕.๑.๓ เสนอกระบวนการการประกันคุณภาพการศึกษาภายในของสถานศึกษาสังกัด  
สำนักงานเขตพื้นที่การศึกษาประถมศึกษา พบว่า** ๑) การควบคุมคุณภาพ (Quality Control) ๒) การตรวจสอบ (Quality Audit) ๓) การประเมินคุณภาพ (Quality Assessment) ๔) การให้การ  
รับรองคุณภาพการศึกษาแก่สถานศึกษานั้นๆ ผ่านวงจรควบคุมคุณภาพ PDCA ได้แก่ P = (Plan)  
กำหนดโครงการ/แผนงาน/กิจกรรม และกำหนดวัตถุประสงค์ D = (Do) ปฏิบัติหน้าที่ตามแผนที่กำหนด  
ไว้ให้มีประสิทธิผล C = (Check) ควบคุม (Controlling) และ A = (Action) การทบทวนกระบวนการ  
ปฏิบัติงาน โดยมีรายละเอียด ดังนี้

#### กระบวนการการประกันคุณภาพการศึกษา ๔ ขั้นตอน ได้แก่

**๑. การควบคุมคุณภาพ (Quality Control)** เป็นกระบวนการดำเนินการของ  
หน่วยงานต้นสังกัด และสถาบันการศึกษาในการกำหนดมาตรฐานการศึกษาโดยมีการศึกษา และ  
เตรียมการให้สอดคล้องกับมาตรฐานการศึกษาของชาติ หลังจากนั้นหน่วยงานต้นสังกัด และ  
สถาบันการศึกษาจัดทำแผน เพื่อใช้เป็นแนวทางในการดำเนินงานพัฒนาคุณภาพเข้าสู่มาตรฐาน  
ที่กำหนดไว้ในด้านการพัฒนาหลักสูตร สื่อการเรียนการสอน และบุคลากร ธรรมนูญสถานศึกษา ระเบียบ  
การสอน การแนะแนว การจัดการเรียนการสอน และการประเมินผล ทั้งนี้จะเน้นระบบ และกลไกการ  
ปฏิบัติงานตามแผน ติดตาม กำกับการดำเนินงานอย่างจริงจัง และต่อเนื่อง โดยควบคุมให้สถานศึกษา  
จัดการศึกษาให้เป็นไปตามมาตรฐานการศึกษาขั้นพื้นฐาน ดังนี้

**มาตรฐานการศึกษาขั้นพื้นฐาน เพื่อการประกันคุณภาพภายในของสถานศึกษา  
พ.ศ.๒๕๕๙ มีจำนวน ๔ มาตรฐาน แต่ละมาตรฐานมีรายละเอียด ดังนี้**

#### มาตรฐานที่ ๑ คุณภาพของผู้เรียน

##### ๑.๑ ผลสัมฤทธิ์ทางวิชาการของผู้เรียน

- ๑) ความสามารถในการอ่าน การเขียน การสื่อสาร และการคิดคำนวณ ตาม  
เกณฑ์ของแต่ละระดับชั้น
- ๒) ความสามารถในการวิเคราะห์ และคิดอย่างมีวิจารณญาณ อภิปราย  
แลกเปลี่ยนความคิดเห็น และแก้ปัญหา
- ๓) ความสามารถในการใช้เทคโนโลยีสารสนเทศ และการสื่อสาร
- ๔) ความก้าวหน้าทางการเรียนตามหลักสูตรสถานศึกษา

๕) ผลสัมฤทธิ์ทางการเรียน และพัฒนาการจากผลการสอบวัดระดับชาติ

๖) ความพร้อมในการศึกษาต่อ การฝึกงานหรือการทำงาน

### ๑.๒ คุณลักษณะที่พึงประสงค์ของผู้เรียน

๑) การมีคุณลักษณะ และค่านิยมที่ดีตามที่สถานศึกษากำหนดโดยไม่ขัดกับกฎหมาย และวัฒนธรรมอันดีของสังคม

๒) ความภูมิใจในท้องถิ่น และความเป็นไทย

๓) การยอมรับที่จะอยู่ร่วมกันบนความแตกต่าง และหลากหลาย

๔) สุขภาวะทางร่างกาย และลักษณะจิตสังคม

### มาตรฐานที่ ๒ กระบวนการบริหาร และการจัดการของผู้บริหารสถานศึกษา

๒.๑ การมีเป้าหมาย วิสัยทัศน์ และพันธกิจที่สถานศึกษากำหนดชัดเจน

๒.๒ การวางแผนพัฒนาคุณภาพการจัดการศึกษาของสถานศึกษา

๑) การวางแผน และดำเนินงานพัฒนาวิชาการที่เน้นคุณภาพของผู้เรียนรอบด้าน ทุกกลุ่มเป้าหมาย และดำเนินการอย่างเป็นรูปธรรม

๒) การวางแผน และดำเนินงานพัฒนาครู และบุคลากรให้มีความเชี่ยวชาญทางวิชาชีพ

๓) การวางแผนการบริหาร และการจัดการข้อมูลสารสนเทศอย่างเป็นระบบ

๔) การวางแผน และจัดสภาพแวดล้อมทางกายภาพ และสังคมที่เอื้อต่อการจัดการเรียนรู้อย่างมีคุณภาพ

๒.๓ การมีส่วนร่วมของผู้เกี่ยวข้องทุกฝ่าย และการร่วมรับผิดชอบต่อผลการจัดการศึกษาให้มีคุณภาพ และได้มาตรฐาน

๒.๔ การกำกับ ติดตาม ประเมินผลการบริหาร และการจัดการศึกษา

### มาตรฐานที่ ๓ กระบวนการจัดการเรียนการสอนที่เน้นผู้เรียนเป็นสำคัญ

๓.๑ การมีกระบวนการเรียนการสอนที่สร้างโอกาสให้ผู้เรียนทุกคนมีส่วนร่วม

๓.๒ การจัดการเรียนการสอนที่ยึดโยงกับบริบทของชุมชน และท้องถิ่น

๓.๓ การตรวจสอบ และประเมินความรู้ความเข้าใจของผู้เรียนอย่างเป็นระบบ และมีประสิทธิภาพ

### มาตรฐานที่ ๔ ระบบการประกันคุณภาพภายในที่มีประสิทธิผล

การใช้ระบบการประกันคุณภาพภายในเพื่อยกระดับคุณภาพการจัดการศึกษาให้ดียิ่งขึ้นโดยสถานการศึกษาจัดการศึกษาให้เป็นไปตามมาตรฐานการศึกษาขั้นพื้นฐานโดยมีระบบควบคุมคุณภาพการศึกษา ได้แก่

P= (Plan) กำหนดโครงการ/แผนงาน/กิจกรรม และกำหนดวัตถุประสงค์/เป้าหมาย รวมถึงกำหนดค่าชี้วัดความสำเร็จของเป้าหมาย (Key Performance Indicator: KPI's) ให้สอดคล้องกับวิสัยทัศน์ พันธกิจ นโยบาย และวัตถุประสงค์

D=(Do) ปฏิบัติหน้าที่ตามแผนที่กำหนดไว้ให้มีประสิทธิผล ประสิทธิภาพ และคุณธรรม

C = (Check) ควบคุม (Controlling) การเฝ้าระวัง (Monitoring) การตรวจติดตาม (Audit) การวัด (Measurement) การประเมินผลการปฏิบัติงาน (Performance indicators) เปรียบเทียบกับค่าชี้วัดความสำเร็จของเป้าหมาย (KPI's)

A = (Action) การทบทวนกระบวนการปฏิบัติงาน และผลการปฏิบัติงานที่เกิดขึ้น โดยเรียนรู้จากข้อบกพร่องแล้วนำมาแก้ไข ปรับปรุงให้ดีขึ้น และหาทางป้องกัน ไม่ให้ปัญหา และข้อบกพร่องเกิดขึ้นซ้ำอีก

**๒. การตรวจสอบ (Quality Audit)** เป็นการดำเนินการของสถาบันการศึกษา และหน่วยงานต้นสังกัดในการยืนยันเป้าหมายที่กำหนด มุ่งไปสู่มาตรฐานที่ต้องการโดยตรวจสอบ และทบทวนคุณภาพการศึกษาของสถานศึกษา

๑) การตรวจสอบ และทบทวนการดำเนินงานทั้งระบบด้วยตนเองของสถานศึกษา เพื่อนำข้อมูลมาปรับปรุง และพัฒนาการจัดการศึกษาอย่างต่อเนื่องสม่ำเสมอ และรายงานผลต่อผู้ปกครอง และผู้รับผิดชอบการจัดการศึกษา

๒) การตรวจสอบ และทบทวนคุณภาพการศึกษาของสถานศึกษาโดยหน่วยงานต้นสังกัด เพื่อส่งเสริมสนับสนุน และ/หรือใช้มาตรการในการส่งเสริมพัฒนาคุณภาพการศึกษาให้เป็นไปตามมาตรฐานการศึกษาที่กำหนดไว้

**๓. การประเมินคุณภาพ (Quality Assessment)** เป็นการประเมินค่าระดับคุณภาพของกิจกรรมเฉพาะอย่างในหน่วยงาน เช่น คุณภาพการจัดการศึกษา คุณภาพของงานวิจัย คุณภาพของการสอน เป็นต้น โดยมีกระบวนการประเมิน ๒ วิธีได้แก่

๑) การประเมินคุณภาพภายในจะใช้วิธีการศึกษาตนเอง (Self-Study) และการประเมินตนเอง (Self-Assessment)

๒) ส่วนการประเมินคุณภาพภายนอกเป็นการดำเนินงานโดยสำนักงานรับรองมาตรฐาน และประเมินคุณภาพการศึกษา เพื่อประเมินผล และรับรองว่า สถาบันการศึกษาจัดการศึกษาได้คุณภาพตามมาตรฐานการศึกษาที่กำหนดไว้

**๔. การให้การรับรองคุณภาพการศึกษาแก่สถานศึกษานั้น ๆ** การประเมินในส่วนนี้เป็นการดำเนินการโดยองค์กรภายนอกกระทรวงศึกษาธิการ ได้แก่ สำนักงานรับรองมาตรฐาน และประเมินคุณภาพการศึกษา ซึ่งเป็นองค์กรมหาชน โดยสถานศึกษาจะต้องจัดทำรายงานประจำปีเตรียมเอกสารข้อมูลในด้านต่างๆ รวมถึงข้อมูลตามตัวบ่งชี้ และรายงานการประเมินตนเองอย่างน้อย ๓ ปีการศึกษาโดยสามารถจัดทำในรูปแบบ CD หรือ E - SAR เพื่อพร้อมรับการประเมินภายนอกจากสำนักงานรับรองมาตรฐาน และประเมินคุณภาพการศึกษา (สมศ.) ต่อไป

กระบวนการการประกันคุณภาพการศึกษาภายในของสถานศึกษาสังกัดสำนักงานเขตพื้นที่การศึกษาประถมศึกษา ดังภาพที่ ๕.๑



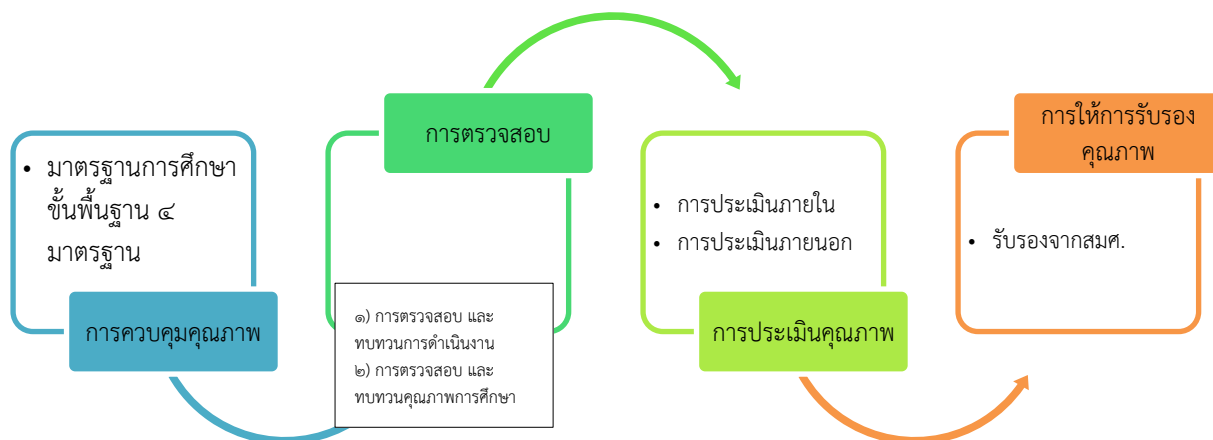

ภาพที่ ๕.๑ กระบวนการประกันคุณภาพการศึกษาภายในของสถานศึกษา  
สังกัดสำนักงานเขตพื้นที่การศึกษาประถมศึกษา  
ที่มา : พระมหากิตติศักดิ์ สิริวฑฒโก (หนูสุรา), ๒๕๖๑.

## ๕.๒ อภิปรายผลการวิจัย

จากผลการวิจัยเรื่อง การพัฒนากระบวนการประกันคุณภาพการศึกษาภายในของสถานศึกษาสังกัดสำนักงานเขตพื้นที่การศึกษาประถมศึกษา ผู้วิจัยจะกล่าวถึงประเด็นสำคัญที่ค้นพบมาอภิปรายผลได้ดังนี้

๑. สภาพปัญหาการประกันคุณภาพการศึกษาภายในของสถานศึกษา สังกัดสำนักงานเขตพื้นที่การศึกษาประถมศึกษาด้านความเหมาะสมโดยภาพรวมอยู่ในระดับมาก โดยผลการวิจัยดังกล่าวได้สอดคล้องกับงานวิจัยของ ธนิตย์ ไชยแก้ว<sup>๑</sup> ได้ทำวิจัยเรื่อง “สภาพการดำเนินงานประกันคุณภาพภายในของโรงเรียนในสังกัดสำนักงานเขตพื้นที่การศึกษาแพร่ เขต ๒” ผลการวิจัยพบว่าการดำเนินงานประกันภายในของโรงเรียนในสังกัดสำนักงานเขตพื้นที่การศึกษาแพร่ เขต ๒ โดยภาพรวมมีสภาพการดำเนินงานประกันคุณภาพอยู่ในระดับมาก โรงเรียนที่มีขนาดต่างกันจะมีสภาพการดำเนินงานประกันคุณภาพภายในแตกต่างกันอย่างมีนัยสำคัญทางสถิติที่ระดับ .๐๑ และเมื่อเปรียบเทียบความแตกต่างเป็นรายคู่โดยใช้วิธีของ เชฟเฟ พบว่า โรงเรียนขนาดใหญ่มีสภาพการดำเนินงานประกันคุณภาพภายในแตกต่างจากโรงเรียนขนาดเล็ก และโรงเรียนขนาดกลางมีสภาพการดำเนินงานประกันคุณภาพภายในแตกต่างกับโรงเรียนขนาดเล็กอย่างมีนัยสำคัญทางสถิติที่ระดับ .๐๑

<sup>๑</sup>ธนิตย์ ไชยแก้ว, “สภาพการดำเนินงานประกันคุณภาพภายในของโรงเรียนในสังกัดสำนักงานเขตพื้นที่การศึกษาแพร่ เขต ๒”, วิทยานิพนธ์ ค.ม. (การบริหารการศึกษา), (อุตรดิตถ์ : บัณฑิตวิทยาลัย มหาวิทยาลัยราชภัฏอุตรดิตถ์, ๒๕๔๙).

ผู้บริหารโรงเรียน และครูผู้สอนมีความคิดเห็นสภาพการดำเนินงานประกันคุณภาพภายในโรงเรียน ไม่แตกต่างกัน

๒. การพัฒนากระบวนการประกันคุณภาพการศึกษาภายในของสถานศึกษาสังกัด สำนักงานเขตพื้นที่การศึกษาประถมศึกษาประกอบด้วยมาตรฐานที่ ๑ คุณภาพของผู้เรียน มาตรฐานที่ ๒ กระบวนการบริหาร และการจัดการของผู้บริหารสถานศึกษา มาตรฐานที่ ๓ กระบวนการจัดการเรียนการสอนที่เน้นผู้เรียนเป็นสำคัญ และมาตรฐานที่ ๔ ระบบประกันคุณภาพภายในที่มีประสิทธิผล

**มาตรฐานที่ ๑ คุณภาพของผู้เรียน จากผลสัมฤทธิ์ทางการเรียนของผู้เรียน ด้านความเหมาะสม** จากการศึกษาพบว่า นักเรียนมีความสามารถในการคิดวิเคราะห์ ความคิดอย่างมีวิจาร์ณญาณ อภิปราย แลกเปลี่ยนความคิดเห็น และแก้ปัญหา มีความสามารถในการใช้เทคโนโลยี สารสนเทศ และการสื่อสาร มีผลสัมฤทธิ์ทางการเรียน และพัฒนาการจากผลการสอนวัดระดับชาติ มีความพร้อมในการศึกษาต่อ การฝึกงานหรือการทำงาน มีผลสัมฤทธิ์ และพัฒนาการทางการเรียนวิชา ภาษาต่างประเทศ (ภาษาอังกฤษ) ซึ่งอยู่ในระดับมากที่สุด มีความสอดคล้องกับสุริยศักดิ์ ประทุมรัตน์<sup>๒</sup> ได้ทำวิจัยเรื่องสภาพ และปัญหาในการดำเนินงานประกันคุณภาพภายในโรงเรียน สังกัด สำนักงานเขตพื้นที่การศึกษาในจังหวัดสกลนคร ผลการวิจัยพบว่าระดับสภาพ และปัญหาในการดำเนินงานประกันคุณภาพภายในโรงเรียน ตามความคิดเห็นของผู้บริหาร ครูผู้รับผิดชอบ และครูผู้สอนโดยรวม และรายด้านอยู่ในระดับมาก

**มาตรฐานที่ ๑ คุณภาพของผู้เรียน จากคุณลักษณะที่พึงประสงค์ของผู้เรียน ด้านความเป็นไปได้** จากการศึกษาพบว่าผลสัมฤทธิ์ทางการเรียน และพัฒนาการจากผลการสอนวัด ความพร้อมในการศึกษาต่อ การฝึกงานหรือการทำงาน ความสามารถในการคิดวิเคราะห์ ความคิด อย่างมีวิจาร์ณญาณ อภิปราย แลกเปลี่ยนความคิดเห็น และ ความสามารถในการใช้เทคโนโลยี สารสนเทศ และการสื่อสารอยู่ในระดับมากที่สุด ซึ่งสอดคล้องกับงานวิจัยของคำสอน นันแก้ว<sup>๓</sup> ได้ทำ วิจัยเรื่องการดำเนินงานประกันคุณภาพภายในสถานศึกษาขั้นพื้นฐาน อำเภอภูพาน จังหวัดพะเยา ผลการวิจัยพบว่า สภาพปัจจุบันในการดำเนินการประกันคุณภาพภายในสถานศึกษาขั้นพื้นฐาน รวมเฉลี่ยทุกด้านอยู่ในระดับมาก

**ตามมาตรฐานที่ ๑ คุณภาพของผู้เรียน จากคุณลักษณะที่พึงประสงค์ของผู้เรียน ด้านความเหมาะสม** พบว่าการมีคุณลักษณะ และค่านิยมที่ดีตามที่สถานศึกษากำหนด โดยไม่ขัดกับ กฎหมาย และวัฒนธรรมอันดีของ สุขภาวะร่างกาย และลักษณะจิตสังคม มีคุณลักษณะอนุรักษ์ สิ่งแวดล้อม และทรัพยากรธรรมชาติ การยอมรับที่จะร่วมกันบนความแตกต่าง และหลากหลายอยู่ใน

<sup>๒</sup>สุริยศักดิ์ ประทุมรัตน์, “สภาพ และปัญหาการดำเนินงานประกันคุณภาพภายในโรงเรียนสังกัด สำนักงานเขตพื้นที่การศึกษาในจังหวัดสกลนคร”, *วิทยานิพนธ์ ค.ม. (การบริหารการศึกษา)*, (สกลนคร: บัณฑิต วิทยาลัย มหาวิทยาลัยราชภัฏสกลนคร, ๒๕๕๑), หน้า ๑๕๔.

<sup>๓</sup>คำสอน นันแก้ว, “การดำเนินงานประกันคุณภาพในสถานศึกษาขั้นพื้นฐาน อำเภอภูพาน จังหวัดพะเยา”, *วิทยานิพนธ์ ค.ม. (การบริหารการศึกษา)*, (เชียงใหม่: บัณฑิตวิทยาลัย มหาวิทยาลัยราชภัฏเชียงใหม่, ๒๕๕๒), หน้า ๖๒.

ระดับมากที่สุดสอดคล้องกับ องค์การ วงศ์เรื่อง<sup>๕</sup> ได้ทำวิจัยเรื่องการศึกษาสภาพการดำเนินงานการประกันคุณภาพภายในสถานศึกษาของโรงเรียนขนาดเล็ก สังกัดสำนักงานเขตพื้นที่การศึกษาน่านเขต ๒ ผลการวิจัยพบว่า สภาพการดำเนินงานการประกันคุณภาพภายในสถานศึกษาของโรงเรียนขนาดเล็ก สังกัดสำนักงานเขตพื้นที่การศึกษาน่าน เขต ๒ โดยรวม และรายด้านพบว่ามีสภาพการดำเนินงานอยู่ในระดับมาก

**มาตรฐานที่ ๑ คุณภาพของผู้เรียน จากคุณลักษณะที่พึงประสงค์ของผู้เรียน ด้านความเป็นไปได้** พบว่า มีความเป็นไปได้ในระดับมากที่สุด จำนวน ๔ ข้อ ได้แก่ การมีคุณลักษณะและค่านิยมที่ดีตามที่สถานศึกษากำหนด โดยไม่ขัดกับกฎหมาย และวัฒนธรรมอันดีของสังคม การยอมรับที่จะร่วมกันบนความแตกต่าง และหลากหลาย มีคุณลักษณะอนุรักษ์สิ่งแวดล้อม และทรัพยากรธรรมชาติ สุขภาวะร่างกาย และลักษณะจิตสังคม ซึ่งสอดคล้องกับงานวิจัยของวิเชียร พันธุ์เครือบุตร<sup>๖</sup> ที่พบว่า การพัฒนาระบบการประกันคุณภาพภายในของโรงเรียนอาชีวศึกษาเอกชน ในส่วนของการศึกษาความเป็นไปได้ของระบบประกันคุณภาพภายใน ควรพัฒนาระบบการบริหารคุณภาพเกี่ยวกับสายงานบังคับบัญชา ผู้รับผิดชอบ และอำนาจหน้าที่ ทั้งนี้อาจเป็นเพราะเรื่องคุณภาพการศึกษาเป็นเรื่องใหม่ การฝากงานประกันคุณภาพการศึกษาไว้กับฝ่ายใดฝ่ายหนึ่งจะทำให้งานประสบความสำเร็จยาก และการกำหนดหน่วยงาน และบทบาทของผู้รับผิดชอบให้ชัดเจนนอกจากจะทำให้งานมีผลดีแล้ว ยังทำให้บุคลากรตระหนักถึงความสำคัญของการประกันคุณภาพการศึกษาด้วย

**มาตรฐานที่ ๒ กระบวนการบริหาร และการจัดการของผู้บริหารสถานศึกษา ด้านความเหมาะสม** ความเหมาะสมในระดับมากที่สุด จำนวน ๔ ข้อ ได้แก่ การกำกับ ติดตาม ประเมินผล การบริหาร และการจัดการศึกษา การวางแผน และดำเนินงานพัฒนาครู และบุคลากรให้มีความเชี่ยวชาญทางวิชาชีพ การวางแผน และดำเนินงานพัฒนาวิชาการที่เน้นคุณภาพของผู้เรียนรอบด้าน ทุกกลุ่มเป้าหมาย และดำเนินการอย่างเป็นรูปธรรม การมีส่วนร่วมของผู้เกี่ยวข้องทุกฝ่าย และการร่วมรับผิดชอบต่อผลการจัดการศึกษาให้มีคุณภาพ และได้มาตรฐาน สอดคล้องกับอมรพรธน ประจันตวนิชย์<sup>๗</sup> ที่ว่า หัวใจของการประกันคุณภาพ อยู่ที่ความร่วมมือของบุคลากรเป็นสำคัญ บุคลากร และเจ้าหน้าที่ทุกฝ่ายต้องยอมรับระบบควบคุมคุณ และปฏิบัติตามแผนงานที่กำหนดไว้ ตลอดจนมีส่วนร่วมในการสร้าง และพัฒนาโลกที่จะนำไปสู่การปรับปรุงคุณภาพที่แท้จริง

<sup>๕</sup> องค์การ วงศ์เรื่อง, “การศึกษาสภาพการดำเนินงานการประกันคุณภาพภายในสถานศึกษาของโรงเรียนขนาดเล็ก สังกัดสำนักงานเขตพื้นที่การศึกษาน่าน เขต ๒”, *วิทยานิพนธ์ ค.ม. (การบริหารการศึกษา)*, (อุตรดิตถ์ : บัณฑิตวิทยาลัย มหาวิทยาลัยราชภัฏอุตรดิตถ์, ๒๕๕๓), บทคัดย่อ.

<sup>๖</sup> วิเชียร พันธุ์เครือบุตร, “การพัฒนาระบบการประกันคุณภาพภายในของโรงเรียนอาชีวศึกษาเอกชน”, *วิทยานิพนธ์ ปริญญาการศึกษาคุณวุฒิบัณฑิต*, (มหาวิทยาลัยบูรพา, ๒๕๔๘), หน้า ๑๒๐.

<sup>๗</sup> ออมรพรธน ประจันตวนิชย์, “ปัจจัยด้านสภาพแวดล้อมในการทำงาน และปัจจัยส่วนบุคคลที่ส่งผลต่อการมีส่วนร่วมในการประกันคุณภาพการศึกษาของบุคลากรในมหาวิทยาลัยธรรมศาสตร์”, *ปริญญาานิพนธ์, หลักสูตรปริญญาการศึกษามหาบัณฑิต*, (มหาวิทยาลัยศรีนครินทรวิโรฒ, ๒๕๕๐), หน้า ๑๓.

**ตามมาตรฐานที่ ๒ กระบวนการบริหาร และการจัดการของผู้บริหารสถานศึกษา ด้านความเป็นไปได้** พบว่า ความเป็นไปได้ในระดับมากที่สุด จำนวน ๔ ข้อ ได้แก่ การมีส่วนร่วมของผู้เกี่ยวข้องทุกฝ่าย และการร่วมรับผิดชอบต่อผลการจัดการศึกษาให้มีคุณภาพ และได้มาตรฐาน การวางแผน และดำเนินงานพัฒนาวิชาการที่เน้นคุณภาพของผู้เรียนรอบด้าน ทุกกลุ่มเป้าหมาย และดำเนินการอย่างเป็นรูปธรรม การกำกับ ติดตาม ประเมินผลการบริหาร และการจัดการศึกษา การวางแผน และดำเนินงานพัฒนาครู และบุคลากรให้มีความเชี่ยวชาญทางวิชาชีพ

มาตรฐานที่ ๓ กระบวนการจัดการเรียนการสอนที่เน้นผู้เรียนเป็นสำคัญด้านความเหมาะสม พบว่า ความเหมาะสมในระดับมากที่สุด ได้แก่ การมีกระบวนการเรียนการสอนที่สร้างโอกาสให้ผู้เรียนทุกคนมีส่วนร่วม

มาตรฐานที่ ๓ กระบวนการจัดการเรียนการสอนที่เน้นผู้เรียนเป็นสำคัญ ด้านความเป็นไปได้ พบว่า ความเป็นไปได้ในระดับมากที่สุด ได้แก่ การมีกระบวนการเรียนการสอนที่สร้างโอกาสให้ผู้เรียนทุกคนมีส่วนร่วม

มาตรฐานที่ ๔ ระบบการประกันคุณภาพภายในที่มีประสิทธิผลด้านความเหมาะสม เฉลี่ยอยู่ในระดับมากที่สุด

มาตรฐานที่ ๔ ระบบการประกันคุณภาพภายในที่มีประสิทธิผลด้านความเป็นไปได้ เฉลี่ยอยู่ในระดับมากที่สุด

๒. ผลการพัฒนารูปแบบการประกันคุณภาพการศึกษาภายในของสถานศึกษา สังกัดสำนักงานเขตพื้นที่การศึกษาประถมศึกษา สังกัดสำนักงานเขตพื้นที่การศึกษาประถมศึกษาสมุทรปราการ เขต ๑ พบว่า มาตรฐานที่ ๑ คุณภาพของผู้เรียน ด้านผลสัมฤทธิ์ทางวิชาการของผู้เรียน มาตรฐานที่ ๒ กระบวนการบริหาร และการจัดการของผู้บริหารสถานศึกษา มาตรฐานที่ ๓ กระบวนการจัดการเรียนการสอนที่เน้นผู้เรียนเป็นสำคัญ มาตรฐานที่ ๔ ระบบการประกันคุณภาพภายในที่มีประสิทธิผล ทั้ง ๔ มาตรฐานสอดคล้องกับงานวิจัยของ **ภานพ แจ้งพลอย**<sup>๗</sup> ได้ศึกษาการศึกษาสภาพการดำเนินงานประกันคุณภาพภายในสถานศึกษา สังกัดสำนักงานเขตพื้นที่การศึกษาประถมศึกษาจันทบุรี ผลการวิจัยพบว่า ๑) สภาพการดำเนินงานประกันคุณภาพภายในสถานศึกษา สังกัดสำนักงานเขตพื้นที่การศึกษาประถมศึกษาจันทบุรี ในภาพรวมอยู่ในระดับมาก เมื่อพิจารณาเป็นรายด้าน พบว่า อยู่ในระดับมากทุกด้าน ๒) สภาพการดำเนินงานประกันคุณภาพภายในสถานศึกษา สังกัดสำนักงานเขตพื้นที่การศึกษาประถมศึกษาจันทบุรี จำแนกตามสถานภาพในการปฏิบัติงานโดยรวม และรายด้านแตกต่างกันอย่างไม่มีนัยสำคัญทางสถิติ ๓) สภาพการดำเนินงานประกันคุณภาพภายในสถานศึกษา สังกัดสำนักงานเขตพื้นที่การศึกษาประถมศึกษาจันทบุรี จำแนกตามขนาดของสถานศึกษาโดยรวมแตกต่างกันอย่างไม่มีนัยสำคัญทางสถิติ เมื่อเปรียบเทียบความแตกต่างของค่าเฉลี่ยเป็นรายคู่ พบว่า ผู้บริหารสถานศึกษา และครูผู้สอนปฏิบัติหน้าที่ในสถานศึกษาขนาดกลาง และสถานศึกษาขนาดใหญ่มีสภาพการดำเนินงานประกันคุณภาพภายในสถานศึกษาแตกต่าง

<sup>๗</sup>ภานพ แจ้งพลอย, “การศึกษาสภาพการดำเนินงานประกันคุณภาพภายในสถานศึกษา สังกัดสำนักงานเขตพื้นที่การศึกษาประถมศึกษาจันทบุรี”, **วิทยานิพนธ์ ค.ม. (การบริหารการศึกษา)**, (จันทบุรี : มหาวิทยาลัยราชภัฏรำไพพรรณี, ๒๕๕๖).

กัน อย่างมีนัยสำคัญทางสถิติที่ระดับ .๐๕ และยังสอดคล้องกับ **ธนิศย์ ไชยแก้ว**<sup>๕</sup> ได้ทำวิจัยเรื่อง “สภาพการดำเนินงานประกันคุณภาพภายในของโรงเรียนในสังกัดสำนักงานเขตพื้นที่การศึกษาแพร่ เขต ๒” ผลการวิจัยพบว่าการดำเนินงานประกันคุณภาพภายในของโรงเรียนในสังกัดสำนักงานเขตพื้นที่การศึกษาแพร่ เขต ๒ โดยภาพรวมมีสภาพการดำเนินงานประกันคุณภาพอยู่ในระดับมาก โรงเรียนที่มีขนาดต่างกันจะมีสภาพการดำเนินงานประกันคุณภาพภายในแตกต่างกันอย่างมีนัยสำคัญทางสถิติที่ระดับ .๐๑ และเมื่อเปรียบเทียบความแตกต่างเป็นรายคู่โดยใช้วิธีของ เชฟเฟ่ พบว่า โรงเรียนขนาดใหญ่มีสภาพการดำเนินงานประกันคุณภาพภายในแตกต่างจากโรงเรียนขนาดเล็ก และโรงเรียนขนาดกลางมีสภาพการดำเนินงานประกันคุณภาพภายในแตกต่างกับโรงเรียนขนาดเล็กอย่างมีนัยสำคัญทางสถิติที่ระดับ .๐๑ ผู้บริหารโรงเรียน และครูผู้สอนมีความคิดเห็นสภาพการดำเนินงานประกันคุณภาพภายในโรงเรียนไม่แตกต่างกัน

๓. เสนอกระบวนการประกันคุณภาพการศึกษาภายในของสถานศึกษาสังกัดสำนักงานเขตพื้นที่การศึกษาประถมศึกษา พบว่า ๑) การควบคุมคุณภาพ (Quality Control) ๒) การตรวจสอบ (Quality Audit) ๓) การประเมินคุณภาพ (Quality Assessment) ๔) การให้การรับรองคุณภาพการศึกษาแก่สถานศึกษานั้นๆ ผ่านวงจรควบคุมคุณภาพ PDCA ได้แก่ P = (Plan) กำหนดโครงการ/แผนงาน/กิจกรรม และกำหนดวัตถุประสงค์ D = (Do) ปฏิบัติหน้าที่ตามแผนที่กำหนดไว้ให้มีประสิทธิผล C = (Check) ควบคุม (Controlling) และ A = (Action) การทบทวนกระบวนการปฏิบัติงาน สอดคล้องกับ **บุญศรี พรหมมาพันธ์ และคณะ** วิจัยเรื่องการพัฒนาเครื่องชี้วัดสำหรับการประเมินผลการบริหารงานบุคคลส่วนท้องถิ่นโดยมีวัตถุประสงค์เพื่อศึกษาวิเคราะห์องค์ประกอบปัจจัยและตัวชี้วัดเพื่อการประเมินผลการบริหารงานบุคคลส่วนท้องถิ่น และศึกษาวิเคราะห์ และนำเสนอรูปแบบ และแนวทางในการวางระบบการติดตามประเมินผลการบริหารงานบุคคลส่วนท้องถิ่นที่สอดคล้องกับรัฐธรรมนูญ และกฎหมายการบริหารงานบุคคลส่วนท้องถิ่นพบว่าองค์ประกอบปัจจัยและตัวชี้วัดสำหรับการประเมินผลการบริหารงานบุคคลส่วนท้องถิ่นมีจำนวน ๔ องค์ประกอบ ๑๘ ปัจจัย ๔๖ ตัวบ่งชี้ และผลลัพธ์ที่พึงประสงค์กล่าวคือองค์ประกอบที่ ๑ การจัดหาทรัพยากรมนุษย์ มี ๕ ปัจจัยคือการวางแผนทรัพยากรมนุษย์ การวิเคราะห์งาน การสรรหา การคัดเลือก และการแต่งตั้ง มีตัวบ่งชี้ ๑๖ ตัวบ่งชี้ องค์ประกอบที่ ๒ การให้รางวัลทรัพยากรมนุษย์ มี ๖ ปัจจัยคือการเลื่อนตำแหน่ง การเลื่อนขั้นเงินเดือน การประเมินผลการปฏิบัติงาน ค่าตอบแทนการย้าย (ภายในองค์การเดียวกัน) และการจูงใจ มีตัวบ่งชี้ ๑๒ ตัวบ่งชี้ องค์ประกอบที่ ๓ การพัฒนาทรัพยากรมนุษย์ มี ๓ ปัจจัยคือการฝึกอบรมการศึกษา และการวางแผน และการพัฒนาอาชีพ มีตัวบ่งชี้ ๕ ตัวบ่งชี้ องค์ประกอบที่ ๔ การดำรงรักษา และป้องกันทรัพยากรมนุษย์ มี ๔ ปัจจัยคือพนักงานสัมพันธ์สุขภาพ และความปลอดภัย

<sup>๕</sup>ธนิศย์ ไชยแก้ว, “สภาพการดำเนินงานประกันคุณภาพภายในของโรงเรียนในสังกัดสำนักงานเขตพื้นที่การศึกษาแพร่ เขต ๒”, **วิทยานิพนธ์ ค.ม. (การบริหารการศึกษา)**, (อุตรดิตถ์ : บัณฑิตวิทยาลัย มหาวิทยาลัยราชภัฏอุตรดิตถ์, ๒๕๔๙).

การดำเนินการทางวินัย และการพ้นจากตำแหน่งมีตัวบ่งชี้ ๗ ตัวบ่งชี้ผลลัพธ์ที่พึงประสงค์มีตัวบ่งชี้ ๒ ตัวบ่งชี้คือด้านประสิทธิผล และด้านประสิทธิภาพ<sup>๔</sup>

### ๕.๓ ข้อเสนอแนะ

#### ๕.๓.๑ ข้อเสนอแนะเชิงนโยบาย

การวิจัยครั้งนี้เป็นวิจัยเกี่ยวกับการพัฒนากระบวนการประกันคุณภาพการศึกษา ภายในของสถานศึกษาสังกัดสำนักงานเขตพื้นที่การศึกษาประถมศึกษา พบว่า สภาพปัญหาการประกันคุณภาพการศึกษาภายในของสถานศึกษา สังกัดสำนักงานเขตพื้นที่การศึกษาประถมศึกษา ด้านความเหมาะสม โดยภาพรวมเฉลี่ยอยู่ในระดับมากที่สุด ( $\bar{x} = ๔.๕๓$ ) เมื่อพิจารณาเป็นมาตรฐาน พบว่า มาตรฐานที่ ๔ ระบบประกันคุณภาพภายในที่มีประสิทธิผล ( $\bar{x} = ๔.๖๔$ ) มาตรฐานที่ ๑ คุณภาพของผู้เรียน ( $\bar{x} = ๔.๕๒$ ) มาตรฐานที่ ๒ กระบวนการบริหาร และการจัดการของผู้บริหารสถานศึกษา ( $\bar{x} = ๔.๕๑$ ) และ มาตรฐานที่ ๓ กระบวนการจัดการเรียนการสอนที่เน้นผู้เรียนเป็นสำคัญ ( $\bar{x} = ๔.๔๔$ ) ตามลำดับ และด้านความเป็นไปได้ โดยภาพรวมเฉลี่ยอยู่ในระดับมากที่สุด ( $\bar{x} = ๔.๕๑$ ) เมื่อพิจารณาเป็นมาตรฐานพบว่า มาตรฐานที่ ๔ ระบบประกันคุณภาพภายในที่มีประสิทธิผล ( $\bar{x} = ๔.๕๗$ ) มาตรฐานที่ ๒ กระบวนการบริหาร และการจัดการของผู้บริหารสถานศึกษา ( $\bar{x} = ๔.๕๐$ ) มาตรฐานที่ ๑ คุณภาพของผู้เรียน ( $\bar{x} = ๔.๔๙$ ) และมาตรฐานที่ ๓ กระบวนการจัดการเรียนการสอนที่เน้นผู้เรียนเป็นสำคัญ ( $\bar{x} = ๔.๔๖$ ) ตามลำดับ

ผู้วิจัย จึงขอเสนอแนะแนวทางเชิงนโยบาย ดังนี้

#### ๕.๓.๒ ข้อเสนอแนะเชิงนโยบาย

๑. ผู้บริหารควรปฏิบัติงานด้วยความสมัครใจ และมุ่งหวังในผลสำเร็จของงานเหนือสิ่งอื่นใด ปฏิบัติงานด้วยความซื่อสัตย์สุจริตให้ผลงานที่ได้รับบรรลุตามจุดมุ่งหมาย
๒. ผู้บริหารควรปฏิบัติงานทันทีที่ได้รับมอบหมาย ไม่ย่อท้อต่ออุปสรรค และไม่ละทิ้งงานพยายาม และหมั่นเพียรที่จะหาประสบการณ์ในการปฏิบัติงานให้เพิ่มพูน
๓. ผู้บริหารควรใส่ใจ ใฝ่รู้ ในสิ่งที่เกี่ยวข้องกับงานอยู่เนืองนิตย์ ทั้งใน และนอกเวลางานรับรู้ และรับผิดชอบในงานอย่างเต็มที่ แม้งานจะมีอุปสรรค เอาใจในงาน และเพื่อนร่วมงาน เมื่อพบปัญหา ก็พร้อมที่จะแก้ไข

#### ๕.๓.๓ ข้อเสนอแนะเชิงปฏิบัติการ

๑. ผู้บริหารสถานศึกษาควรมีการจัดทำแผนพัฒนาคุณภาพการจัดการศึกษา แผนปฏิบัติการประจำปี โครงการ กิจกรรม ตลอดจนการกำกับ ติดตาม และควบคุมการดำเนินงานให้เป็นไปตามแผนที่กำหนด เพื่อใช้เป็นเครื่องมือในการปรับปรุงแก้ไขการดำเนินงานพัฒนาคุณภาพ การศึกษาอย่างต่อเนื่อง

<sup>๔</sup>บุญศรี พรหมมาพันธุ์ และคณะ. การพัฒนาเครื่องชี้วัดสำหรับการประเมินผลการบริหารงานบุคคล ส่วนท้องถิ่น. (มหาวิทยาลัยสุโขทัยธรรมมาธิราช, ๒๕๔๗).

๒. ผู้บริหารสถานศึกษา ควรนำผลการประเมินมาสร้างความเข้าใจเกี่ยวกับสภาพการดำเนินงานที่เกิดขึ้นแก่ผู้มีส่วนเกี่ยวข้องทุกฝ่าย และนำผลการประเมินไปใช้ในการกำกับติดตามและควบคุมการดำเนินงาน

๓. ผู้บริหารสถานศึกษาควรเอาใจใส่ ใฝ่รู้ ในสิ่งที่เกี่ยวข้องกับงานอยู่เป็นนิตย์ ทั้งในและนอกเวลางาน รับรู้ และรับผิดชอบในงานอย่างเต็มที่ แม้งานจะมีอุปสรรค เอาใจใส่ในงาน และเพื่อนร่วมงาน เมื่อพบปัญหาที่พร้อมที่จะแก้ไข

#### ๕.๓.๔ ข้อเสนอแนะสำหรับการทำวิจัยครั้งต่อไป

ผลการวิจัย ได้ข้อเสนอแนะเกี่ยวกับประเด็นปัญหาที่ควรศึกษาวิจัยต่อไปในอนาคตเพื่อเป็นประโยชน์ทางวิชาการ และทางประกันคุณภาพภายในของสถานศึกษา สังกัดสำนักงานเขตพื้นที่การศึกษาประถมศึกษาอุตรดิตถ์จังหวัดอุตรดิตถ์ และขอยืนยันที่กว้างขวางชัดเจนยิ่งขึ้น ผู้วิจัยจึงขอเสนอแนะ ดังต่อไปนี้ คือ

๑. ควรทำการวิจัยสภาพการพัฒนารูปแบบการประกันคุณภาพการศึกษาภายในของสถานศึกษา สังกัดสำนักงานเขตพื้นที่การศึกษาประถมศึกษาทุกกลุ่ม เพื่อจะทราบว่าในปัจจุบันมีปัญหา และความต้องการในประเด็นใดที่สำคัญ

๒. ควรมีการศึกษาเปรียบเทียบการพัฒนารูปแบบการประกันคุณภาพการศึกษาภายในของสถานศึกษา สังกัดสำนักงานเขตพื้นที่การศึกษาประถมศึกษา ในประเทศ

๓. ควรมีการศึกษาการพัฒนารูปแบบการประกันคุณภาพการศึกษาภายในของสถานศึกษา สังกัดสำนักงานเขตพื้นที่การศึกษาประถมศึกษา ในองค์การอื่นซึ่งจะเป็นประโยชน์ต่อการพัฒนารูปแบบการประกันคุณภาพการศึกษาภายในการ

## บรรณานุกรม

### ๑. ภาษาไทย :

#### ข. ข้อมูลทุติยภูมิ

#### (๑) หนังสือ :

กระทรวงศึกษาธิการ. **แนวทางการพัฒนาระบบประกันคุณภาพภายในของสถานศึกษา.**

กรุงเทพมหานคร: โรงพิมพ์ชุมนุมสหกรณ์การเกษตรแห่งประเทศไทย จำกัด. ๒๕๕๔.

กฤษฎี อุทัยรัตน์. **คู่มือปฏิบัติการจริงสู่การรับรองมาตรฐานโลก ISO 9002 งานบริการ.**

กรุงเทพมหานคร: จุฬาลงกรณ์มหาวิทยาลัย. ๒๕๔๒.

กองวิชาการ. **การประกันคุณภาพการศึกษา.** กรุงเทพมหานคร: โรงพิมพ์คุรุสภาลาดพร้าว. ๒๕๓๙.

ข้อมูลจากสำนักงานเขตพื้นที่การศึกษาประถมศึกษาสมุทรปราการ เขต ๑ ๑๐ มิ.ย. ๒๕๖๐

ข้อมูลจากสำนักงานรับรองมาตรฐานและการประเมินคุณภาพการศึกษา สมศ. ประจำปีการศึกษา ๒๕๖๐.

คณะกรรมการการศึกษาแห่งชาติ.สำนักงาน. **แนวทางการประกันคุณภาพการศึกษาตามมาตรฐาน**

**การศึกษาขั้นพื้นฐานเพื่อการประกันคุณภาพภายในของสถานศึกษา.** กรุงเทพมหานคร:

โรงพิมพ์สำนักงานพระพุทธศาสนาแห่งชาติ. ๒๕๕๔.

จำรัส นองมาก. **การประกันคุณภาพการศึกษาอย่างถูกต้อง และมีความสุข.** กรุงเทพมหานคร:

พิสิทส์เซ็นเตอร์. ๒๕๕๔.

\_\_\_\_\_. **ปฏิบัติการประกันคุณภาพการศึกษา.** กรุงเทพมหานคร: บริษัท พัฒนาคุณภาพวิชาการ

พว. จำกัด. ๒๕๔๖.

ชูศรี วงศ์รัตน์. **เทคนิคการเขียนเค้าโครงการวิจัย:แนวทางสู่ความสำเร็จ.** นนทบุรี: บริษัทไทย

เนรมิตอินเตอร์โปรเกรสซีฟ จำกัด. ๒๕๔๙.

ณัฐพล ชุนวราชัย. **บันไดสู่การประกันคุณภาพการศึกษา การบริหารจัดการคุณภาพในโรงเรียนเพื่อ**

**การประเมินภายนอก.** กรุงเทพมหานคร: บริษัท บิ๊กพอยท์ จำกัด. ๒๕๕๕.

ดำรง ทวีแสงสกุลไทย. **การควบคุมคุณภาพสำหรับนักบริหาร และกรณีศึกษา.** กรุงเทพมหานคร:

บริษัทเอเชียเพรส จำกัด. ๒๕๓๓.

ธนิศย์ ไชยแก้ว. **สภาพการดำเนินงานประกันคุณภาพภายในของโรงเรียนในสังกัดสำนักงานเขตพื้นที่**

**การศึกษาแพร่ เขต ๒. วิทยานิพนธ์ ค.ม. การบริหารการศึกษา. บัณฑิตวิทยาลัย**

**มหาวิทยาลัยราชภัฏอุตรดิตถ์. ๒๕๔๙.**

ธวัชชัย ศุภดิษฐ์. **การพัฒนาแนวปฏิบัติเพื่อให้เกิดผลสัมฤทธิ์ในการประกันคุณภาพการศึกษา สถาบัน**

**บัณฑิตพัฒนบริหารศาสตร์. วิจัย สถาบันบัณฑิตพัฒนบริหารศาสตร์. ๒๕๕๗.**

ธีรยุทธ พึ่งเทียร. **สถิติเบื้องต้นและการวิจัย. คณะครุศาสตร์ มหาวิทยาลัยมหาจุฬาลงกรณราช**

**วิทยาลัย. กรุงเทพมหานคร: สำนักพิมพ์สุทรไพศาล. ๒๕๔๕.**



ธีระ รุญเจริญ. ม.ป.ป. **ระบบการศึกษา และระบบบริหารการศึกษาไทย**. ในประมวลสาระชุดวิชา  
ทฤษฎี และแนวปฏิบัติในการบริหารการศึกษา หน่วยที่ ๑๓. นนทบุรี: สาขาวิชา  
ศึกษาศาสตร์ มหาวิทยาลัยสุโขทัยธรรมาธิราช. ๒๕๕๕.

นิติธร ปิลวาสน์. การประกันคุณภาพการศึกษา. [ออนไลน์] แหล่งที่มา <http://taamkru.com/th> [๒๑  
กันยายน ๒๕๖๐]

บุญชม ศรีสะอาด. **การวิจัยเบื้องต้น**. พิมพ์ครั้งที่ ๗. กรุงเทพมหานคร: สุวีริยาสาส์น. ๒๕๔๕.

บุญศรี พรหมมาพันธุ์ และคณะ. การพัฒนาเครื่องชี้วัดสำหรับการประเมินผลการบริหารงานบุคคล  
ส่วนท้องถิ่น. มหาวิทยาลัยสุโขทัยธรรมาธิราช. ๒๕๔๗.

ประโยชน์ที่ได้จากการประกันคุณภาพการศึกษา. [ออนไลน์] แหล่งที่มา [https://  
www.gotoknow.org](https://www.gotoknow.org) [๑๓ กันยายน ๒๕๕๙]

ประเวศ วะสี. **ความเป็นมนุษย์กับการเข้าถึงสิ่งสูงสุด**. พิมพ์ครั้งที่ ๒. กรุงเทพมหานคร: กรีนปัญญา  
ญาณ. ๒๕๕๐.

แผนพัฒนาคุณภาพการจัดการศึกษาของสถานศึกษาตามกฎกระทรวงว่าด้วยระบบ หลักเกณฑ์ และ  
วิธีการประกันคุณภาพการศึกษา พ.ศ. ๒๕๕๓.

พระธรรมปิฎก (ป.อ. ปยุตฺโต). **ถึงเวลามารื้อระบบพัฒนาคนกันใหม่**. กรุงเทพมหานคร: การศาสนา.  
๒๕๔๓.

\_\_\_\_\_. **พุทธธรรม**. พิมพ์ครั้งที่ ๑๑. กรุงเทพมหานคร: มหาวิทยาลัยมหาจุฬาลงกรณราช  
วิทยาลัย. ๒๕๔๖.

พระพรหมคุณาภรณ์ ป.อ.ปยุตฺโต. **พจนานุกรมพุทธศาสตร์ ฉบับประมวลธรรม**. พิมพ์ครั้งที่ ๑๖.  
บริษัท เอส. อาร์. พรินติ้ง แมส โปรดักส์ จำกัด. ๒๕๕๑.

พระราชบัญญัติการศึกษาแห่งชาติ พ.ศ. ๒๕๔๒ มาตรา ๔ และพระราชบัญญัติการศึกษาแห่งชาติ  
ฉบับที่ พ.ศ. ๒๕๔๕.

พระราชวรมนู (ประยุทธ์ ปยุตฺโต). ทางสายกลางของการศึกษาไทย. พิมพ์ครั้งที่ ๒. กรุงเทพมหานคร:  
คณะศึกษาศาสตร์ มหาวิทยาลัยเกษตรศาสตร์. ๒๕๒๗.

พิสนุ ฟองศรี. **วิจัยทางการศึกษา**. พิมพ์ครั้งที่ ๒. กรุงเทพมหานคร: สำนักพิมพ์เทียมฝ่ายการพิมพ์.  
๒๕๔๙.

มหาวิทยาลัยสุโขทัยธรรมาธิราช. การประกันคุณภาพการศึกษา. [ออนไลน์] แหล่งที่มา  
[www.stou.ac.th](http://www.stou.ac.th) [๑๒ มกราคม ๒๕๖๐]

ยุวัฒน์ วุฒิเมธี. หลักการพัฒนาชุมชน และการพัฒนาชนบท. กรุงเทพมหานคร: ไทยอนุเคราะห์ไทย.  
๒๕๓๖.

ราชกิจจานุเบกษา. **พระราชบัญญัติการศึกษาแห่งชาติ พ.ศ. ๒๕๔๒ และที่แก้ไขเพิ่มเติม ฉบับที่ ๒  
พ.ศ. ๒๕๔๕ และ ฉบับที่ ๓ พ.ศ. ๒๕๕๓** กรุงเทพมหานคร: สำนักพิมพ์เดอะบุคส์.  
๒๕๕๖

ราชบัณฑิตสถาน. พจนานุกรมฉบับราชบัณฑิตสถาน พ.ศ. ๒๕๔๒. กรุงเทพมหานคร: บริษัท นาน  
มีบุ๊คส์พับลิเคชั่น จำกัด. ๒๕๔๖.

วรภัทร์ ภูเจริญ. **แนวทางการประกันคุณภาพภายในสถานศึกษา**. กรุงเทพมหานคร: วัฒนาพานิช. ๒๕๔๔.

วารินทร์ สิ้นสูงสุด. **การประกันคุณภาพการศึกษา**. กรุงเทพมหานคร: สยามมิตรการพิมพ์. ๒๕๔๒.  
วิฑูรย์ สิมะโชคดี. **TQM วิธีองค์กรคุณภาพยุค ๒๐๐๐**. พิมพ์ครั้งที่ ๔. กรุงเทพมหานคร: TPA PUBLISHING. ๒๕๔๒.

สงบ ประเสริฐพันธ์. **ร่วมกันสร้างสรรค์คุณภาพโรงเรียน**. กรุงเทพมหานคร: สุวีริยาสาส์น. ๒๕๔๓.  
สมคิด พรหมจ้อย และสุพัตร์ พิบูลย์. **การประกันคุณภาพภายในสถานศึกษา**. นนทบุรี: จตุพร ดีไซน์. ๒๕๔๔.

สมชัย อัครทิวา . เรียบเรียง. **Why-Why Analysis เทคนิคการวิเคราะห์อย่างถึงแก่นเพื่อปรับปรุงสถานประกอบการ**. พะเยา: มหาวิทยาลัยนเรศวร. ๒๕๕๐.

สมศักดิ์ สิ้นธระเวชญ์. **มุ่งสู่คุณภาพการศึกษา**. พิมพ์ครั้งที่ ๒. กรุงเทพมหานคร: วัฒนาพานิชย์. ๒๕๔๒.  
สมศักดิ์ ศรีสันติสุข. **สังคมไทย: แนวทางวิจัย และการพัฒนา**. กรุงเทพมหานคร: สถาบันวิจัยพฤติกรรมศาสตร์. ๒๕๓๕.

สมหวัง พิธิยานุวัฒน์. “**ความรู้พื้นฐานสำหรับการประเมินโครงการทางการศึกษา**”. พิมพ์ครั้งที่ ๓. กรุงเทพมหานคร: สำนักพิมพ์จุฬาลงกรณ์มหาวิทยาลัย. ๒๕๔๙.

สำนักงานเขตพื้นที่การศึกษามหาสารคาม เขต ๑. **แนวการจัดทำแผนพัฒนาคุณภาพการศึกษาของสถานศึกษา**. มหาสารคาม: กลุ่มนิเทศติดตาม และประเมินผลการจัดการศึกษา สำนักงานเขตพื้นที่การศึกษามหาสารคาม เขต ๑. ๒๕๔๙.

สำนักงานคณะกรรมการการศึกษาขั้นพื้นฐาน. **กระบวนการประกันคุณภาพการศึกษา**. กรุงเทพมหานคร: ๒๕๕๙.

สำนักงานคณะกรรมการการศึกษาขั้นพื้นฐาน. **การกำหนดมาตรฐานการศึกษาของสถานศึกษา เล่ม ๒**. กรุงเทพมหานคร: โรงพิมพ์ชุมนุมสหกรณ์การเกษตรแห่งประเทศไทย จำกัด. ๒๕๕๔.

สำนักงานคณะกรรมการการศึกษาแห่งชาติ. **แนวทางการประกันคุณภาพการศึกษา**. การประกันคุณภาพการศึกษา. กรุงเทพมหานคร: โรงพิมพ์จุฬาลงกรณ์มหาวิทยาลัย. ๒๕๔๑.

สำนักงานคณะกรรมการการศึกษาแห่งชาติ. **แนวทางการประกันคุณภาพภายในสถานศึกษา**. เพื่อพร้อมรับการประเมินภายนอก. กรุงเทพมหานคร: โรงพิมพ์สกายบุ๊กส์. ๒๕๔๔.

สำนักงานคณะกรรมการการศึกษาแห่งชาติ. **แนวทางประกันคุณภาพภายในสถานศึกษา**. เพื่อพร้อมรับการประเมินภายนอก. กรุงเทพมหานคร: พิมพ์ดี. ๒๕๔๓.

สำนักงานคณะกรรมการการอุดมศึกษา. **คู่มือการประกันคุณภาพการศึกษาภายในสถานศึกษาระดับอุดมศึกษา พ.ศ. ๒๕๕๗**.

สำนักงานคณะกรรมการส่งเสริมการศึกษาเอกชน กระทรวงศึกษาธิการ. **แนวทางการจัดทำรายงานการประเมินคุณภาพภายในสถานศึกษา Self - Assessment Report: SAR ระดับการศึกษาขั้นพื้นฐาน**.

สำนักงานรับรองมาตรฐาน และประเมินคุณภาพการศึกษา องค์กรมหาชน. **อภิธานศัพท์ การประกันคุณภาพการศึกษา**. กรุงเทพมหานคร: หจก.สำนักพิมพ์พิสิกส์เซ็นเตอร์. ๒๕๕๓.

สำนักงานรับรองมาตรฐาน และประเมินคุณภาพการศึกษา องค์การมหาชน. **อภิธานศัพท์ การประกันคุณภาพการศึกษา QA Glossary**. กรุงเทพมหานคร: สำนักงานรับรองมาตรฐาน และประเมินคุณภาพการศึกษา องค์การมหาชน ๒๕๕๓.

สำนักงานเลขาธิการสภาการศึกษา. **ข้อเสนอการปฏิรูปการศึกษาในทศวรรษที่สอง พ.ศ. ๒๕๕๒-๒๕๖๑**. กรุงเทพมหานคร: พริกหวานกราฟฟิค จำกัด. ๒๕๕๒.

\_\_\_\_\_ **แนวทางการประกันคุณภาพภายในสถานศึกษาเพื่อพร้อมรับการประเมินภายนอก**. กรุงเทพมหานคร: พิมพ์ดี. ๒๕๔๖.

สำนักทดสอบทางการศึกษา. ๒๕๕๓: ๒ แต่ในรอบทศวรรษที่ ผ่านมา พ.ศ.-๒๕๔๒-๒๕๕๑

สำนักทดสอบทางการศึกษา. กระทรวงศึกษาธิการ. **แนวทางการพัฒนาระบบการประกันคุณภาพภายในของสถานศึกษา**. กรุงเทพมหานคร: โรงพิมพ์ชุมนุมสหกรณ์การเกษตรแห่งประเทศไทย. ๒๕๕๓.

สำนักวิชาการ และมาตรฐานการศึกษา. การศึกษา และสังเคราะห์รูปแบบการบริหารสถานศึกษา การพัฒนาคณะกรรมการสถานศึกษา และสถานศึกษาเครือข่ายของผู้บริหารสถานศึกษาต้นแบบ. กรุงเทพมหานครฯ: ห้างหุ้นส่วนจำกัด ภาพพิมพ์. ๒๕๔๙.

สิน พันธุ์พินิจ. **เทคนิคการวิจัยทางสังคมศาสตร์**. กรุงเทพมหานคร: บริษัทจูนพับลิชชิ่ง จำกัด. ๒๕๔๗.

สุวิมล ว่องวานิช. **แนวทางการประกันคุณภาพภายในสถานศึกษา**. กรุงเทพมหานคร: พิมพ์ดี. ๒๕๔๔.

อภิรักษ์ จันตะนี. **วิธีวิจัยทางธุรกิจ**. กรุงเทพมหานคร: วี.เจ. พรินติ้ง. ๒๕๓๘.

อุทุมพร จามรมาน. ๙ **ขั้นตอนการทำประกันคุณภาพการศึกษาที่ครบวงจร**. กรุงเทพมหานคร: จุฬาลงกรณ์มหาวิทยาลัย. ๒๕๔๕.

\_\_\_\_\_ **การประกันคุณภาพการศึกษาระดับอุดมศึกษา**. กรุงเทพมหานคร: ฟีนี พับลิชชิ่ง. ๒๕๔๔.

## (๒) วาสาร / สารสังเขปออนไลน์

ขวัญษา เอกจิตต์ และ อุทัย สติมัน. “**หลักไตรสิกขากับการพัฒนาคน**”. วารสารครุศาสตร์ปริทรรศน์. ปีที่ ๓ ฉบับที่ ๒ พฤษภาคม-สิงหาคม ๒๕๕๙:

พระพรหมคุณาภรณ์ ป.อ.ปยุตโต. **พจนานุกรมพุทธศาสตร์ ฉบับประมวลธรรม**. พิมพ์ครั้งที่ ๑๒. พ.ศ. ๒๕๔๖. <[http://www.84000.org/tipitaka/dic/d\\_item.php?i=228](http://www.84000.org/tipitaka/dic/d_item.php?i=228)> [๑๖ มิถุนายน ๒๕๖๑].

พระราชบัญญัติการศึกษาแห่งชาติ พ.ศ. ๒๕๔๒ แก้ไขเพิ่มเติม ฉบับที่ ๒ พ.ศ. ๒๕๔๕ และ ฉบับที่ ๓ พ.ศ. ๒๕๕๓ <<https://person.mwit.ac.th/01-Statutes/NationalEducation.pdf>>

มาตรฐานการศึกษาขั้นพื้นฐาน เพื่อการประกันคุณภาพภายในของสถานศึกษา พ.ศ. ๒๕๕๙. [ออนไลน์] แหล่งที่มา [www.qa.ru.ac.th](http://www.qa.ru.ac.th) [๑๐ กันยายน ๒๕๕๙]

ราชกิจจานุเบกษา. รัฐธรรมนูญแห่งราชอาณาจักรไทย. เล่ม ๑๒๔ ตอนที่ ๔๗ ก หน้า ๒๓ วันที่ ๒๕ สิงหาคม ๒๕๕๐ <[www.mua.go.th/users/he-commission/doc/law/Constitution2550.pdf](http://www.mua.go.th/users/he-commission/doc/law/Constitution2550.pdf)>

- วิทยาลัยเทคนิคสตั๊ดหีบ. การประกันคุณภาพการศึกษา. [ออนไลน์] แหล่งที่มา [www.tatc.ac.th](http://www.tatc.ac.th) [๒๑ กันยายน ๒๕๖๐]
- สนธยา พลศรี. **ทฤษฎี และหลักการพัฒนาชุมชน**. [ออนไลน์] แหล่งที่มา <http://www.images.patternfly.multiply.multiplycontent.com> [๑๓ มีนาคม ๒๕๕๙].
- สำนักงานคณะกรรมการการศึกษาแห่งชาติ. “แบบประเมินคุณลักษณะของบุคคลเพื่อพิจารณาความเหมาะสมสำหรับตำแหน่งเพื่อคัดเลือกข้าราชการครูเพื่อแต่งตั้งหรือเลื่อน และแต่งตั้งให้ดำรงตำแหน่งผู้บริหารสถานศึกษา”. **วารสารครูเชียงใหม่**. ๒๕๔๓.
- องค์ประกอบของการประกันคุณภาพการศึกษา [ออนไลน์] แหล่งที่มา <http://teched.rmutp.ac.th/km/wp-content/uploads/2012/07/การประกันคุณภาพการศึกษา2> [๑๙ กันยายน ๒๕๖๐]

### (๓) วิทยานิพนธ์ /รายงานการวิจัย

- พระสุรชัย สุรชโย (หงส์ตระกูล). การพัฒนาระบบการประกันคุณภาพการศึกษาของมหาวิทยาลัยมหาจุฬาลงกรณราชวิทยาลัย. **พุทธศาสตร์ดุสิตบัณฑิต สาขาวิชาพุทธบริหารการศึกษา บัณฑิตวิทยาลัย มหาวิทยาลัยมหาจุฬาลงกรณราชวิทยาลัย**. ๒๕๖๐.
- พัทธ์ธิญา ไพรมูย์. การดำเนินงานประกันคุณภาพภายในสถานศึกษาตามหลักอิทธิบาท ๔ ของสถานศึกษาสังกัด สำนักงานส่งเสริมการศึกษานอกระบบ และการศึกษาตามอัธยาศัย จังหวัดนครสวรรค์. **วิทยานิพนธ์พุทธศาสตร์มหาบัณฑิต การบริหารการศึกษา**. มหาวิทยาลัยมหาจุฬาลงกรณราชวิทยาลัย. ๒๕๕๗.
- พิชิต ฤทธิ์จรูญ. “การพัฒนาระบบการประเมินตนเองในการใช้หลักสูตรสำหรับโรงเรียนมัธยมศึกษา”. **ปริญญาานิพนธ์การศึกษาดุสิตบัณฑิต**. กรุงเทพมหานคร: มหาวิทยาลัยศรีนครินทรวิโรฒ ประสานมิตร. ๒๕๓๗.
- ภาณพ แจ่มพลอย. “การศึกษาสภาพการดำเนินงานประกันคุณภาพภายในสถานศึกษา สังกัดสำนักงานเขตพื้นที่การศึกษาประถมศึกษาจันทบุรี”. **วิทยานิพนธ์ ค.ม. การบริหารการศึกษา**. จันทบุรี: มหาวิทยาลัยราชภัฏรำไพพรรณี. ๒๕๕๖.
- สนิท สายธนู และคณะ. “การพัฒนารูปแบบกระบวนการจัดการเรียนรู้ด้านจริยธรรมศึกษาแก่นักเรียนระดับมัธยมศึกษาตามโครงการโรงเรียนวิถีพุทธ สังกัดสำนักงานเขตพื้นที่การศึกษาสุรินทร์ เขต ๒”. **รายงานการวิจัย**. ศูนย์ส่งเสริมคุณธรรม และพัฒนาพลังแผ่นดินเชิงคุณธรรม ศูนย์คุณธรรม: สำนักงานบริหาร และพัฒนาองค์ความรู้ องค์การมหาชน. ๒๕๕๙.

**๒ ภาษาอังกฤษ :****(I) Books.**

Acher. "The Education Quality System: A Content Validation (Partnerships Organization Development)." Dissertation Abstracts International. June 1995.

Bugg. **Quality Assurance and Improvement Planning in Illinois High School. Doctoral dissertation Ph.D. (Educational Administration).** Illinois: Illinois University. 2013.

Charles E. Scott and John J Siegfried. "American Economic Association". American Economic Review. vol. 102. issu 3.

J. Ritchie and J. Lewis. Qualitative Research Practice. London: Sage. /2003.

Lee J. Cronbach. **Essential of Psychological Testing.** 3<sup>rd</sup> ed.. New York: Harper &Row Publishers. 1974.

ภาคผนวก

ภาคผนวก ก

คู่มือการพัฒนาระบบการประกันคุณภาพการศึกษาภายในของสถานศึกษา  
สังกัดสำนักงานเขตพื้นที่การศึกษาประถมศึกษา

## คู่มือการพัฒนากระบวนการประกันคุณภาพการศึกษาภายในของ สถานศึกษา

### สังกัดสำนักงานเขตพื้นที่การศึกษาประถมศึกษา

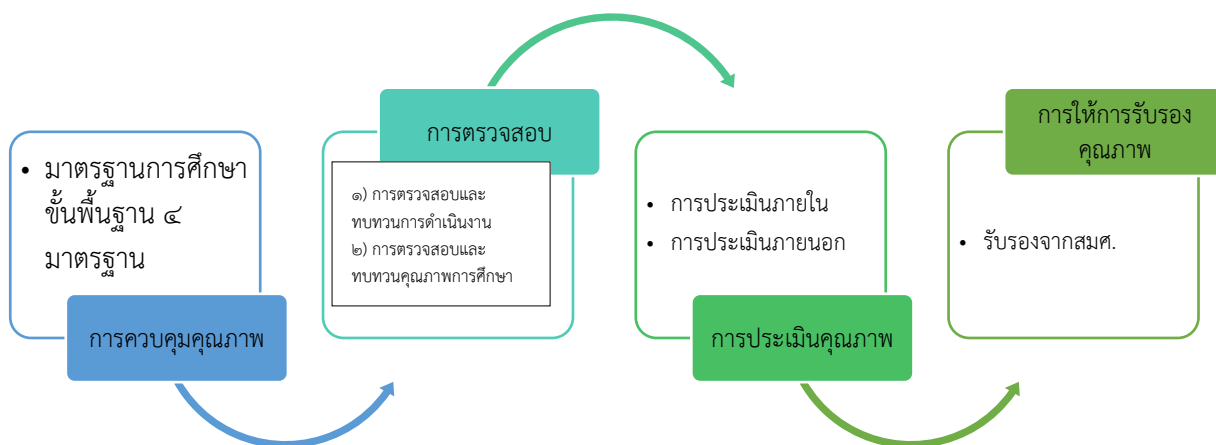

พระมหากิตติศักดิ์ สิริวิฑฒโก (หนูสุรา)  
มหาวิทยาลัยมหาจุฬาลงกรณราชวิทยาลัย



## บทนำ

คู่มือนี้ได้มาจากการพัฒนากระบวนการประกันคุณภาพการศึกษาภายในของสถานศึกษา สังกัดสำนักงานเขตพื้นที่การศึกษาประถมศึกษา ตามขั้นตอนในการวิจัย ดังนี้

๑. ศึกษาสภาพปัญหาการประกันคุณภาพการศึกษาภายในของสถานศึกษา สังกัดสำนักงานเขตพื้นที่การศึกษาประถมศึกษาและความคิดเห็นเกี่ยวกับสภาพปัญหาการประกันคุณภาพการศึกษาภายในของสถานศึกษา สังกัดสำนักงานเขตพื้นที่การศึกษาประถมศึกษา เพื่อนำมาเป็นแนวทางในการพัฒนากระบวนการประกันคุณภาพการศึกษาภายในของสถานศึกษา สังกัดสำนักงานเขตพื้นที่การศึกษาประถมศึกษาจากหนังสือ เอกสาร และผลงาน การวิจัยที่เกี่ยวข้อง และการสัมภาษณ์ผู้ให้ข้อมูลสำคัญคือ ผู้อำนวยการโรงเรียน หัวหน้าฝ่ายประกันคุณภาพการศึกษา และครูรับผิดชอบงานประกันคุณภาพการศึกษาของโรงเรียน สังกัดสำนักงานเขตพื้นที่การศึกษาประถมศึกษาสมุทรปราการ เขต ๑ แล้วกำหนดเป็นกรอบแนวคิดให้ครอบคลุมกับเนื้อหาและวัตถุประสงค์ที่ต้องการศึกษาวิจัย

๒. สร้างแบบสอบถามตามกรอบปัจจัยที่ได้กำหนดไว้ใน ข้อ ๑ ตามวิธีการสร้างแบบสอบถาม ซึ่งผู้ศึกษาได้แบ่งออกเป็น ๓ ตอน ดังนี้

ตอนที่ ๑ เป็นแบบสอบถามเกี่ยวกับข้อมูลทั่วไปของผู้ตอบแบบสอบถาม ได้แก่ เพศ อายุ สถานภาพ ระดับการศึกษา และประสบการณ์การทำงาน มีลักษณะเป็นคำถามแบบเลือกตอบ (Check list) จำนวน ๕ ข้อ

ตอนที่ ๒ เป็นแบบสอบถามที่ใช้วัดระดับรูปแบบการประกันคุณภาพการศึกษาภายในของสถานศึกษา โดยมาใช้ในการบริหารงานของโรงเรียน สังกัดสำนักงานเขตพื้นที่การศึกษาประถมศึกษาสมุทรปราการ เขต ๑ มีลักษณะเป็นมาตราส่วนประเมินค่า (Numerical Rating Scale) มี ๕ ระดับ คือ มากที่สุด มาก ปานกลาง น้อยและน้อยที่สุด

แบบสอบถาม มีขั้นตอนการสร้างและตรวจสอบคุณภาพของเครื่องมือการวิจัย ดังนี้

ตอนที่ ๑ ข้อมูลทั่วไปของประชากร ได้แก่ เพศ อายุ สถานภาพ ระดับการศึกษา และประสบการณ์การทำงาน มีลักษณะเป็นแบบเลือกตอบ

ตอนที่ ๒ เป็นแบบสอบถามความคิดเห็นเกี่ยวกับสภาพปัญหาการประกันคุณภาพการศึกษาภายในของสถานศึกษา สังกัดสำนักงานเขตพื้นที่การศึกษาประถมศึกษาเป็นแบบมาตราส่วนประมาณค่า (Rating Scale) ตามวิธีการของลิเคิร์ต (Likert Type) ซึ่งมี ๕ ระดับ ได้แก่ มากที่สุด (๕) มาก (๔) ปานกลาง (๓) น้อย (๒) น้อยที่สุด (๑) ครอบคลุมกรอบแนวคิดการวิจัย ๖ ด้าน

ตอนที่ ๓ แบบสอบถามปัญหา อุปสรรค และข้อเสนอแนะเกี่ยวกับกระบวนการประกันคุณภาพการศึกษาภายในของสถานศึกษา สังกัดสำนักงานเขตพื้นที่การศึกษาประถมศึกษา มีลักษณะเป็นคำถามปลายเปิด (Open-ended Questions)

แบบสัมภาษณ์ (Interview) ใช้การสัมภาษณ์เชิงลึก (In-depth Interview) เกี่ยวกับกระบวนการการประกันคุณภาพการศึกษาภายในของสถานศึกษา สังกัดสำนักงานเขตพื้นที่การศึกษาประถมศึกษา โดยการสร้างแบบสัมภาษณ์ขึ้นเพื่อสัมภาษณ์เฉพาะผู้อำนวยการโรงเรียน หัวหน้าฝ่ายประกันคุณภาพการศึกษา และครูรับผิดชอบงานประกันคุณภาพการศึกษา โดยเลือกโรงเรียนขนาด

ใหญ่ จำนวน ๒ โรงเรียน, โรงเรียนขนาดกลาง จำนวน ๒ โรงเรียน, และโรงเรียนขนาดเล็ก จำนวน ๒  
โรงเรียน รวมจำนวน ๖ โรงเรียน ผู้ให้ข้อมูลสำคัญโรงเรียนละ ๓ คน รวมจำนวน ๑๘ คน ด้วยการใช้  
เลือกเจาะจง (Purposive Selection)

พระมหากิตติศักดิ์ สิริวิฑฒโก (หนูสุรา)  
ผู้วิจัย

## กระบวนการประกันคุณภาพการศึกษาภายในของสถานศึกษา สังกัดสำนักงานเขตพื้นที่การศึกษาประถมศึกษา

คู่มือนี้ได้มาจากกระบวนการวิจัย ซึ่งประกอบด้วยส่วนต่างๆ ได้แก่ ๑) การควบคุมคุณภาพ (Quality Control) ๒) การตรวจสอบ (Quality Audit) ๓) การประเมินคุณภาพ (Quality Assessment) ๔) การให้การรับรองคุณภาพการศึกษาแก่สถานศึกษานั้นๆ ผ่านวงจรควบคุมคุณภาพ PDCA ได้แก่ P = (Plan) กำหนดโครงการ/แผนงาน/กิจกรรม และกำหนดวัตถุประสงค์ D = (Do) ปฏิบัติหน้าที่ตามแผนที่กำหนดไว้ให้มีประสิทธิผล C = (Check) ควบคุม (Controlling) และ A = (Action) การทบทวนกระบวนการปฏิบัติงาน โดยมีรายละเอียด ดังนี้

### กระบวนการประกันคุณภาพการศึกษา ๔ ขั้นตอน ได้แก่

๑. การควบคุมคุณภาพ (Quality Control) เป็นกระบวนการดำเนินการของหน่วยงานต้นสังกัดและสถาบันการศึกษาในการกำหนดมาตรฐานการศึกษาโดยมีการศึกษาและเตรียมการให้สอดคล้องกับมาตรฐานการศึกษาของชาติ หลังจากนั้นหน่วยงานต้นสังกัดและสถาบันการศึกษาจัดทำแผน เพื่อใช้เป็นแนวทางในการดำเนินงานพัฒนาคุณภาพเข้าสู่มาตรฐานที่กำหนดไว้ในด้านการพัฒนาหลัก สูตร สื่อการพัฒนาครูและบุคลากร ธรรมนูญสถานศึกษา ระเบียบการสอน การแนะแนว การจัดการเรียนการสอน และการประเมินผล ทั้งนี้จะเน้นระบบและกลไกการปฏิบัติงานตามแผน ติดตามกำกับการทำงานอย่างจริงจังและต่อเนื่อง โดยควบคุมให้สถานศึกษาจัดการศึกษาให้เป็นไปตามมาตรฐานการศึกษาขั้นพื้นฐาน ดังนี้

มาตรฐานการศึกษาขั้นพื้นฐาน เพื่อการประกันคุณภาพภายในของสถานศึกษา พ.ศ. ๒๕๕๙ มีจำนวน ๔ มาตรฐาน ดังนี้

แต่ละมาตรฐานมีรายละเอียด ดังนี้

#### มาตรฐานที่ ๑ คุณภาพของผู้เรียน

##### ๑.๑ ผลสัมฤทธิ์ทางวิชาการของผู้เรียน

๑) ความสามารถในการอ่าน การเขียน การสื่อสารและการคิดคำนวณ ตามเกณฑ์ของแต่ละระดับชั้น

๒) ความสามารถในการวิเคราะห์และคิดอย่างมีวิจารณญาณ อภิปรายแลกเปลี่ยนความคิดเห็น และแก้ปัญหา

๓) ความสามารถในการใช้เทคโนโลยีสารสนเทศและการสื่อสาร

๔) ความก้าวหน้าทางการเรียนตามหลักสูตรสถานศึกษา

๕) ผลสัมฤทธิ์ทางการเรียนและการพัฒนาการจากผลการสอบวัดระดับชาติ

๖) ความพร้อมในการศึกษาต่อ การฝึกงานหรือการทำงาน

##### ๑.๒ คุณลักษณะที่พึงประสงค์ของผู้เรียน

๑) การมีคุณลักษณะและค่านิยมที่ดีตามที่สถานศึกษากำหนดโดยไม่ขัดกับกฎหมายและวัฒนธรรมอันดีของสังคม

๒) ความภูมิใจในท้องถิ่นและความเป็นไทย

๓) การยอมรับที่จะอยู่ร่วมกันบนความแตกต่างและหลากหลาย

๔) สุขภาวะทางร่างกายและลักษณะจิตสังคม

**มาตรฐานที่ ๒ กระบวนการบริหารและการจัดการของผู้บริหารสถานศึกษา**

๒.๑ การมีเป้าหมาย วิสัยทัศน์ และพันธกิจที่สถานศึกษากำหนดชัดเจน

๒.๒ การวางแผนพัฒนาคุณภาพการจัดการศึกษาของสถานศึกษา

๑) การวางแผนและดำเนินงานพัฒนาวิชาการที่เน้นคุณภาพของผู้เรียนรอบด้าน ทุกกลุ่มเป้าหมาย และดำเนินการอย่างเป็นรูปธรรม

๒) การวางแผนและดำเนินงานพัฒนาครูและบุคลากรให้มีความเชี่ยวชาญทางวิชาชีพ

๓) การวางแผนการบริหารและการจัดการข้อมูลสารสนเทศอย่างเป็นระบบ

๔) การวางแผนและจัดสภาพแวดล้อมทางกายภาพและสังคมที่เอื้อต่อการจัดการ เรียนรู้อย่างมีคุณภาพ

๒.๓ การมีส่วนร่วมของผู้เกี่ยวข้องทุกฝ่าย และการร่วมรับผิดชอบต่อผลการจัดการ การศึกษาให้มีคุณภาพและได้มาตรฐาน

๒.๔ การกำกับ ติดตาม ประเมินผลการบริหารและการจัดการศึกษา

**มาตรฐานที่ ๓ กระบวนการจัดการเรียนการสอนที่เน้นผู้เรียนเป็นสำคัญ**

๓.๑ การมีกระบวนการเรียนการสอนที่สร้างโอกาสให้ผู้เรียนทุกคนมีส่วนร่วม

๓.๒ การจัดการเรียนการสอนที่ยึดโยงกับบริบทของชุมชนและท้องถิ่น

๓.๓ การตรวจสอบและประเมินความรู้ความเข้าใจของผู้เรียนอย่างเป็นระบบ และมี ประสิทธิภาพ

**มาตรฐานที่ ๔ ระบบการประกันคุณภาพภายในที่มีประสิทธิผล**

การใช้ระบบการประกันคุณภาพภายในเพื่อยกระดับคุณภาพการจัดการศึกษาให้ดียิ่งขึ้น โดยสถานการศึกษาจัดการศึกษาให้เป็นไปตามมาตรฐานการศึกษาขั้นพื้นฐานโดยมีระบบควบคุม คุณภาพการศึกษา ได้แก่

P = (Plan) กำหนดโครงการ/แผนงาน/กิจกรรม และกำหนดวัตถุประสงค์/เป้าหมาย รวมถึงกำหนดค่าชี้วัดความสำเร็จของเป้าหมาย (Key Performance Indicator: KPI's) ให้สอดคล้อง กับวิสัยทัศน์ พันธกิจ นโยบาย และวัตถุประสงค์

D = (Do) ปฏิบัติหน้าที่ตามแผนที่กำหนดไว้ให้มีประสิทธิผล ประสิทธิภาพและ คุณธรรม

C = (Check) ควบคุม (Controlling) การเฝ้าระวัง (Monitoring) การตรวจติดตาม (Audit) การวัด (Measurement) การประเมินผลการปฏิบัติงาน (Performance indicators) เปรียบเทียบกับค่าชี้ วัดความสำเร็จของเป้าหมาย (KPI's)

A = (Action) การทบทวนกระบวนการปฏิบัติงาน และผลการปฏิบัติงานที่เกิดขึ้น โดยเรียนรู้จากข้อบกพร่องแล้วนำมาแก้ไข ปรับปรุงให้ดีขึ้นและหาทางป้องกัน ไม่ให้ปัญหาและ ข้อบกพร่องเกิดขึ้นซ้ำอีก

**๒. การตรวจสอบ (Quality Audit)** เป็นการดำเนินการของสถาบันการศึกษาและหน่วยงานต้นสังกัดในการยืนยันเป้าหมายที่กำหนด มุ่งไปสู่มาตรฐานที่ต้องการโดยตรวจสอบ และ ทบทวนคุณภาพการศึกษาของสถานศึกษา

๑) การตรวจสอบและทบทวนการดำเนินงานทั้งระบบด้วยตนเองของสถานศึกษา เพื่อนำข้อมูลมาปรับปรุงและพัฒนาการจัดการศึกษาอย่างต่อเนื่องสม่ำเสมอ และรายงานผลต่อ ผู้ปกครองและผู้รับผิดชอบการจัดการศึกษา

๒) การตรวจสอบและทบทวนคุณภาพการศึกษาของสถานศึกษาโดยหน่วยงานต้น สังกัด เพื่อส่งเสริมสนับสนุนและ/หรือใช้มาตรการในการส่งเสริมพัฒนาคุณภาพการศึกษาให้เป็นไปตาม มาตรฐานการศึกษาที่กำหนดไว้

**๓. การประเมินคุณภาพ (Quality Assessment)** เป็นการประเมินค่าระดับ คุณภาพของกิจกรรมเฉพาะอย่างในหน่วยงาน เช่น คุณภาพการจัดการศึกษา คุณภาพของงานวิจัย คุณภาพของการสอน เป็นต้น โดยมีกระบวนการประเมิน ๒ วิธีได้แก่

๑) การประเมินคุณภาพภายในจะใช้วิธีการศึกษาตนเอง (Self-Study) และการ ประเมินตนเอง (Self-Assessment)

๒) ส่วนการประเมินคุณภาพภายนอกเป็นการดำเนินงานโดยสำนักงานรับรอง มาตรฐานและประเมินคุณภาพการศึกษา เพื่อประเมินผลและรับรองว่า สถาบันการศึกษาจัดการศึกษา ได้คุณภาพตามมาตรฐานการศึกษาที่กำหนดไว้

**๔. การให้การรับรองคุณภาพการศึกษาแก่สถานศึกษานั้นๆ** การประเมินในส่วนนี้ เป็นการดำเนินการโดยองค์กรภายนอกกระทรวงศึกษาธิการ ได้แก่ สำนักงานรับรองมาตรฐานและ ประเมินคุณภาพการศึกษา ซึ่งเป็นองค์กรมหาชน โดยสถานศึกษาจะต้องจัดทำรายงานประจำปี เตรียมเอกสารข้อมูลในด้านต่างๆ รวมถึงข้อมูลตามตัวบ่งชี้ และรายงานการประเมินตนเองอย่างน้อย ๓ ปีการศึกษาโดยสามารถจัดทำในรูปแบบ CD หรือ E – SAR เพื่อพร้อมรับการประเมินภายนอกจาก สำนักงานรับรองมาตรฐานและประเมินคุณภาพการศึกษา (สมศ.) ต่อไป

ภาคผนวก ข  
แบบสัมภาษณ์เพื่อการวิจัย

## แบบสัมภาษณ์เพื่อการวิจัย

### เรื่อง “การพัฒนากระบวนการประกันคุณภาพการศึกษาภายในของสถานศึกษา สังกัดสำนักงานเขตพื้นที่การศึกษาประถมศึกษา”

คำชี้แจง : แบบสัมภาษณ์ผู้ทรงคุณวุฒิ

แบบสัมภาษณ์เพื่อการวิจัยชุดนี้ จัดทำขึ้นเพื่อการศึกษาเรื่อง “การพัฒนากระบวนการประกันคุณภาพการศึกษาภายในของสถานศึกษาสังกัดสำนักงานเขตพื้นที่การศึกษาประถมศึกษา” ซึ่งท่านเป็นบุคคลหนึ่งที่ได้รับการคัดเลือกให้เป็นผู้ถูกสัมภาษณ์ โปรดตอบแบบสัมภาษณ์ตามความคิดเห็นของท่านอย่างแท้จริงให้ครบถ้วนทุกข้อคำถาม แบ่งเป็น ๒ ตอนดังนี้

#### ตอนที่ ๑ ข้อมูลทั่วไปของผู้ให้สัมภาษณ์

ตอนที่ ๒ การพัฒนากระบวนการประกันคุณภาพการศึกษาภายในของสถานศึกษาสังกัดสำนักงานเขตพื้นที่การศึกษาประถมศึกษา ผู้วิจัยมุ่งศึกษาทฤษฎีเอกสารงานวิจัย ที่เกี่ยวข้องของและสังเคราะห์ให้เหมาะสมกับบริบทของสถานศึกษา โดยมีประเด็น ดังนี้

๑. การพัฒนากระบวนการประกันคุณภาพการศึกษาภายในของสถานศึกษาสังกัดสำนักงานเขตพื้นที่การศึกษาประถมศึกษา มาตรฐานที่ ๑ คุณภาพของผู้เรียน

๒. การพัฒนากระบวนการประกันคุณภาพการศึกษาภายในของสถานศึกษาสังกัดสำนักงานเขตพื้นที่การศึกษาประถมศึกษา มาตรฐานที่ ๒ กระบวนการบริหารและการจัดการของผู้บริหารสถานศึกษา

๓. การพัฒนากระบวนการประกันคุณภาพการศึกษาภายในของสถานศึกษาสังกัดสำนักงานเขตพื้นที่การศึกษาประถมศึกษา มาตรฐานที่ ๓ กระบวนการจัดการเรียนการสอนที่เน้นผู้เรียนเป็นสำคัญ

๔. การพัฒนากระบวนการประกันคุณภาพการศึกษาภายในของสถานศึกษาสังกัดสำนักงานเขตพื้นที่การศึกษาประถมศึกษา มาตรฐานที่ ๔ ระบบการประกันคุณภาพภายในที่มีประสิทธิผล

ขอขอบคุณทุกท่านในความเอื้อเฟื้อทางวิชาการมา ณ โอกาสนี้

พระมหากิตติศักดิ์ สิริวฑฒโก (หนูสุรา)

นิสิตพุทธศาสตรดุษฎีบัณฑิต

สาขาวิชาพุทธบริหารการศึกษา

คณะครุศาสตร์

## แบบสัมภาษณ์เพื่อการวิจัย

เรื่อง : “การพัฒนากระบวนการประกันคุณภาพการศึกษาภายในของสถานศึกษา  
สังกัดสำนักงานเขตพื้นที่การศึกษาประถมศึกษา”

\*\*\*\*\*

ตอนที่ ๑ ข้อมูลทั่วไปของผู้ให้สัมภาษณ์

๑. ข้อมูลทั่วไปของผู้ให้สัมภาษณ์ชื่อ .....

นามสกุล ..... อายุ.....ปี ตำแหน่ง.....

ตอนที่ ๒ การพัฒนากระบวนการประกันคุณภาพการศึกษาภายในของสถานศึกษา สังกัด  
สำนักงานเขตพื้นที่การศึกษาประถมศึกษา ผู้วิจัยมุ่งศึกษาทฤษฎีเอกสารงานวิจัยที่เกี่ยวข้องและ  
สังเคราะห์ให้เหมาะสมกับบริบทของสถานศึกษา โดยมีประเด็น ดังนี้

๑. การพัฒนากระบวนการประกันคุณภาพการศึกษาภายในของสถานศึกษาสังกัด  
สำนักงานเขตพื้นที่การศึกษาประถมศึกษา เขต ๑ มาตรฐานที่ ๑ คุณภาพของผู้เรียน

.....

.....

๒. การพัฒนากระบวนการประกันคุณภาพการศึกษาภายในของสถานศึกษาสังกัด  
สำนักงานเขตพื้นที่การศึกษาประถมศึกษา มาตรฐานที่ ๒ กระบวนการบริหารและการจัดการของ  
ผู้บริหารสถานศึกษา

.....

.....

๓. การพัฒนากระบวนการประกันคุณภาพการศึกษาภายในของสถานศึกษาสังกัด  
สำนักงานเขตพื้นที่การศึกษาประถมศึกษา มาตรฐานที่ ๓ กระบวนการจัดการเรียนการสอนที่เน้น  
ผู้เรียนเป็นสำคัญ

.....

.....

๔. การพัฒนากระบวนการประกันคุณภาพการศึกษาภายในของสถานศึกษาสังกัด  
สำนักงานเขตพื้นที่การศึกษาประถมศึกษา มาตรฐานที่ ๔ ระบบการประกันคุณภาพภายในที่มี  
ประสิทธิผล

.....

.....

.....

ขอขอบคุณทุกท่านที่ตอบแบบสัมภาษณ์



## ประวัติผู้วิจัย



- ชื่อ-ฉายา/นามสกุล : พระมหากิตติศักดิ์ สิริวฑฒโก (หนูสุรา)
- ว/ด/ป (เกิด) : วันศุกร์ที่ ๒๔ มิถุนายน พ.ศ. ๒๕๒๐
- ภูมิลำเนา : ๓๑ หมู่ที่ ๓ ต. ในคลองบางปลากด อ. พระสมุทรเจดีย์  
จ. สมุทรปราการ รหัสไปรษณีย์ ๑๐๒๙๐
- การศึกษา : พ.ศ. ๒๕๔๘ นักธรรมชั้นเอก สำนักเรียนคณะจังหวัดสมุทรปราการ  
: พ.ศ. ๒๕๔๙ เปรียญธรรม ๓ ประโยค สำนักเรียนคณะจังหวัดสมุทรปราการ  
: พ.ศ. ๒๕๔๓ วิศวกรรมศาสตรบัณฑิต (วศ.บ.) สาขาวิชาวิศวกรรมสิ่งแวดล้อม  
มหาวิทยาลัยเกษตรศาสตร์  
: พ.ศ. ๒๕๕๔ ศาสตรมหาบัณฑิต (ศน.ม.) สาขาวิชาพุทธศาสนศึกษา  
มหาวิทยาลัยมหามกุฏราชวิทยาลัย  
วิทยาเขตสิรินธรราชวิทยาลัย  
: พ.ศ. ๒๕๕๖ หลักสูตรประกาศนียบัตรการบริหารกิจการคณะสงฆ์ (ป.บส.)  
มหาวิทยาลัยมหาจุฬาลงกรณราชวิทยาลัย
- ตำแหน่ง/ประสบการณ์ทำงาน : พ.ศ. ๒๕๔๓ เจ้าหน้าที่ศูนย์การจัดการพลังงาน สิ่งแวดล้อม ความปลอดภัย  
และอาชีวอนามัยมหาวิทยาลัยเทคโนโลยีพระจอมเกล้าธนบุรี  
: พ.ศ. ๒๕๕๕ เลขานุการเจ้าคณะอำเภอพระสมุทรเจดีย์ จ. สมุทรปราการ  
: พ.ศ. ๒๕๕๕ ผู้ช่วยเจ้าอาวาสวัดใหญ่ จ. สมุทรปราการ
- อุปสมบท : วันเสาร์ที่ ๑๒ กรกฎาคม พ.ศ. ๒๕๔๖
- สังกัด : วัดใหญ่ ต. ในคลองบางปลากด อ. พระสมุทรเจดีย์ จ. สมุทรปราการ
- ปีที่เข้าศึกษา : ปีการศึกษา ๒๕๕๙
- ปีที่สำเร็จการศึกษา : ปีการศึกษา ๒๕๖๑
- ที่อยู่ปัจจุบัน : วัดใหญ่ เลขที่ ๑๔ หมู่ที่ ๓ ต. ในคลองบางปลากด อ. พระสมุทรเจดีย์  
จ. สมุทรปราการ รหัสไปรษณีย์ ๑๐๒๙๐  
: โทรศัพท์- ๐๘๕-๑๑๒-๕๕๕๒  
: E-mail bomb๑๓๒๐@hotmail.com